



Manual de instrucciones
up! BR
Edición 2018

up! BR Manual de instrucciones



Significados de los símbolos



Hace referencia a un apartado del texto con información importante e indicaciones de seguridad ⚠ dentro de un capítulo. Siempre debe considerarse esta referencia.



Esta flecha indica que el apartado continúa en la página siguiente.



Esta flecha indica el final de un apartado.



El símbolo identifica situaciones en las cuales el vehículo debe detenerse lo más rápido posible.



El símbolo identifica una marca registrada. La ausencia de este símbolo no garantiza que los términos en cuestión se pueda usar libremente.



Los símbolos de este tipo hacen referencia a advertencias dentro del mismo apartado o en la página indicada, sobre los posibles riesgos de accidente y lesiones e indican cómo proceder para evitarlos.



Referencia, dentro del mismo apartado o en la página indicada, sobre posibles daños materiales.

⚠ PELIGRO

Los textos con este símbolo advierten sobre situaciones extremadamente peligrosas que, de ignorarse, podrían provocar la muerte o lesiones graves.

⚠ ADVERTENCIA

Los textos con este símbolo advierten sobre situaciones peligrosas que, de ignorarse, podrían provocar la muerte o lesiones graves.

⚠ ATENCIÓN

Los textos con este símbolo advierten sobre situaciones peligrosas que, de ignorarse, podrían provocar lesiones leves o graves.

ⓘ AVISO

Los textos con este símbolo advierten sobre situaciones peligrosas que, de ignorarse, podrían provocar daños en el vehículo.



Los textos con este símbolo contienen recomendaciones sobre cómo proteger el medio ambiente.



Los textos con este símbolo contienen información adicional.

Volkswagen de Brasil trabaja constantemente en el desarrollo continuo de todos los tipos y modelos de vehículo. Por ese motivo, le pedimos que comprenda que se pueden producir modificaciones en la forma, el equipamiento y la tecnología de los vehículos en cualquier momento. Las indicaciones sobre el alcance del suministro, la apariencia, la potencia, las dimensiones, los pesos, el consumo de combustible, las normas y las funciones de los vehículos corresponden a la información disponible al cierre de la redacción de este manual. Es posible que algunos equipos sólo estén disponibles posteriormente (el Concesionario Volkswagen local puede ofrecer información al respecto) o se ofrezcan únicamente en determinados mercados. No se admiten reclamos derivados de las indicaciones, ilustraciones y descripciones de este manual.

No se permiten la impresión, reproducción y traducción, total o parcial, sin autorización por escrito de Volkswagen de Brasil.

Todos los derechos de este material quedan expresamente reservados a Volkswagen de Brasil, según la legislación de derechos de autor. Reservado el derecho a modificaciones.

Producido en Brasil.

© 2018 Volkswagen do Brasil



Manual impreso en papel fabricado con celulosa blanqueada sin cloro y a partir de fuentes responsables.

Muchas gracias por su confianza

Este Volkswagen, que usted ha adquirido le ofrecerá la tecnología más avanzada y numerosos equipos para el confort, sin duda, deseará disfrutar a diario.

Antes del primer uso, leer y prestar atención a la información presente en este Manual de instrucciones para conocer el vehículo de forma rápida y completa, como para poder reconocer y evitar posibles peligros para sí y para terceros.

Si tiene más inquietudes sobre su vehículo o cree que la documentación de a bordo no está completa, póngase en contacto con nuestra Central de Atención o con su Concesionario Volkswagen. ¡Sus dudas, sugerencias o críticas son muy importantes para nosotros!

Le deseamos muchas alegrías con su vehículo y un buen viaje siempre.

Volkswagen do Brasil

Índice

Acerca de este Manual de instrucciones

4

Manual de instrucciones

Seguridad

– Orientaciones generales	5
– Ajuste la posición del asiento	7
– Cinturones de seguridad	9
– Sistema de airbag	18
– Transporte de niños en el vehículo	22
– En caso de emergencia	30

Vista general del vehículo

– Vistas externas	34
– Interior del vehículo	37

Información al conductor

– Instrumento combinado	42
– Mando del panel de instrumentos	51

Volante multifunción

– Volante multifunción con mandos de la radio y del Sistema de información Volkswagen	54
---	----

Abrir y cerrar

– Juego de llaves del vehículo	58
– Cierre centralizado y sistema de bloqueo	61
– Puertas	67
– Tapa trasera	68
– Vidrios	71

Volante

– Ajuste la posición del volante	72
----------------------------------	----

Asientos y apoyacabezas

– Asiento delantero	73
– Asiento trasero	75
– Apoyacabezas	76

Iluminación

– Comandos	78
– Funciones de las luces	81
– Farol	83

Visibilidad

– Limpiavidrios y lavavidrios	84
– Espejos retrovisores	86
– Protección solar	88

Calefacción y aire acondicionado

– Calefacción, ventilación, refrigeración	89
---	----

Conducción

– Orientaciones para conducción	95
– Prender y apagar el motor	103
– Transmisión automatizada	108
– Dirección	113

Sistema de asistencia al conductor

– Sistema regulador de velocidad (GRA)	114
--	-----

Estacionar y maniobrar

– Estacionar	117
– Luces de advertencia y de control	117
– Freno de estacionamiento	118
– Control de distancia de aparcamiento (Park Pilot)	119
– Sistema de asistencia de frenado	122

Equipos prácticos

– Portaobjetos	124
– Portabebidas	127
– Cenicero	128
– Toma de corriente	128
– Consejos para la conducción	130
– Maletero	131
– maleteros de techo	134
– maleteros de techo - Cross up!	137
– Conducción con remolque	139

Combustible

– Directrices de seguridad para la manipulación del combustible	140
– Abastecer	141
– Tipos de combustible	142
– Unidad de control del motor y sistema de control de emisiones de los gases de escape	145

Conservación del vehículo

– Orientaciones para la conservación del vehículo	147
– Lavado del vehículo	147

– Limpiar y conservar la parte exterior del vehículo	149	– Auriculares	227
– Limpiar y conservar el interior del vehículo	152	– Declaración de conformidad	227
– Desuso prolongado	156	– Licencia de uso de la llave con comando remoto	227
<hr/>		– Licencia de uso del inmovilizador electrónico	227
Autoayuda		<hr/>	
– Herramientas de a bordo	158	Datos técnicos	
– Escobillas de los limpiavidrios	159	– Datos técnicos	228
– Cambio de lámparas incandescentes	161	<hr/>	
– Cambio de linternas que utilizan diodo luminoso	169	Abreviaturas empleadas	237
– Fusibles	169	Índice alfabético	238
– Ayuda de arranque	174		
– Tirar y remolcar	176		
<hr/>			
Verificación y recarga			
– En el compartimento del motor	180		
– Fluidos y recursos	184		
– Agua de los lavavidrios	184		
– Aceite del motor	185		
– Líquido refrigerante del motor	190		
– Sistema de arranque en caliente (E-FLEX)	194		
– Batería del vehículo	195		
<hr/>			
Llantas y neumáticos			
– Información importantes sobre ruedas y neumáticos	200		
– Tazas	211		
– Cambio de rueda	213		
<hr/>			
Accesorio, reposición de piezas, reparaciones y modificaciones			
– Accesorios y piezas de reposición	218		
– Reparaciones y modificaciones técnicas	219		
– Reparaciones y limitaciones del sistema del airbag	219		
– Montaje posterior de aparatos de transmisión	220		
– Información almacenada en las unidades de control	221		
– Uso de un teléfono celular en el vehículo	221		
– Soporte para teléfono celular	223		
– Puntos de apoyo para la suspensión del vehículo	225		
<hr/>			
Información al consumidor			
– Etiquetas adhesivas y plaquetas	226		
– Recepción de la radio y antena	226		
– Instalar la radio	226		
– Volumen de la radio o del sistema de navegación	227		

Acerca de este Manual de instrucciones

- Este Manual de instrucciones es válido para todos los modelos y versiones del up!
- Usted encontrará un **índice remissivo de términos** ordenado alfabéticamente al final del manual.
- Un **índice de abreviaturas** al final del manual explica abreviaturas y designaciones técnicas.
- **Indicaciones de dirección** como izquierda, derecha, delantero y trasero, se refieren, por regla general, al sentido de la marcha del vehículo, salvo que se indique lo contrario.
- Las **Ilustraciones** sirven de orientación y deben entenderse como representaciones esquemáticas.
- **Definiciones breves** que se destacan antes de algunas secciones de este manual, resumen las funciones y el uso de un sistema o equipo. Más información sobre los sistemas y equipos, además de sus características, comandos y límites del sistema se encuentran en las secciones correspondientes.
- Modificaciones técnicas en el vehículo surgidas después del cierre de la redacción de este manual se encuentran en un **Suplemento** anexo a la documentación de a bordo.

Todas las versiones y modelos se describen sin estar identificados como equipos especiales o variaciones de modelo. De esta forma, se pueden describir equipos que su vehículo no posea o que estén disponibles apenas en algunos mercados. Usted obtiene los equipos de su vehículo en la documentación de venta. Para mayor información, dirigirse a su Concesionario Volkswagen.

Todas las indicaciones de este Manual de instrucciones se refieren a la información disponible a la fecha de cierre de la redacción. Debido al continuo desarrollo del vehículo, es posible que haya diferencias entre el vehículo y las indicaciones de este manual de instrucciones. No se puede reivindicar ninguna exigencia de las indicaciones, ilustraciones o descripciones diferentes de este manual.

Al vender o prestar el vehículo, asegurarse de que toda la documentación de a bordo se encuentra en el vehículo.

Componentes fijos de la documentación de a bordo:

- Manual de instrucciones
- Plan de Asistencia Técnica

Componentes adicionales de la documentación de a bordo (opcionales):

- Suplemento
- Manual de instrucciones de la radio
- *Otros anexos*



Seguridad

Orientaciones generales

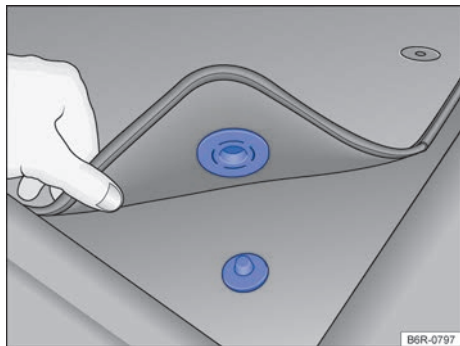



Fig. 1 Alfombra delantera del lado del conductor con fijación al perno de la alfombra.

Preparativos de viaje y seguridad en la conducción

Se deben observar los siguientes puntos antes y durante la conducción para garantizar la seguridad del propio conductor, de todos los pasajeros y de otros conductores → :

- ✓ Verificar el perfecto funcionamiento del sistema de iluminación y de los indicadores de dirección. Información sobre el cambio de bombillas → pág. 161.
- ✓ Controle la presión de los neumáticos (→ pág. 200) y el nivel de combustible (→ pág. 49).
- ✓ Providenciar una visibilidad perfecta a través de todos los vidrios.
- ✓ Fijar todos los volúmenes de equipaje de forma segura en los compartimentos portaobjetos, en el maletero y, de ser el caso, en el techo → pág. 95.
- ✓ La activación de los pedales debe estar libre en todo momento.
- ✓ Proteger a los niños en el vehículo con un sistema de retención apropiado a la edad del niño → pág. 22.
- ✓ Ajuste correctamente los asientos delanteros, los apoyacabezas y los espejos retrovisores según la estatura → pág. 7, → pág. 86.
- ✓ Usar calzado adecuado que ofrezca un buen apoyo para poder accionar los pedales.

- ✓ Acomodar bien la alfombra en la zona repapiés del lado del conductor para que no obstruya la zona de los pedales. Dependiendo de la versión del vehículo, la alfombra delantera del lado del conductor puede tener fijación al perno de la alfombra → [fig. 1](#).
- ✓ Adoptar una posición correcta en el asiento antes y durante la conducción. Esto también es válido para todos los pasajeros → pág. 7.
- ✓ Ajustar el cinturón de seguridad correctamente antes de la conducción y no alterar la regulación del cinturón durante la conducción. Esto también es válido para todos los pasajeros → pág. 9.
- ✓ No transportar una cantidad de pasajeros mayor que la cantidad de asientos y cinturones de seguridad disponibles.
- ✓ Jamás manejar con la capacidad de conducción alterada por la influencia de medicamentos, alcohol o drogas, entre otras sustancias capaces de influir en el nivel de percepción y reacción.
- ✓ No distraerse del tránsito, por ejemplo, ajustando o accediendo a menús en el panel, con acompañantes o hablando por teléfono.
- ✓ Adecuar siempre la velocidad y la forma de conducción a las condiciones de visibilidad, climáticas, de la ruta y del tránsito, respetando los límites de velocidad en la vía donde esté transitando.
- ✓ Respete las reglas de tránsito y las velocidades indicadas.
- ✓ En viajes largos, realizar pausas regulares, sin exceder el límite de 2 horas.
- ✓ Cargar animales en el vehículo con un sistema apropiado a su peso y tamaño. ▶

Conducción en el exterior

Algunos países adoptan normas específicas y especiales de seguridad, como también aplican normas relevantes para emisiones de gases.

Volkswagen recomienda que antes de iniciar un viaje internacional, se informe en un Concesionario Volkswagen acerca de las determinaciones legales y las siguientes cuestiones del país de destino:

- ✓ ¿Se debe preparar el vehículo para el viaje al exterior, como por ejemplo, enmascarar o convertir el farol?
- ✓ ¿Se dispone de las herramientas, equipos de diagnóstico y piezas de reposición necesarias para servicios de mantenimiento y reparaciones?
- ✓ ¿Existe un Concesionario Volkswagen en el país de destino?
- ✓ ¿Hay gasolina sin plomo u otros aditivos metálicos (por ejemplo, manganeso) con octanaje satisfactorio?
- ✓ ¿El aceite del motor recomendado (→ pág. 185) y demás fluidos según las especificaciones de Volkswagen están disponibles en el país de destino?
- ✓ ¿Se necesitan neumáticos especiales para conducir en el país de destino?

Controles al abastecer

¡Nunca realizar trabajos en el motor o en el compartimento del motor sin el conocimiento de las acciones necesarias y de las precauciones de seguridad, así como sin los recursos, fluidos y herramientas adecuadas a disposición → pág. 180! En ese caso, dejar que sea realizado por un Concesionario Volkswagen o por una empresa especializada. Verificar regularmente los siguientes puntos, preferentemente al cargar:

- ✓ Nivel del agua de los lavavidrios → pág. 84
- ✓ Nivel del aceite del motor → pág. 185
- ✓ Nivel del líquido refrigerante del motor → pág. 190
- ✓ Nivel del líquido de frenos → pág. 193
- ✓ Presión de los neumáticos → pág. 200
- ✓ Iluminación del vehículo, necesaria para la seguridad del tránsito:
 - Indicadores de dirección
 - Luz de posición, farol bajo y farol alto
 - Linterna trasera

- Luz de freno
- Luz de la placa de licencia

⚠ PELIGRO

Observar las indicaciones importantes de seguridad relacionadas con el airbag frontal del acompañante delantero → pág. 18.

⚠ ADVERTENCIA

La conducción bajo los efectos del alcohol, drogas, medicamentos y estupefacientes puede provocar accidentes graves y lesiones fatales.

- Alcohol, drogas, medicamentos y estupefacientes pueden disminuir considerablemente el grado de percepción, los tiempos de reacción y la seguridad al manejar, lo cual puede causar la pérdida del control del vehículo.

⚠ ADVERTENCIA

Respetar siempre las reglas de tránsito actuales y los límites de velocidad, y conducir de manera preventiva. La evaluación correcta de la situación de conducción puede hacer la diferencia entre llegar al destino del viaje de manera segura y sufrir un accidente con lesiones graves.

ⓘ AVISO

Volkswagen no se responsabiliza por daños causados al vehículo por cargar combustible de baja calidad, mantenimiento insuficiente o incorrecto y uso de piezas no originales.



Los servicios de mantenimiento regulares en el vehículo sirven no sólo para la conservación del vehículo, sino que también contribuyen a la seguridad operativa y al tránsito. Por ese motivo, los servicios de mantenimiento deben ser realizados siempre según las especificaciones del → cuaderno *Plan de Asistencia Técnica*. En condiciones adversas, puede ser necesario ejecutar algunos servicios antes de la fecha prevista para el próximo mantenimiento. Condiciones adversas son por ejemplo: conducción frecuente en tránsito intenso, uso frecuente de remolque y rodaje en áreas con mucha polvareda. En el → cuaderno *Plan de Asistencia Técnica*, se detalla información complementaria sobre condiciones adversas, y su lectura previa es fundamental. Se puede obtener más información en un Concesionario Volkswagen o en una empresa especializada.



Ajuste la posición del asiento

Introducción al tema

Número de asientos

El vehículo tiene un número total de 5 asientos: 2 asientos delanteros y 3 asientos traseros. Cada asiento está equipado con cinturón de seguridad.

⚠ ADVERTENCIA

Una posición del asiento incorrecta en el vehículo puede aumentar el riesgo de lesiones graves o fatales en maniobras de dirección y de frenado súbitas, en una colisión o accidente y en la activación de los airbags.

- Antes de iniciar la marcha, todos los ocupantes deben adoptar una postura correcta en los asientos y mantenerla durante la todo el trayecto. Esto también es válido para el uso del cinturón de seguridad.
- Nunca transportar más personas que la cantidad de asientos con cinturón de seguridad disponibles en el vehículo.
- Proteger siempre a los niños en el vehículo con un sistema de retención homologado y apropiado a su edad → pág. 22, → pág. 18.
- Mantener siempre los pies en la zona reposapiés al conducir. Nunca colocar los pies, por ejemplo, sobre el asiento o sobre el panel de instrumentos y nunca mantenerlos hacia afuera del vehículo. De lo contrario, el airbag y el cinturón de seguridad pueden no proteger, aumentando el riesgo de lesiones en un accidente.

Peligro de una postura incorrecta en el asiento

📖 Tenga en cuenta ⚠, al principio de este capítulo, en la página 7.

Cuando no se usan los cinturones de seguridad o se los coloca de forma incorrecta, aumenta el riesgo de lesiones graves o fatales. Los cinturones de seguridad solamente pueden brindar su efecto protector ideal con la correcta posición de la banda del cinturón. Ir sentado en una postura incorrecta en el asiento perjudica considerablemente la protección de los cinturones de seguridad.

dad. Las consecuencias pueden ser lesiones graves o inclusive fatales. El riesgo de lesiones graves o fatales aumenta principalmente cuando se dispara un airbag e impacta en el ocupante que adoptó una postura incorrecta en el asiento. El conductor es el responsable por todos los ocupantes y, principalmente, por los niños que van en el vehículo.

La siguiente lista contiene ejemplos de las posiciones en el asiento que pueden ser peligrosas para todos los ocupantes.

Siempre que el vehículo esté en movimiento:

- Nunca permanecer de pie en el vehículo.
- Nunca permanecer de pie sobre los asientos.
- Nunca arrodillarse sobre los asientos.
- Nunca inclinar el respaldo del asiento demasiado hacia atrás.
- Nunca apoyarse en el panel de instrumentos.
- Nunca acostarse en el asiento trasero.
- Nunca sentarse solamente en el borde delantero del asiento.
- Nunca sentarse inclinado hacia un lado.
- Nunca inclinarse hacia afuera del vehículo.
- Nunca sacar los pies hacia afuera del vehículo.
- Nunca colocar los pies sobre el panel de instrumentos.
- Nunca colocar los pies sobre el relleno del asiento o sobre el respaldo del asiento.
- Nunca viajar en la zona reposapiés.
- Nunca viajar en el asiento sin el cinturón de seguridad.
- Nunca permanecer en el maletero.

⚠ ADVERTENCIA

Toda postura incorrecta en el vehículo aumenta el riesgo de sufrir lesiones graves o fatales en caso de accidentes o maniobras bruscas y frenadas repentinas.

- Todos los ocupantes del vehículo deberán mantener siempre la posición correcta de los asientos y tener el cinturón de seguridad bien colocado durante la marcha.

- Debido a la posición incorrecta del asiento, o al no uso del cinturón de seguridad, o a una distancia muy cercana del airbag, los ocupantes se exponen a peligros de lesiones fatales, en especial cuando se disparan los airbags e impactan en un ocupante que adoptó una posición incorrecta del asiento.

Postura correcta en el asiento

📖 Tenga en cuenta ⚠️, al principio de este capítulo, en la página 7.

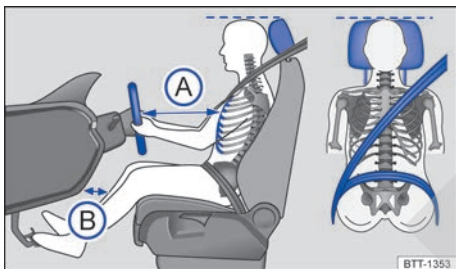

Fig. 2 Distancia correcta del conductor con relación al volante, posición correcta de la banda del cinturón de seguridad y ajuste correcto del apoyacabezas.

A continuación, se indican las posiciones del asiento correctas para el conductor y los pasajeros.

Las personas que por sus constitución físicas, no puedan adoptar la postura correcta en el asiento, deben informarse en una empresa especializada sobre posibles montajes especiales. Solamente con la posición del asiento correcta se logra la protección ideal del cinturón de seguridad y de los airbags. Para esto, Volkswagen recomienda los Concesionarios Volkswagen.

Para la propia seguridad y para reducir lesiones en caso de maniobra de frenado repentina o accidente, Volkswagen recomienda las siguientes posturas en el asiento:

Para el conductor vale:

- Colocar el respaldo del asiento en una posición recta, para apoyar la espalda totalmente en este.
- Ajustar el asiento para que la distancia entre el volante y el tórax tenga como mínimo 25 cm → fig. 2 (A) y que el conductor pueda sujetar el volante del borde externo con las dos manos y los brazos ligeramente doblados.
- El volante de la dirección ajustado debe apuntar siempre en la dirección del tórax y nunca hacia el rostro.
- Ajustar el asiento del conductor de manera longitudinal para que los pedales se puedan accionar con las piernas ligeramente dobladas y la distancia de la zona de la rodilla con el panel de instrumentos sea de al menos 10 cm → fig. 2 (B).
- Ajustar la altura del asiento del conductor de forma que llegue al punto más alto del volante de la dirección.
- Deje siempre los dos pies en la zona reposapiés, para mantener siempre el control del vehículo.
- Colocar los cinturones de seguridad correctamente → pág. 9.

Para el pasajero delantero vale:

- Colocar el respaldo del asiento en una posición recta, para apoyar la espalda totalmente en este.
- Mover el asiento del acompañante hacia atrás lo máximo posible, para que el airbag alcance su protección total en caso de dispararse.
- Mantener ambos pies en la zona reposapiés al conducir.
- Colocar los cinturones de seguridad correctamente → pág. 9.

Para los ocupantes de la parte trasera del vehículo vale:

- Para los asientos con apoyacabezas: ajustar el apoyacabezas para que su borde superior se encuentre preferentemente en la misma línea de la parte superior de la cabeza → fig. 2 – pero no por debajo de la altura de los ojos. Posicionar la parte posterior de la cabeza lo más cerca posible del apoyacabezas.
- En el caso de personas bajas, empujar el apoyacabezas hacia abajo hasta el tope, inclusive si la cabeza se encuentra por debajo del borde superior del apoyacabezas.

- En el caso de personas altas, empujar el apoyacabezas hacia arriba hasta el tope.
- Mantener ambos pies en la zona reposapiés al conducir.
- Ajustar y colocar los cinturones de seguridad correctamente → pág. 9.

Cinturones de seguridad

Introducción al tema

Comprobar regularmente el estado de todos los cinturones de seguridad. En caso de desperfectos en la banda del cinturón de seguridad, en las conexiones del cinturón, en el enrollador automático o en el cierre del cinturón, se debe sustituir inmediatamente el cinturón de seguridad en un Concesionario Volkswagen → . Las empresas especializadas deben utilizar piezas de reposición correctas, compatibles con el vehículo, con la versión y con el año-modelo. Para esto, Volkswagen recomienda los Concesionarios Volkswagen.

ADVERTENCIA

Cinturones de seguridad no colocados o colocados incorrectamente provocan riesgo de lesiones graves o fatales. La protección ideal de los cinturones de seguridad se obtiene únicamente cuando los cinturones de seguridad se colocan y utilizan correctamente.

- Los cinturones de seguridad son el medio más eficiente para disminuir el riesgo de lesiones graves y fatales en caso de accidente. Para la protección del conductor y de todos los ocupantes del vehículo, los cinturones de seguridad deben estar siempre bien colocados cuando el vehículo está en movimiento.
- Todos los ocupantes del vehículo deben asumir siempre la posición correcta en el asiento, colocar correctamente el respectivo cinturón de seguridad antes del viaje y mantenerlo colocado mientras dure el trayecto. Esto es válido para todos los pasajeros en cualquier condición de tráfico del vehículo.

- Proteger a los niños en el vehículo durante mientras se conduce con un sistema de retención correspondiente a la edad del niño, como también con cinturones de seguridad correctamente colocados → pág. 22.
- Conduzca el vehículo solamente cuando todos los pasajeros estén con el cinturón de seguridad colocado correctamente.
- La pestaña de encastre del cinturón de seguridad sólo se debe introducir en el cierre del cinturón de seguridad del asiento correspondiente y se debe fijar de manera firme. El uso de un cierre del cinturón de seguridad que no pertenece al respectivo asiento reduce la protección y puede causar lesiones graves.
- Jamás dejar que objetos extraños o líquidos penetren en los enganches de los cierres de los cinturones de seguridad. Esto puede limitar el funcionamiento de los cinturones de seguridad o bloquear los cierres de los cinturones.
- Nunca tirar del cinturón de seguridad mientras conduce el vehículo.
- Colocar siempre un solo cinturón de seguridad por persona.
- Nunca transportar niños o bebés en el regazo.
- No viajar con ropas sueltas, por ejemplo, una chaqueta americana, ya que esto restringirá el asentamiento correcto y la funcionalidad del cinturón de seguridad.

ADVERTENCIA

Los cinturones de seguridad dañados representan un gran peligro y pueden causar lesiones graves o fatales.

- Nunca dañar el cinturón de seguridad presionándolo contra la puerta o en el mecanismo del asiento.
- Si la banda del cinturón de seguridad u otras piezas del cinturón se encuentran dañadas, los cinturones de seguridad pueden romperse en un accidente o maniobra brusca de frenado.
- Sustituir inmediatamente los cinturones de seguridad dañados por cinturones de seguridad nuevos en un Concesionario Volkswagen. Los cinturones de seguridad utilizados durante un accidente y que, por esa razón, quedaron estirados o se les disparó el pretensor, deben ser sustituidos en un Concesionario

Volkswagen. La sustitución podrá ser necesaria aún cuando no hay daño evidente. Además, se deben verificar los anclajes de los cinturones de seguridad.

- Nunca intentar reparar, modificar o desmontar los cinturones de seguridad por cuenta propia. Únicamente un Concesionario Volkswagen puede realizar reparaciones en el cinturón de seguridad, en el enrollador automático y en las piezas de fijación del cinturón.

Luz de advertencia

📖 Tenga en cuenta ⚠️, al principio de este capítulo, en la página 9.



Fig. 3 Luz de advertencia en el instrumento combinado.

Encendida o titilando	Causa posible / Solución
	<p>Cinturón de seguridad del conductor y/o del acompañante no colocados, con el asiento del acompañante ocupado.</p> <p>Colocarse los cinturones de seguridad.</p> <p>Se encuentran objetos sobre el asiento del acompañante.</p> <p>Retirar los objetos del asiento del acompañante y guardarlos de forma segura.</p>

Al conectar el encendido, algunas luces de advertencia y de control se encienden rápidamente a modo de comprobación. Éstas se apagan después de algunos segundos.

Cuando los cinturones de seguridad no están colocados antes de iniciar la conducción y a una velocidad superior a aproximadamente 25 km/h o

cuando los cinturones se retiran mientras se conduce, se emite una alerta sonora durante algunos segundos. Además, la luz de advertencia titila.

La luz de advertencia sólo se apaga cuando, con el motor encendido, el conductor y el acompañante delantero tienen colocados los respectivos cinturones.

⚠️ ADVERTENCIA

Cinturones de seguridad no colocados o colocados incorrectamente provocan riesgo de lesiones graves o fatales. La protección ideal de los cinturones de seguridad se obtiene únicamente cuando se utilizan los cinturones correctamente.

Colisiones frontales y las leyes de la física

📖 Tenga en cuenta ⚠️, al principio de este capítulo, en la página 9.

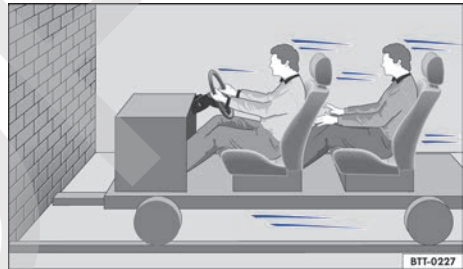

Fig. 4 Un vehículo con los ocupantes sin cinturones de seguridad está camino a chocar contra un muro.



Fig. 5 Un vehículo con los ocupantes del vehículo sin cinturones de seguridad choca contra el muro.

El principio físico de un choque frontal se puede explicar fácilmente. Ni bien el vehículo entra en movimiento → fig. 4, una energía de movimiento ▶

actúa tanto en el vehículo como sobre sus ocupantes. Esa energía se denomina “energía cinética”.

Cuanto mayor sea la velocidad y el peso del vehículo, más energía debe amortiguarse en caso de accidente.

Por lo tanto, la velocidad del vehículo es el factor más significativo. ¡Cuándo, por ejemplo, la velocidad va de 25 km/h a aproximadamente 50 km/h, la energía cinética es cuadruplicada!

La intensidad de la “energía cinética” depende en gran parte de la velocidad y del peso del vehículo y de sus ocupantes. Con velocidad y peso crecientes, más energía debe ser disipada en caso de un accidente.

Por lo tanto, los ocupantes del vehículo que no coloquen sus cinturones de seguridad no estarán “presos” a su vehículo. En consecuencia, esas personas seguirán moviéndose con la misma velocidad del vehículo antes del impacto, ¡hasta que paren! Si los ocupantes del vehículo no están usando el cinturón de seguridad en nuestro ejemplo, la energía cinética total de los ocupantes del vehículo, en caso de colisión, solo se disipa por el impacto contra el muro → fig. 5.

A una velocidad de aproximadamente 50 km/h, en un accidente actúan fuerzas en el cuerpo que pueden exceder fácilmente una tonelada (1.000 kg). Las fuerzas que actúan sobre el cuerpo aumentan aun más en velocidades mayores.

Este ejemplo no se aplica solamente a colisiones frontales, sino también a todos los tipos de accidentes y colisiones.

¿Qué ocurre con los ocupantes del vehículo sin cinturón de seguridad?

📖 Tenga en cuenta ⚠, al principio de este capítulo, en la página 9.

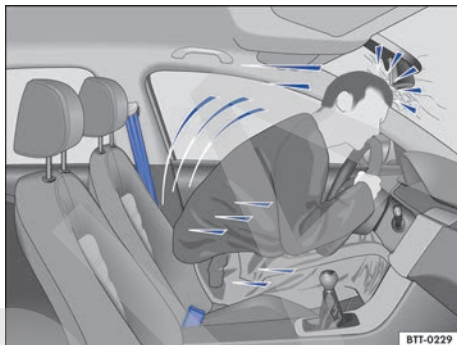

Fig. 6 El conductor sin cinturón de seguridad es lanzado hacia adelante.



Fig. 7 El pasajero sin cinturón de seguridad en el asiento trasero es lanzado hacia adelante sobre el conductor con cinturón de seguridad.

Muchas personas creen que pueden detener su propio cuerpo con las manos en un accidente leve. ¡Esto no es posible!

Aún en velocidades mínimas de impacto, el cuerpo sufre la acción de fuerzas que ya no se puede amortiguar con los brazos y las manos. En caso de colisión frontal, los ocupantes del vehículo sin cinturón de seguridad son lanzados hacia adelante y chocan de forma descontrolada en partes del interior del vehículo, como por ejemplo, el volante de la dirección, el panel de instrumentos y el parabrisas → fig. 6.

El sistema del airbag no sustituye al cinturón de seguridad. La activación de los airbags proporciona solamente una protección complementaria. Los airbags no son activados en todos los tipos de accidentes. Aun cuando el vehículo esté equipado con un sistema de airbag, todos los ocupantes del vehículo deben colocarse el cinturón de seguridad durante todo el viaje, incluso el conductor. De esta forma, el peligro de lesiones graves o fatales en caso de accidentes es reducido, independientemente de la existencia o no de un airbag.

Un airbag es activado solamente una vez. Para obtener la mejor protección posible, los cinturones de seguridad deben estar siempre colocados correctamente para garantizar la protección aún sin la activación de los airbags. Los ocupantes sin cinturón de seguridad pueden ser lanzados hacia afuera del vehículo y, de esta forma, sufrir lesiones aún más graves o fatales.

También es esencial que los ocupantes de los asientos traseros del vehículo se coloquen los cinturones de seguridad correctamente, ya que en caso de accidente son arrojados de forma descontrolada en el interior del vehículo. Un pasajero en el asiento trasero sin cinturón de seguridad coloca en riesgo la seguridad propia, la del conductor y la de los demás ocupantes del vehículo → fig. 7.

Los cinturones de seguridad protegen

📖 **Tenga en cuenta** ⚠, al principio de este capítulo, en la página 9.

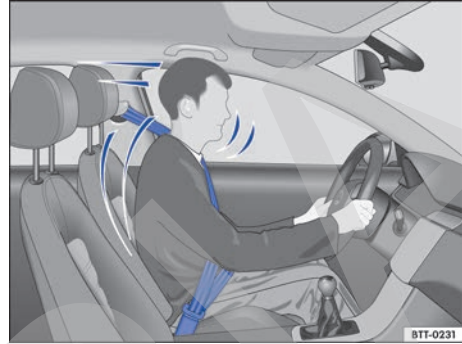

Fig. 8 Conductor protegido por el cinturón de seguridad correctamente colocado en una maniobra de frenado súbita.

Los cinturones de seguridad colocados correctamente pueden hacer una gran diferencia. Los cinturones de seguridad colocados correctamente mantienen a los ocupantes del vehículo en la posición correcta en el asiento, y reducen bastante la acción de la energía cinética en caso de accidente. Los cinturones de seguridad también ayudan a impedir movimientos descontrolados que puedan resultar en lesiones graves. Además, los cinturones de seguridad correctamente colocados reducen el peligro de ser lanzado hacia fuera del vehículo → fig. 8.

Los ocupantes del vehículo con cinturones de seguridad correctamente colocados se benefician ampliamente por el hecho de que éstos absorben la energía cinética. La estructura de la parte frontal del vehículo y otras características de seguridad pasiva del vehículo, como por ejemplo, el sistema del airbag, también contribuyen para reducir la acción de la energía cinética. De esta forma, la energía resultante disminuye, reduciendo el riesgo de lesiones.

Los ejemplos ilustrados describen colisiones frontales. Los cinturones de seguridad correctamente colocados también reducen bastante el riesgo de lesiones en todos los demás tipos de ▶

accidentes. Por este motivo, los cinturones de seguridad deben colocarse antes de conducir, incluso cuando la intención sea de sólo "dar una vuelta a la manzana". Observar si todos los pasajeros tienen los cinturones de seguridad colocados correctamente.

Estadísticas de accidentes comprobaron que el uso correcto de los cinturones de seguridad disminuye considerablemente el riesgo de lesiones y aumenta la chance de sobrevivencia en un accidente grave. Además, los cinturones de seguridad correctamente colocados aseguran el funcionamiento ideal de los airbags activados en caso de accidente. Por ese motivo, el uso del cinturón de seguridad es ley en la mayoría de los países.

A pesar de que el vehículo está equipado con airbags, se deben colocar los cinturones de seguridad. Los airbags frontales, por ejemplo, se activan solamente en algunos accidentes frontales. Los airbags frontales no se disparan en colisiones frontales leves, colisiones laterales, colisiones traseras leves, vuelcos y en cualquier accidente en el cual el valor de disparo del airbag en la unidad de control no llegue al límite mínimo.

Por ese motivo, ¡colóquese siempre los cinturones de seguridad y observe que todos los ocupantes del vehículo tengan colocados el cinturón correctamente antes de iniciar la marcha!

Manejo de los cinturones de seguridad

📖 **Tenga en cuenta** ⚠, al principio de este capítulo, en la página 9.

Lista de control

Manejo del cinturón de seguridad → ⚠:

- ✓ Comprobar regularmente el estado de todos los cinturones de seguridad.
- ✓ Mantener los cinturones de seguridad limpios.
- ✓ Mantener objetos extraños y líquidos siempre alejados de la banda del cinturón, de la pestaña de encastre y del enganche del cierre del cinturón.
- ✓ No presionar ni dañar el cinturón de seguridad y la pestaña de encastre del cinturón (por ejemplo, al cerrar la puerta).

- ✓ Nunca desmontar, alterar o reparar el cinturón de seguridad y los elementos de fijación del cinturón.
- ✓ Colocar siempre el cinturón de seguridad de forma correcta antes de todo viaje y mantenerlo colocado durante la conducción.

Cinturón de seguridad torcido

Cuando un cinturón de seguridad no se puede retirar fácilmente, puede que esté retorcido en el interior del guarnecido lateral si el cinturón de seguridad se enrolló demasiado rápido. En ese caso:

- Tirar el cinturón de seguridad totalmente hacia afuera por la pestaña de encastre, despacio y con cuidado.
- Eliminar la torsión del cinturón de seguridad y acompañarlo lentamente de vuelta, con la mano.

Aún si la torsión del cinturón de seguridad no se puede eliminar, colocarse el cinturón de seguridad. En ese caso, ¡la torsión no se debe ubicar en una zona del cinturón de seguridad que esté apoyada directamente sobre el cuerpo! Buscar lo más rápido posible un Concesionario Volkswagen para eliminar la torsión.

⚠ ADVERTENCIA

El manejo incorrecto del cinturón de seguridad aumenta el riesgo de lesiones graves o fatales.

- Comprobar regularmente que los cinturones de seguridad y las piezas integrantes, estén en perfectas condiciones.
- Mantener los cinturones de seguridad limpios.
- No permitir que la banda del cinturón de seguridad sea presionada, dañada o que entre en contacto con superficies afiladas.
- Mantener el cierre del cinturón de seguridad y el enganche del cierre de la pestaña de encastre del cinturón siempre libres de objetos extraños y de líquidos.

Colocar o quitar el cinturón de seguridad

📖 Tenga en cuenta ⚠️, al principio de este capítulo, en la página 9.

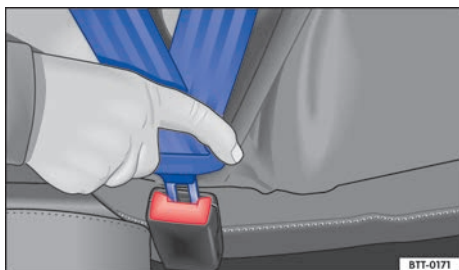

Fig. 9 Introducir la pestaña de encastre del cinturón de seguridad en el cierre del cinturón.



Fig. 10 Soltar la pestaña de encastre del cinturón de seguridad del cierre del cinturón.

Los cinturones de seguridad colocados correctamente mantienen a los ocupantes en una condición de máxima protección en maniobras de frenado o accidentes → ⚠️.

Colocar el cinturón de seguridad

Colocar el cinturón de seguridad antes de todo viaje.

- Ajustar siempre los asientos delanteros y el apoyacabezas de forma correcta → pág. 73.
- Bloquear el respaldo del asiento trasero en la posición adecuada → ⚠️.
- Tirar suavemente de la banda del cinturón de seguridad a través de su pestaña de encastre, pasando sobre el tórax y sobre la zona pélvica. Al mismo tiempo, **no** torcer la banda del cinturón de seguridad → ⚠️.

- Inserte la lengüeta del cinturón de seguridad con fuerza en el cierre del cinturón correspondiente a la plaza → fig. 9.
- Realice una prueba de tracción para verificar el bloqueo seguro de la lengüeta del cinturón de seguridad.

Quitar el cinturón de seguridad

Quitar el cinturón de seguridad únicamente con el vehículo detenido → ⚠️.

- Presionar el botón rojo en el cierre del cinturón de seguridad → fig. 10. La pestaña de encastre del cinturón de seguridad se sale hacia afuera.
- Acompañe con la mano el cinturón por la lengüeta para que la banda del cinturón se enrolle con mayor facilidad, el cinturón no se retuerza y el guarnecido no resulte dañado. Para la plaza trasera central que tiene cinturón de seguridad subabdominal, introducir la lengüeta del cinturón de seguridad en el cierre correspondiente.

⚠️ ADVERTENCIA

Una posición incorrecta de la banda del cinturón de seguridad puede causar lesiones graves o fatales en caso de accidente.

- La protección ideal de los cinturones de seguridad solo se obtiene cuando el respaldo del asiento se encuentra en una posición adecuada y el cinturón está colocado correctamente, según la estatura del ocupante.
- ¡Retirar el cinturón de seguridad al conducir puede causar lesiones graves o fatales en caso de accidentes o maniobras de frenado!

Posición de la banda del cinturón

📖 Tenga en cuenta ⚠️ al principio de este capítulo, en la página 9.

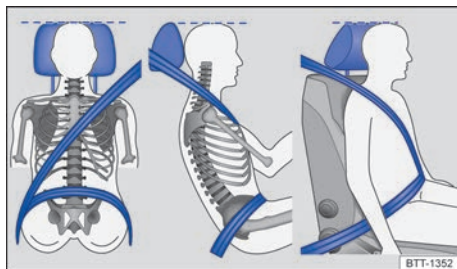

Fig. 11 Posición correcta de la banda del cinturón y ajuste correcto del apoyacabezas.

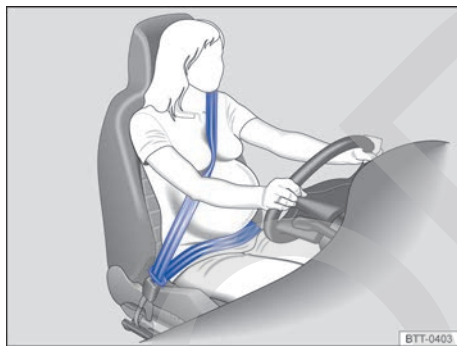

Fig. 12 Posición correcta de la banda del cinturón para mujeres embarazadas.

Los cinturones de seguridad solamente ofrecen protección ideal en un accidente y disminuyen el riesgo de lesiones graves o fatales con la posición correcta de la banda del cinturón. Además, la posición correcta del cinturón de seguridad mantiene al ocupante del vehículo en una posición de máxima protección en caso de disparo del airbag. Por este motivo, colóquese el cinturón de seguridad y tenga en cuenta la posición correcta de la banda del cinturón.

Una posición incorrecta del asiento puede causar lesiones graves o fatales → pág. 73.

Posición correcta de la banda del cinturón de seguridad

- La parte del hombro del cinturón de seguridad debe pasar siempre sobre el hombro y nunca sobre el cuello, sobre el brazo, bajo el brazo o por detrás de la espalda.
- La banda abdominal del cinturón de seguridad debe pasar siempre por la zona pélvica y nunca sobre el abdomen.
- Dejar el cinturón de seguridad siempre plano y sin la banda torcida sobre el cuerpo. De ser necesario, estirar un poco la banda del cinturón de seguridad.

En el caso de **mujeres embarazadas**, el cinturón de seguridad debe pasar sobre el tórax y lo más abajo posible de la zona pélvica, para que no haya presión abdominal, durante todo el embarazo → fig. 12.

Adecuar la posición de la banda del cinturón de seguridad a la estatura

La posición de la banda del cinturón de seguridad puede acomodarse de la siguiente forma:

- Asiento delantero con ajuste de altura → pág. 73.

⚠️ ADVERTENCIA

Una posición incorrecta de la banda del cinturón de seguridad puede causar lesiones graves en caso de accidente o maniobras de frenado o cambio de dirección súbitas.

- La protección ideal de los cinturones de seguridad solo se obtiene cuando el respaldo del asiento se encuentra en una posición adecuada y el cinturón está colocado correctamente.
- La parte sobre la zona del hombro del cinturón de seguridad debe pasar por el centro del hombro y nunca por debajo del brazo o sobre el cuello.
- El cinturón de seguridad debe estar plano y sin la banda torcida sobre la parte superior del cuerpo.
- La banda abdominal del cinturón de seguridad debe pasar siempre por la zona pélvica y nunca sobre el abdomen. El cinturón de seguridad debe estar plano y sin estar torcido sobre la zona pélvica. De ser necesario, estirar un poco la banda del cinturón de seguridad.

- La banda abdominal del cinturón de seguridad debe pasar lo más abajo posible de la zona pélvica de las embarazadas, alrededor de la barriga "redonda".
- No torcer la banda del cinturón de seguridad al colocarlo.
- Nunca mantener el cinturón de seguridad alejado del cuerpo con la mano.
- No pasar la banda del cinturón de seguridad sobre objetos sólidos o frágiles, por ejemplo, anteojos, lapiceras o llaves.
- Nunca alterar la posición de la banda del cinturón de seguridad por medio de ganchos, ojales de retención o similares.

 Las personas que no consiguen la posición ideal de la banda del cinturón de seguridad por particularidades de sus cuerpos deben informarse en un Concesionario Volkswagen o en una empresa especializada acerca de posibles instalaciones especiales para conseguir la protección ideal de los cinturones de seguridad y de los airbags.

Ajustar la banda del cinturón de seguridad subabdominal en la plaza central del asiento trasero

 Tenga en cuenta , al principio de este capítulo, en la página 9.

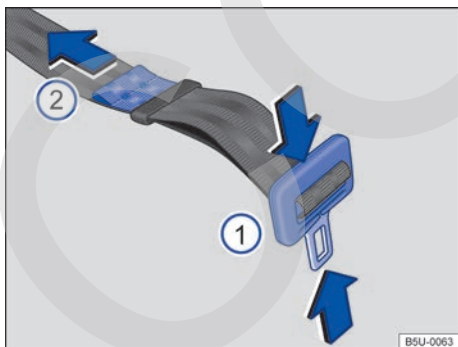



Fig. 13 Ajustar la banda del cinturón de seguridad subabdominal.

Los cinturones de seguridad colocados correctamente mantienen a los ocupantes en una condición de máxima protección en maniobras de frenado o accidentes → .

Con el ajuste del cinturón de seguridad se puede regular el largo de los cinturones en el área del abdomen según el cuerpo para que el cinturón de seguridad pueda colocarse correctamente:

- Ajustar siempre el apoyacabezas de forma correcta → pág. 73.
- Presionar la pestaña de encastre en el sentido de las flechas → **fig. 13 ①** y extender totalmente el cinturón de seguridad.
- Introducir la pestaña de encastre del cinturón de seguridad firmemente en el cierre del cinturón correspondiente a la plaza central del asiento trasero, sin cruzar los cierres.
- Apretar la pestaña de encastre contra el cierre del cinturón y tirar del extremo → **fig. 13 ②** en el sentido de la flecha, hasta alcanzar una holgura máxima de 5 cm (3 dedos) en la zona pélvica.
- Colocar el pasador del cinturón de seguridad lo más cerca posible del extremo del cinturón.
- Realizar una prueba de tracción en el cinturón de seguridad para comprobar el bloqueo seguro de la pestaña de encastre del cinturón.

ADVERTENCIA

Una posición incorrecta de la banda del cinturón de seguridad puede causar lesiones graves o fatales en caso de accidente.

- ¡Retirar el cinturón de seguridad al conducir puede causar lesiones graves o fatales en caso de accidentes o maniobras de frenado!
- La pestaña de encastre del cinturón de seguridad subabdominal trasero siempre se debe introducir en el cierre correspondiente, esté o no en uso el cinturón de seguridad, ya que los cinturones sueltos aumentan el riesgo de accidentes al ingresar y salir del asiento trasero.

Ajuste de altura del cinturón de seguridad

 Tenga en cuenta , al principio de este capítulo, en la página 9.

Para proporcionar un mejor confort, se puede regular la posición de los cinturones de seguridad en los asientos delanteros, en el área del hombro según la estatura para que el cinturón de seguridad pueda colocarse correctamente: 

El vehículo tiene dos posiciones en la columna para regular la altura del cinturón de seguridad. Originalmente, los cinturones de seguridad se montan en la primera posición y se pueden levantar a la posición superior. Para esto, Volkswagen recomienda los Concesionarios Volkswagen.

Enrollador automático del cinturón de seguridad, pretensor del cinturón de seguridad y función antiaprisionamiento del cinturón de seguridad

 **Tenga en cuenta** , al principio de este capítulo, en la página 9.

Los cinturones de seguridad del vehículo son parte del concepto de seguridad del vehículo → pág. 18 y se componen de las siguientes funciones:

Enrollador automático del cinturón de seguridad

Los cinturones de seguridad, *excepto el cinturón de seguridad subabdominal central*, están equipados con enrollador automático de su respectiva banda, este dispositivo mantiene el cinturón de seguridad ajustado al cuerpo del pasajero. Tirando lentamente del cinturón de seguridad o en conducción normal, se garantiza la total libertad de movimientos en la zona del tronco del pasajero. Sin embargo, al retirar rápidamente el cinturón de seguridad, en frenadas súbitas, viajes por montañas, curvas y en la aceleración del vehículo, el enrollador automático del cinturón bloquea el cinturón de seguridad.

Pretensores de los cinturones de seguridad

Los cinturones de seguridad de los asientos delanteros están equipados con pretensores y función antiaprisionamiento. Los cinturones de seguridad traseros no poseen estos dispositivos.

Los pretensores del cinturón de seguridad se activan por sensores y tensionan los cinturones en la dirección contraria de extracción en colisiones frontales, laterales y traseras más graves. Las holguras del cinturón de seguridad se eliminan cuando el pretensor actúa y, de este modo puede reducir el movimiento hacia adelante de los ocupantes del vehículo o el movimiento de los ocu-

pantes del vehículo en la dirección del impacto. El pretensor del cinturón de seguridad trabaja junto con el sistema del airbag. El pretensor del cinturón de seguridad no se activa en colisiones frontales leves, vuelcos y otros accidentes en que no se producen fuerzas considerables.

◀ Al activarse, podrá generarse un polvo fino. Esto es perfectamente normal y no representa riesgo de incendio en el vehículo.

Función antiaprisionamiento del cinturón de seguridad

Los cinturones de seguridad delanteros están equipados con limitadores de fuerza.

Una función antiaprisionamiento del cinturón de seguridad minimiza la fuerza del cinturón que actúa sobre el cuerpo en caso de accidente.

 Al deshacerse del vehículo o de piezas individuales del sistema, deben observarse todas las indicaciones de seguridad. Los Concesionarios Volkswagen conocen estas disposiciones. ▶

Servicio de eliminación del pretensor del cinturón de seguridad

 **Tenga en cuenta** , al principio de este capítulo, en la página 9.

En trabajos en el pretensor del cinturón de seguridad, como también al desmontar y montar otras piezas del vehículo durante reparaciones, se puede dañar el cinturón de manera imperceptible. Como consecuencia, los pretensores de los cinturones de seguridad pueden no funcionar correctamente en caso de accidente o ni siquiera funcionar.

Para que la eficacia de los pretensores de los cinturones de seguridad no se vea perjudicada y las piezas desmontadas no causen lesiones ni contaminen el ambiente, se deben observar las indicaciones. Los Concesionarios Volkswagen conocen esas prescripciones.

ADVERTENCIA

El tratamiento incorrecto y hasta las reparaciones realizadas en los cinturones de seguridad, los enrolladores automáticos del cinturón y los pretensores provocan riesgo de lesiones graves ▶

o fatales. En este caso, el pretensor del cinturón de seguridad podría no activarse cuando fuera necesario o activarse sin necesidad.

- Reparaciones y regulaciones, como también el desmontaje y montaje de piezas en los pretensores de los cinturones de seguridad o en los cinturones solo pueden realizarse en un Concesionario Volkswagen → pág. 218.
- Los pretensores de los cinturones de seguridad y los enrolladores automáticos de los cinturones no pueden ser reparados y deben ser sustituidos.
- Los pretensores de los cinturones de seguridad tienen capacidad para apenas una activación. Una vez activados, se deben sustituir los pretensores del cinturón de seguridad.

 Los módulos de los airbags y los pretensores de los cinturones de seguridad pueden contener sustancias tóxicas. Por eso, está prohibido descartarlas / colocarlas junto con la basura doméstica. Para su mayor seguridad y confort, Volkswagen le recomienda sustituir los módulos de los airbags y los pretensores de los cinturones de seguridad sólo en un Concesionario Volkswagen.

Sistema de airbag

Introducción al tema

El vehículo está equipado con un airbag frontal para el conductor y otro para el pasajero delantero. Los airbags frontales pueden ofrecer protección adicional para el tórax y la cabeza del conductor y del acompañante, cuando el asiento, los cinturones de seguridad, los apoyacabezas y (en el caso del conductor) el volante de la dirección están ajustados y se utilizan correctamente. Los airbags fueron desarrollados para protección adicional. Los airbags no sustituyen a los cinturones de seguridad, los cuales deben ser utilizados siempre, inclusive cuando el vehículo esté equipado con airbags frontales.

ADVERTENCIA

Nunca confiar sólo en el sistema del airbag para protegerse.

- Aun cuando se activa un airbag, éste cuenta únicamente con una función de protección adicional.
- El sistema del airbag sólo proporciona protección con el cinturón de seguridad colocado correctamente, para minimizar lesiones → pág. 9, *Cinturones de seguridad*.
- Todos los ocupantes del vehículo deben ubicarse siempre en la posición correcta en el asiento, colocar correctamente el cinturón de seguridad correspondiente al asiento antes de que el vehículo se ponga en movimiento y mantenerlo colocado correctamente todo el tiempo.

ADVERTENCIA

Objetos entre los ocupantes del vehículo y el radio de expansión de los airbags aumentan el riesgo de lesiones durante el disparo del airbag. De esta forma, el área de acción de los airbags sería alterada y los objetos serían arrojados contra los cuerpos de los ocupantes.

- No sujete nunca objetos en las manos ni los cargue en el regazo durante la marcha.
- Nunca transportar objetos en el asiento del acompañante. Los objetos pueden alcanzar el radio expansión de los airbags durante maniobras súbitas de frenado o de dirección y ser arrojados de forma peligrosa por el interior del vehículo al dispararse el airbag.
- Los ocupantes de los asientos delanteros y traseros, inclusive niños, animales y objetos no deben permanecer en el área de acción de los airbags.

ADVERTENCIA

El sistema del airbag es apto para sólo un disparo de los airbags. Si los airbags se hubieran accionado, será necesario sustituir el sistema.

- Los airbags activados y las respectivas piezas del sistema deben ser sustituidos por piezas nuevas que estén liberadas para el vehículo por Volkswagen.
- Las reparaciones y cambios de piezas del sistema del airbag en el vehículo se deben realizar sólo en un Concesionario Volkswagen. Los Concesionarios Volkswagen cuentan con las herramientas necesarias, los aparatos de diagnóstico, la información de reparación y el personal calificado para tal fin.

- Nunca instalar en el vehículo piezas de airbag desmontadas de vehículos antiguos o procedentes de reciclaje.
- Nunca alterar ningún componente del sistema del airbag.

ADVERTENCIA

Al dispararse los airbags podría desprenderse un polvo fino (no tóxico). Esto es perfectamente normal y no representa riesgo de incendio en el vehículo.

- El polvo fino puede irritar la piel y la mucosa de los ojos así como provocar dificultades respiratorias, especialmente en personas que padecen o han padecido asma u otras deficiencias respiratorias. Para reducir los problemas respiratorios, bajar del vehículo o abrir los vidrios o las puertas para respirar aire fresco.
- Al entrar en contacto con el polvo, lavar las manos y el rostro con jabón suave y agua antes de la próxima comida.
- No dejar el polvo entrar en contacto con los ojos o con lesiones no cicatrizadas.
- Enjuagar los ojos con agua de haber contacto con el polvo.

ADVERTENCIA

El uso de productos de limpieza hace que la superficie de los módulos de airbags se vuelva porosa o quebradiza. En caso de activación, estas piezas podrán fragmentarse, soltarse y causar lesiones graves.

- Nunca utilizar productos químicos o de limpieza en la superficie de los módulos de airbags. Para limpiar, utilizar sólo un paño humedecido con agua.

Luz de control

 Tenga en cuenta , al principio de este capítulo, en la página 18.

Encendida Causa posible / Solución



Sistema de airbag o del pretensor de los cinturones de seguridad dañado.

Acudir a un Concesionario Volkswagen o a una empresa especializada y mandar a comprobar el sistema inmediatamente.

Al conectar el encendido, algunas luces de advertencia y de control se encienden rápidamente a modo de comprobación. Éstas se apagan después de algunos segundos.

PELIGRO

Cuando la luz de control del sistema del airbag permanece encendida o existen averías en el sistema del airbag, es posible que éste haya sido activado de forma imperfecta, no se haya activado, o se haya activado inesperadamente, lo cual puede provocar lesiones graves o fatales.

- El sistema del airbag se debe comprobar inmediatamente en un Concesionario Volkswagen.
- ¡Nunca montar un asiento para niños en asiento del acompañante cuando el airbag está activado! El airbag frontal del pasajero delantero puede accionarse en un accidente a pesar de las fallas.

AVISO

◁ Observar siempre las luces de control encendidas y sus descripciones y orientaciones para evitar daños al vehículo. ▷

Descripción y función de los airbags

 Tenga en cuenta , al principio de este capítulo, en la página 18.

El airbag puede proteger a los ocupantes del vehículo en un accidente, amortiguando el movimiento de los ocupantes en colisiones frontales. ▶

Todo airbag accionado es inflado por un generador de gas. De esta forma, las respectivas coberturas del airbag se rompen y los airbags se abren a gran velocidad en milésimos de segundo en sus áreas de expansión. El airbag inflado, al amortiguar a los ocupantes del vehículo, quienes deben utilizar siempre el cinturón de seguridad, liberan el gas contenido para la amortiguación a través de aperturas ubicadas fuera del contacto con los ocupantes. De esta forma, es posible reducir el riesgo de lesiones graves y fatales. No se puede dejar de tener en cuenta el riesgo de otras lesiones como hinchazones, contusiones y desolladuras de la piel por el airbag activado. Al inflarse el airbag también puede liberarse calor por fricción.

Los airbags no proporcionan protección para los brazos y las partes inferiores del cuerpo.

Los factores más importantes para el disparo del airbag son el tipo de accidente, la zona de impacto del vehículo, la intensidad del impacto, la estructura del vehículo y la característica del obstáculo con el cual colisiona el vehículo. Por lo tanto, los airbags no se accionan en todas las situaciones de colisión.

La activación del sistema del airbag depende de la intensidad de impacto que registra una unidad de control electrónica. Si las características del accidente no se enmarcan dentro de los parámetros programados en la unidad de control, los airbags no se activarán. El daño en el vehículo y los costos de reparación no son necesariamente un indicador de que haya sido necesario el disparo del airbag. Los factores importantes para la activación de los airbags son, entre otros, la constitución del objeto (rígido o blando) con el cual el vehículo se choca, el ángulo, la intensidad del impacto y la zona de choque del vehículo.



Los airbags sirven solo como complemento de los cinturones de seguridad en algunas situaciones de accidente en las que la intensidad es suficientemente alta para activar los airbags. Los airbags se activan solamente una vez y bajo determinadas condiciones. Los cinturones de seguridad están siempre listos para proporcionar protección en situaciones en las cuales los airbags no sean activados o si ya fueron activados. Por ejemplo, cuando el vehículo choca con otro vehículo o cuando es impactado por otro vehículo después de la primera colisión.

El sistema del airbag es parte del concepto global de seguridad pasiva del vehículo. La protección posible del sistema del airbag solo se puede ob-

tener por la acción conjunta con los cinturones de seguridad correctamente colocados y una posición correcta del asiento  → pág. 73.

Componentes del concepto de seguridad del vehículo

El conjunto de los siguientes equipos de seguridad forma el concepto de seguridad del vehículo para reducir el riesgo de lesiones graves y fatales. Dependiendo de la versión, es posible que algunos equipos no estén instalados en el vehículo o hasta que no estén disponibles en algunos mercados.

- Cinturones de seguridad optimizados en todos los asientos.
- Pretensor del cinturón de seguridad para el conductor y el pasajero delantero.
- Función antiapriamiento del cinturón de seguridad para el conductor y el acompañante.
- Luz de advertencia del cinturón de seguridad .
- Airbags frontales del conductor y del pasajero delantero.
- Luz de control del airbag .
- Unidades de control y sensores.
- Apoyacabezas optimizados para casos de impactos traseros.
- Columna de dirección ajustable.

Situaciones en que los airbags frontales no son accionados:

- Si el encendido estuviera desconectado en caso de colisión.
- Si en colisiones en la parte frontal del vehículo, la intensidad medida en las unidades de control fuera muy pequeña.
- En colisiones laterales leves.
- En colisiones traseras.
- En una volcada.
- Si la intensidad del impacto medida por la unidad de control no es suficiente para la activación.

En caso de disparo de los airbags - Función detección de colisión (crash detection)

Cuando los airbags se activan en un accidente, la función de detección de colisión se activa y pueden realizarse las siguientes acciones: 

- Desbloqueo de las puertas del vehículo (válido para vehículos con cierre centralizado eléctrico) → pág. 61.
- Interrupción de la alimentación de combustible → pág. 140.
- Activación de las luces interiores del vehículo → pág. 81.
- Activación de las luces de advertencia → pág. 30.

Las luces de advertencia pueden ser apagadas por el conmutador en el panel de instrumentos.

Airbags frontales

 **Tenga en cuenta** , al principio de este capítulo, en la página 18.

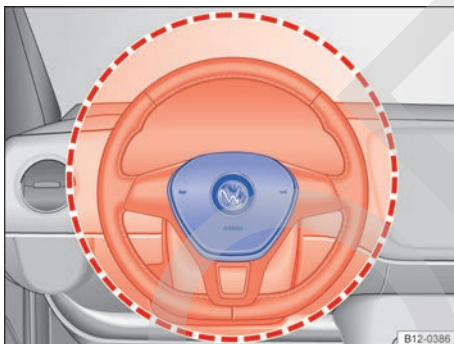

Fig. 14 Ubicación y radio de expansión del airbag frontal del conductor.

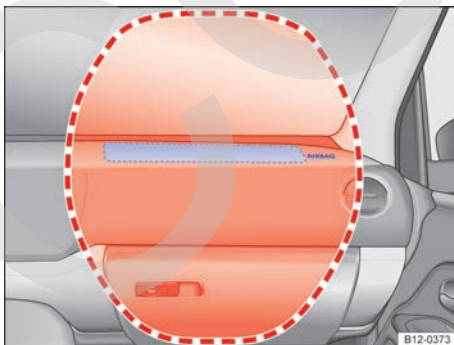



Fig. 15 Ubicación y radio de expansión del airbag frontal del acompañante.

El sistema de airbag frontal proporciona, junto con los cinturones de seguridad, una protección adicional para el área de la cabeza y del tórax del conductor y del acompañante delantero, en colisiones frontales, en accidentes de mayor gravedad. Es necesario mantener siempre la mayor distancia posible del airbag frontal, como mínimo 25 cm → pág. 73. De esta forma, los airbags frontales pueden inflarse totalmente en caso de activación y proporcionar, de este modo, su máxima protección.

El airbag frontal del conductor → fig. 14 se encuentra en el volante de la dirección, y el airbag frontal del acompañante → fig. 15 en el panel de instrumentos. Las ubicaciones de los airbags están identificadas por el rótulo "AIRBAG".

Las áreas destacadas en rojo → fig. 14 y → fig. 15 se cubren por los airbags frontales activados (área de acción). Por ese motivo, nunca se pueden colocar o fijar objetos en esas áreas → .

Al inflarse los airbags frontales del conductor y del acompañante, las cubiertas de los airbags se doblan hacia fuera del volante de la dirección → fig. 14 o del panel de instrumentos → fig. 15. Estas cubiertas de los airbags permanecen unidas al volante y al panel de instrumentos.

PELIGRO

Un airbag activado se infla en fracción de segundos y a una velocidad muy alta.

- Dejar las áreas de acción de los airbags frontales siempre libres.
- Nunca fijar objetos en las tapas, como tampoco en el área de acción de los módulos de los airbags, como, por ejemplo, portabebidas, soportes para teléfonos, GPS, etc.
- Personas, animales u objetos no deben quedar entre los ocupantes de los asientos delanteros y el área de acción del airbag.
- No fijar objetos, como por ejemplo, aparatos móviles de navegación, en el parabrisas arriba del airbag frontal del pasajero delantero.
- No pegar, revestir, alterar o colocar ningún material sobre la superficie del centro del volante de la dirección (accionador de la bocina) y de la superficie del módulo del airbag frontal del acompañante en el panel de instrumentos.

ADVERTENCIA

Los airbags frontales se inflan delante del volante de la dirección → fig. 14 y del panel de instrumentos → fig. 15.

- Sujetar siempre el volante de la dirección durante la marcha con las dos manos por el borde exterior: posición equivalente a las 9 y a las 3 horas.
- Ajustar el asiento del conductor de manera que quede una distancia mínima de 25 cm entre el tórax y el centro del volante de la dirección. Cuando no se pueda cumplir con esta exigencia debido a la constitución física, póngase en contacto obligatoriamente con un Concesionario Volkswagen o una empresa especializada para eventualmente realizar instalaciones especiales.
- Ajuste el asiento del acompañante delantero de modo que quede la mayor distancia posible entre el acompañante delantero y el panel de instrumentos.

 Las partes del sistema de airbag no deben reutilizarse en caso de desguace del vehículo o de algunos de sus componentes. Además del cumplimiento de las normas de seguridad vigentes, se deben respetar las normas de destino ambientalmente adecuadas. Los Concesionarios Volkswagen conocen estas disposiciones.

Transporte de niños en el vehículo

Introducción al tema

Antes de transportar bebés y niños en un asiento para niños en el asiento del acompañante, es imprescindible leer toda la información sobre el sistema del airbag y las posibles lesiones que puede provocar sobre los niños del grupo 0 y 0+ al dispararse el airbag.

Esa información es muy importante para la seguridad del conductor y de todos los pasajeros, especialmente bebés y niños pequeños.

Volkswagen recomienda utilizar asientos para niños del Programa de Accesorios Originales Volkswagen. Estos asientos para niños fueron proyectados y comprobados para el uso en vehículos Volkswagen.

ADVERTENCIA

Niños desprotegidos y no protegidas correctamente pueden sufrir lesiones graves o fatales durante la conducción.

- No deje nunca un asiento para niños montado de espaldas al asiento del acompañante delantero, debido a posibles lesiones por el disparo del airbag.
- Niños de hasta 12 años de edad o con menos de 1,50 m de altura deben ser transportados siempre en el asiento trasero.
- Proteger a los niños en el vehículo siempre con un sistema de retención homologado y adecuado según su edad.
- Colocar siempre el cinturón de seguridad en los niños o en el asiento para niños que se transportan y colocarlos en una posición correcta en los asientos.
- Tener en cuenta la posición correcta de la banda del cinturón de seguridad para cada condición de uso. De ser necesario, pasar el cinturón de seguridad por el cuerpo del niño, fijarse que el cinturón pase por el medio del hombro y nunca cerca del cuello del niño.
- Nunca transportar niños o bebés en el regazo.
- Colocar siempre sólo un niño en el asiento para niños.
- Leer y respetar las instrucciones de uso del fabricante del asiento para niños, en especial con relación a la correcta colocación del cinturón de seguridad del vehículo.

ADVERTENCIA

En una maniobra de frenado o de dirección brusca, como también en accidentes, un asiento para niños suelto y desocupado puede lanzarse por el interior del vehículo y provocar lesiones.

- Fijar siempre el asiento para niños, incluso si está desocupado, durante la conducción del vehículo, o acomodarlo de forma segura en el maletero.

 Después de un accidente, sustituir el asiento para niños utilizado, ya que pueden haberse producido daños imperceptibles.

Información general acerca del transporte de niños en el vehículo

 **Tenga en cuenta** , al principio de este capítulo, en la página 22.

Las prescripciones y determinaciones legales tienen prioridad sobre las descripciones de este Manual de instrucciones. Existen normas y prescripciones para el uso de asientos para niños y sus posibilidades de fijación (→ pág. 23). De esta forma, en algunos países, por ejemplo el uso de asientos para niños en determinados asientos puede estar prohibido.

Las leyes de la física, que afectan al vehículo en una colisión o en otro tipo de accidente, también valen para niños → pág. 9. A diferencia de adultos y adolescentes, los músculos y huesos de los niños todavía no están totalmente desarrollados. Los niños corren un riesgo mayor de lesiones graves en accidentes que los adultos.

Debido a que el cuerpo de los niños todavía no está totalmente desarrollado, es necesario utilizar sistemas de retención para niños que sean adaptados especialmente a su tamaño, peso y estructura física.

Lista de control

Al transportar niños en el vehículo → :

- ✓ Observar las determinaciones legales específicas de cada país.
- ✓ Volkswagen recomienda transportar niños menores de 12 años o con menos de 1,50 m de altura siempre en el asiento trasero.
- ✓ Transportar un niño en el asiento del acompañante únicamente en casos excepcionales → pág. 24.
- ✓ Proteja siempre a los niños en el vehículo con un sistema de retención. El sistema de retención debe ser adecuado al tamaño, al peso y a la constitución física del niño.
- ✓ Transportar sólo un niño por asiento para niños.

- ✓ Observar el manual de instrucciones de uso del fabricante del asiento para niños y llevarlo siempre en el vehículo.
- ✓ Al fijar el asiento para niños con el cinturón de seguridad, colocar el cinturón según las indicaciones del fabricante del asiento para niños.
- ✓ Respetar la posición correcta de la banda del cinturón de seguridad sobre el cuerpo del niño y la posición correcta de asentamiento de acuerdo al manual de instrucciones del fabricante del asiento para niños.

Normas específicas de cada país para transportar niños en vehículos

Los asientos para niños deben corresponder a la norma ECE-R 44¹⁾ (Europea). Se puede obtener más información en un Concesionario Volkswagen y en Internet en www.volkswagen.com.

Subdivisión de grupos de los asientos para niños según la norma ECE-R 44

Clase de peso	Peso del niño	Edad
Grupo 0	hasta 10 kg	hasta aproximadamente 9 meses
Grupo 0+	hasta 13 kg	hasta aproximadamente 18 meses
Grupo 1	de 9 hasta 18 kg	aproximadamente 8 meses a 3 ¹ / ₂ años
Grupo 2	de 15 hasta 25 kg	aproximadamente 3 a 7 años
Grupo 3	de 22 hasta 36 kg	aproximadamente 6 a 12 años

A los efectos de la adecuación del asiento para niños, además de la edad, se deben considerar otros aspectos como: el peso, la altura y la constitución física general del niño, ya que puede ser que el biotipo del niño no corresponda al de la mayoría de la población de su franja etaria. En caso de dudas, buscar siempre un Concesionario Volkswagen.

Los asientos para niños probados según la norma ECE-R 44 llevan en el asiento el símbolo de la prueba ECE-R 44 aplicado firmemente: una E mayúscula en un círculo, debajo del número de la prueba. 

¹⁾ Normativa ECE Economic Commission for Europe-Regelung (Comisión Económica para Reglamentación en Europa).

⚠ ADVERTENCIA

Respetar la lista de control es fundamental para la seguridad del conductor, los pasajeros y demás conductores ya que evitando posibles accidentes y lesiones.

- Seguir siempre las acciones de la lista de control y tener en cuenta las precauciones de seguridad en ellas descriptas.

⚠ ADVERTENCIA

En un accidente, el asiento trasero es el lugar más seguro para niños con el cinturón de seguridad colocado correctamente.

- Un asiento para niños adecuada, correctamente montado en una de las plazas del asiento trasero, ofrece la máxima protección para niños de hasta 12 años en la mayoría de las situaciones de accidente.

Diferentes sistemas de fijación

📖 Tenga en cuenta ⚠, al principio de este capítulo, en la página 22.

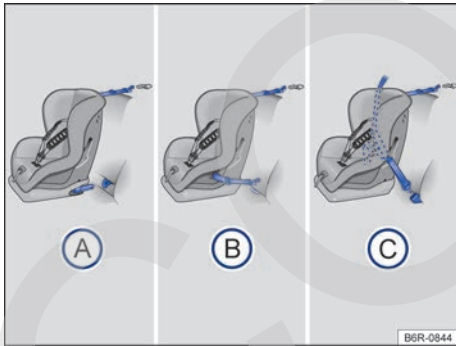

Fig. 16 En el asiento trasero: las figuras (A) y (B) muestran el principio de fijación del sistema de retención infantil en los ojalos de retención inferiores y con el cinturón de fijación superior. La figura (C) muestra la fijación del sistema de retención infantil con el cinturón de seguridad del vehículo y con el cinturón de fijación superior.

Los asientos para niños se deben fijar siempre en forma correcta y segura en el vehículo según las instrucciones de montaje del fabricante del asiento para niños.

El asiento para niños montado se debe fijar correctamente con los cinturones de seguridad del vehículo o fijar con ISOFIX y no debe permitir el movimiento longitudinal o transversal.

Sistemas de fijación específicos de cada país
Los sistemas contienen la fijación del sistema de retención para niños con un cinturón de fijación superior (Top Tether) y los puntos de anclaje inferiores en el asiento.

Variantes de las fijaciones → fig. 16:

- (A) Ojalos de retención ISOFIX y cinturón de fijación superior, tipo "Top Tether".
- (B) Presilla universal LATCH y cinturón de fijación superior, tipo "Top Tether".
- (C) Cinturón de seguridad automático de tres puntos y cinturón de fijación superior, tipo "Top Tether".

Los sistemas muestran la fijación del sistema de retención infantil del asiento trasero con un cinturón de seguridad del vehículo.

Utilizar el asiento para niños en el asiento del acompañante

📖 Tenga en cuenta ⚠, al principio de este capítulo, en la página 22.

El transporte de niños en el asiento del acompañante no está permitido en todos los países.

El airbag frontal del acompañante activado representa un gran peligro para un niño cuando se lo transporta en un asiento para niños orientado en sentido contrario al de la dirección de la marcha.

Si un niño está en un asiento para niños montado de espaldas al asiento del acompañante, se puede golpear al dispararse el airbag frontal del acompañante, con tal fuerza que pueden producirse lesiones con riesgo de muerte → ⚠. Por este motivo, **nunca** se debe usar un asiento para niños orientado en sentido contrario al de la dirección de conducción del vehículo.

Excepciones previstas para el transporte de niños en el asiento delantero → ⚠.

- Cuando el vehículo cuenta exclusivamente con asiento delantero.
- Cuando la cantidad de niños con edad inferior a 10 años exceda la capacidad del asiento trasero. En este caso, se admitirá el transporte del niño de mayor estatura en el asiento delantero, utilizando el cinturón de seguridad del vehículo o el sistema de retención adecuado a la edad del niño.

En el caso de que un niño esté usando el asiento del acompañante, respetar obligatoriamente:

- El respaldo del asiento del acompañante debe encontrarse en posición vertical.
- El asiento del acompañante debe desplazarse hacia atrás lo máximo posible.
- El niño deberá estar usando el asiento para niños adecuado a su edad, peso y altura.

⚠ PELIGRO

Nunca dejar a un niño en un asiento para niños montado de espaldas al asiento del acompañante si el airbag frontal del acompañante está activado. El disparo del airbag frontal puede provocar la muerte del niño, ya que el asiento para niños puede impactar con toda su fuerza y ser lanzado contra el respaldo del asiento.

⚠ PELIGRO

- Si un niño tiene que utilizar el asiento del acompañante, desplazar el asiento totalmente hacia atrás en sentido longitudinal para proporcionar la mayor distancia posible del airbag frontal.
- Mantener el respaldo del asiento en la posición vertical.
- Proteger a los niños en el vehículo siempre con un sistema de retención liberado y adecuado a su estatura y a su peso.

Utilizar el asiento para niños en el asiento trasero

📖 **Tenga en cuenta** ⚠, al principio de este capítulo, en la página 22.

En primer lugar, es necesario distinguir el principio de fijación del sistema de retención para niños, según → pág. 24.

Antes de montar el asiento para niños, ajustar o retirar el apoyacabezas y ajustar el ángulo del respaldo de los asientos delanteros, si tienen algún tipo de interferencia con el asiento para niños → pág. 77.

Fijación del asiento para niños con el cinturón de seguridad del vehículo

📖 **Tenga en cuenta** ⚠, al principio de este capítulo, en la página 22.

Asientos para niños con la denominación **universal** pueden fijarse con el cinturón de seguridad en los asientos identificados en la tabla con una **u**. Cuando no sea posible, la indicación será una **x**.

Categoría de peso	Asiento del acompañante	Asientos laterales del asiento trasero	asiento central del asiento trasero
Grupo 0 hasta 10 kg	x	u montado en el sentido contrario al sentido de la marcha	x
Grupo 0+ hasta 13 kg	x	u montado en el sentido contrario al sentido de la marcha	x
Grupo 1 de 9 a 18 kg	u montado en el sentido de la marcha	u montado en el sentido de la marcha	x
Grupo 2 de 15 a 25 kg	u montado en el sentido de la marcha	u montado en el sentido de la marcha	x
Grupo 3 de 22 a 36 kg	u montado en el sentido de la marcha	u montado en el sentido de la marcha	x

Fijación del asiento para niños con el cinturón de seguridad del vehículo

- Leer y respetar las instrucciones del fabricante del asiento para niños.
- En caso de montar el asiento para niños en el asiento del acompañante, empujar el asiento del acompañante totalmente hacia atrás y dejar el respaldo del asiento en posición vertical → pág. 73.
- Colocar el asiento para niños sobre el asiento y pasar el cinturón de seguridad según las instrucciones del fabricante del asiento para niños.
- Ajuste o elimine, si es necesario, el apoyacabezas para evitar que interfiera con el asiento para niños. → pág. 73.
- Asegurarse de que el cinturón de seguridad no esté torcido en toda su trayectoria.
- Introducir la pestaña de encastre del cinturón de seguridad en su respectivo cierre del cinturón hasta que la pestaña de encastre se enganche de forma audible (clic).
- La banda del cinturón de seguridad se debe apoyar con firmeza y adecuadamente en el asiento para niños o sobre el niño.
- Realizar una prueba de tracción en el cinturón de seguridad – en esta condición ya no se debe poder retirar la banda del cinturón de seguridad en su faja inferior.

Desmontar el asiento para niños

Soltar el cinturón de seguridad únicamente con el vehículo detenido → .

- Presionar el botón rojo del cierre del cinturón de seguridad. La pestaña de encastre del cinturón de seguridad deberá expulsarse hacia afuera.
- Acompañe el cinturón de seguridad con la mano de nuevo para que la banda se enrolle fácilmente, el cinturón de seguridad no se retuerza y el guarnecido no resulte dañado.
- Retirar el asiento para niños del vehículo según las instrucciones del fabricante.

ADVERTENCIA

¡Quitarse el cinturón de seguridad durante la marcha puede provocar lesiones graves o fatales en caso de accidentes o maniobras de frenado y de dirección repentinas!

- Tirar del cinturón de seguridad únicamente con el vehículo detenido.



Fijación del asiento para niños con los puntos de anclaje inferiores (ISOFIX, LATCH)

📖 Tenga en cuenta ⚠️ al principio de este capítulo, en la página 22.

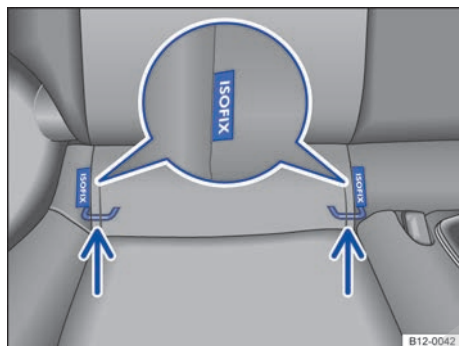

Fig. 17 En el asiento del vehículo: identificación de los puntos de anclaje inferiores de asientos para niños.

Los 2 ojales de retención para cada asiento para niños con el sistema ISOFIX pueden alcanzarse a través de las hendiduras del revestimiento de la banqueta trasera → fig. 17.

Cuadro general de la instalación con ISOFIX

Según la información de la categoría de tamaño A a G de la norma europea ECE-R 16¹⁾, las posibilidades de montaje en los puntos de anclaje inferiores de asientos para niños con sistema de fijación ISOFIX en los asientos del vehículo correspondientes se enumeran en la siguiente tabla.

	Grupo (clasificación por peso) de asientos para niños con ISOFIX									
	Grupo 0: hasta 10 kg		Grupo 0+: hasta 13 kg			Grupo 1: 9 a 18 kg				
Dirección de instalación	Hacia atrás (sentido contrario al sentido de la marcha)		Hacia atrás (sentido contrario al sentido de la marcha)			Hacia atrás (sentido contrario al sentido de la marcha)		Hacia delante (sentido de la marcha)		
Clase de tamaño	F	G	C	D	E	C	D	A	B	B1
Montaje en el asiento del acompañante	Asiento sin puntos de anclaje, sin fijación con ISOFIX/LATCH									
Montaje en los asientos laterales del asiento trasero	IL-SU		IL-SU			IL-SU		IUF/IL-SU		

IL-SU: asiento adecuado para montar un asiento para niños con ISOFIX con la aprobación "semiuniversal"; ver la lista de vehículos del fabricante del asiento para niños.

IUF: asiento adecuado para montar un asiento para niños con ISOFIX con la aprobación "universal" y fijación con el cinturón de fijación Top Tether.

Asientos para niños con fijación rígida (ISOFIX)

Si se proveen junto con el asiento para niños, se pueden usar guías en el montaje de un asiento para niños con fijación rígida. Las guías montadas antes del enganche en los puntos de anclaje ISOFIX facilitan la instalación y protegen el revestimiento de los asientos. Las guías se bloquean en los dos puntos de anclaje ISOFIX del vehículo → ⓘ.

¹⁾ ECE: Economic Commission for Europe-Regelung (Comisión Económica para Reglamentación en Europa).

- En el montaje o desmontaje, respetar las instrucciones del fabricante del asiento para niños → .
- Encajar el asiento para niños en los ojales de retención → [fig. 17](#) en el sentido de la flecha. El asiento para niños debe engancharse de forma segura y audible (clic).
- Ajuste o elimine, si es necesario, el apoyacabezas para evitar que interfiera con el asiento para niños. → [pág. 73](#).
- Realizar una prueba de tracción en ambos lados del asiento para niños para comprobar que las dos trabas estén enganchadas.

Asiento para niños con cinturones de fijación regulables (LATCH)

- En el montaje o desmontaje, respetar las instrucciones del fabricante del asiento para niños → .
- Colocar el asiento para niños sobre la superficie del asiento y enganchar los cinturones de seguridad en los ojales de retención → [fig. 17](#), si los cinturones de fijación se proveen junto con el asiento para niños.
- Ajuste o elimine, si es necesario, el apoyacabezas para evitar que interfiera con el asiento para niños. → [pág. 73](#).
- Estirar uniformemente los cinturones de fijación en su respectivo dispositivo de regulación. El asiento para niños debe estar bien apoyado en el asiento del vehículo.
- Realizar una prueba de tracción en ambos lados del asiento para niños para comprobar que las dos trabas estén enganchadas.

ADVERTENCIA

Los puntos de anclaje inferiores para asientos para niños no son ojales de amarre de carga. Fijar sólo asientos para niños adecuados para esa aplicación en los puntos de anclaje inferiores.

- Para fijar con cinturones regulables (LATCH), se deben utilizar exclusivamente los cinturones provistos junto con el asiento para niños. Cinturones adaptados o improvisados no se pueden utilizar para fijar el asiento para niños.

AVISO

- Para evitar que se produzcan marcas permanentes en el tapizado, las guías de encaje de las fijaciones rígidas (ISOFIX) se deben retirar de los puntos de anclaje si no hay asiento para niños montado en los puntos de anclaje del vehículo.
- Para evitar dañar los tejidos, el tapizado o las guías, las guías de encaje de las fijaciones rígidas (ISOFIX) deben retirarse siempre de los puntos de anclaje antes de rebatir el asiento trasero hacia adelante. 

Fijación del asiento para niños con el cinturón de fijación superior (Top Tether)

📖 Tenga en cuenta ⚠️, al principio de este capítulo, en la página 22.

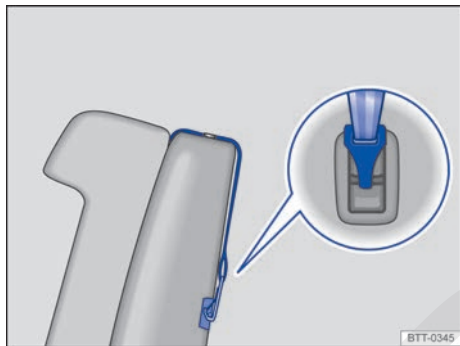

Fig. 18 Ejemplo de un cinturón de fijación superior abrochado.

- En el montaje o desmontaje, respetar las instrucciones del fabricante del asiento para niños → ⚠️.
- Ajustar o quitar el apoyacabezas, si es necesario, para evitar la interferencia con el asiento para niños → pág. 73.
- Fije el asiento para niños en los puntos inferiores de anclaje del ISOFIX → pág. 27. El asiento para niños debe engancharse de forma segura y audible (clic).
- Abra la tapa trasera y desmonte la bandeja trasera → pág. 132.
- Si se provee junto con el asiento para niños, coloque el cinturón de fijación superior (Top Tether) del asiento para niños entre el respaldo del asiento trasero, fijándolo al terminal de enganche que se encuentra en la parte posterior del respaldo del asiento → fig. 18.
- Estirar el cinturón para que el asiento para niños se apoye en la parte superior del respaldo del asiento.
- Monte de la bandeja trasera → pág. 132.

Montar nuevamente el apoyacabezas luego de que el asiento para niños se haya desmontado → pág. 73.

⚠️ ADVERTENCIA

Los asientos para niños con puntos de anclaje inferiores y cinturones de fijación superiores se deben montar según las respectivas indicaciones de los fabricantes. De lo contrario, pueden provocarse lesiones graves.

- Fijar siempre sólo un cinturón de fijación de un asiento para niños en un ojal de retención en el maletero.
- Utilizar siempre los ojales de retención previstos para el cinturón de fijación.
- Nunca fijar el cinto de fijación en un ojal de amarre.
- Para la fijación superior (Top Tether) se debe utilizar exclusivamente el cinturón provisto junto con el asiento para niños (si lo hubiera). Cinturones adaptados o improvisados no pueden utilizarse en esta aplicación.

Bloqueo de seguridad para niños

📖 Tenga en cuenta ⚠️, al principio de este capítulo, en la página 22.

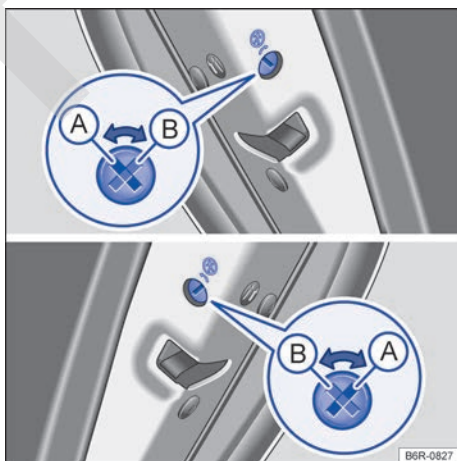

Fig. 19 En las puertas traseras: seguro para niños (A) desactivado, (B) activado.



Fig. 20 En la puerta trasera (lado derecho): ubicación del seguro para niños.

El seguro para niños en las puertas traseras es válido sólo para vehículos 4 puertas.

El seguro para niños impide la apertura de las puertas traseras por dentro, para que los niños no abran una puerta durante la marcha. Con el seguro para niños activado, la puerta sólo se puede abrir desde afuera.

Activar o desactivar el bloqueo de seguridad para niños

- Desbloquear el vehículo y abrir la respectiva puerta trasera.
- Doblar la varilla de la llave con control remoto → pág. 58 hacia afuera o con la llave mecánica del vehículo.
- Introducir la varilla de la llave en la ranura del seguro para niños para activarlo o desactivarlo → fig. 19.

Posición de la ranura → fig. 19:

- (A) Seguro para niños desactivado.
- (B) Seguro para niños activado.

⚠ ADVERTENCIA

Con el seguro para niños activado, la puerta correspondiente no se puede abrir desde adentro.

- Nunca dejar a niños o personas con necesidades especiales solas dentro del vehículo cuando se bloquean las puertas. Esto podrá hacer que estas personas queden atrapadas dentro del vehículo en caso de emergencia. Personas atrapadas pueden quedar expuestas a temperaturas muy altas o muy bajas, o incluso con falta de aire.

- Según la estación del año, puede haber temperaturas muy altas o muy bajas en el interior de un vehículo cerrado, que pueden causar lesiones graves y enfermedades, principalmente en niños pequeños, o causar la muerte.

En caso de emergencia

Protegerse a sí mismo y al vehículo



Fig. 21 En la parte superior de la consola central: interruptor de encender y apagar las luces de advertencia.

Observar las determinaciones legales para la protección de un vehículo parado. En muchos países existen prescripciones al respecto, por ejemplo, la activación de las luces de advertencia → pág. 32.



Lista de control

Los siguientes puntos deben cumplirse en la secuencia indicada, para garantizar la propia seguridad y la seguridad de los pasajeros → ⚠:

1. Estacionar el vehículo a una distancia segura del flujo de tránsito sobre una superficie adecuada → ⚠.
2. Encender las luces de advertencia con el conmutador (⏏) → fig. 21.
3. Tirar del freno de estacionamiento → pág. 117.
4. Ponga la palanca de cambio en punto muerto o la palanca selectora en la posición **N** → pág. 30.
5. Apagar el motor y retirar la llave del vehículo de la cerradura de encendido → pág. 103. ▶

Lista de control (continuación)

6. Hacer bajar a todos los ocupantes del vehículo y llevarlos con seguridad lejos del flujo de tránsito, por ejemplo, hacia atrás del guardrail.
7. Llevar todas las llaves del vehículo consigo al dejar el vehículo.
8. Posicionar el triángulo de seguridad para hacer que otros conductores perciban el vehículo.
9. Dejar el motor enfriarse suficientemente y, de ser necesario, buscar auxilio técnico especializado.

Con las luces de advertencia conectadas, todos los indicadores de dirección del vehículo titilan al mismo tiempo. Las luces de los indicadores de dirección  y una luz indicadora en el conmutador  titilan al mismo tiempo. Las luces de advertencia también funcionan con el encendido apagado.

Si las luces de advertencia están encendidas, puede indicarse, por ejemplo, un cambio de dirección o cambio de carril durante el remolque con el accionamiento de la palanca de los indicadores de dirección. Las luces de advertencia se interrumpen momentáneamente.

Ejemplos en que las luces de advertencia deben ser encendidas:

- Si el automóvil de adelante desacelera repentinamente o se llega al final de un congestionamiento, para alertar a los conductores que vienen atrás.
- De haber una emergencia.
- Si el vehículo se rompe.
- Al ser remolcado.

Cumplir siempre con las determinaciones regionales sobre el uso de las luces de advertencia.

Si las luces de advertencia no funcionan, los demás conductores deberán ser alertados de otra forma (de conformidad con las determinaciones legales) del vehículo parado.

ADVERTENCIA

Un vehículo detenido sin la debida señalización representa un gran riesgo de accidente para sí mismo y para terceros en el tránsito.

- Parar el vehículo lo antes posible en un lugar seguro. Estacionar el vehículo a una distancia segura del flujo de tránsito para bloquear se-

guramente todas las puertas en caso de emergencia. Conectar las luces de advertencia y utilizar el triángulo de seguridad para alertar a otros conductores.

- Nunca dejar a niños, deficientes o personas con necesidades especiales solas dentro del vehículo cuando se bloquean las puertas. Esto podrá hacer que queden encerradas dentro del vehículo en caso de emergencia. Personas encerradas pueden quedar expuestas a temperaturas muy altas o muy bajas.

ADVERTENCIA

Observar la lista de control es fundamental para la seguridad del conductor, los pasajeros y demás conductores, evitando posibles accidentes.

- Seguir siempre las acciones de la lista de control y tener en cuenta las precauciones de seguridad en ellas descritas.

ADVERTENCIA

Las piezas del sistema de escape se calientan mucho. Por eso, pueden ocurrir incendios y lesiones graves.

- Nunca estacionar el vehículo de forma que las piezas del sistema de escape entren en contacto con materiales fácilmente inflamables por debajo del vehículo, como, por ejemplo, pasto seco o combustible.

 La batería del vehículo se descarga si las luces de advertencia quedan encendidas por un largo período de tiempo - aun con el encendido desconectado.

 Cuando los airbags se activan en un accidente, las luces de advertencia pueden activarse automáticamente → pág. 20.

Luces de freno de emergencia - ESS (Emergency Stop Signal)

Para vehículos con función ESS y con sistema antibloqueo de frenos (ABS), durante una frenada brusca y continua a velocidades superiores a los 80 km/h, la luz de freno podrá titilar para alertar a los conductores que circulan detrás.

Si el frenado fue prolongado por más tiempo, manteniéndose la misma desaceleración, las luces de advertencia se encienden

automáticamente y titilarán cuando el vehículo alcance una velocidad inferior a aproximadamente 10 km/h. Al reiniciar el movimiento del vehículo, las luces de advertencia se apagan por su propia cuenta.

Las luces de advertencia también pueden apagarse al presionar el conmutador  en el panel de instrumentos → fig. 21.

Triángulo de seguridad

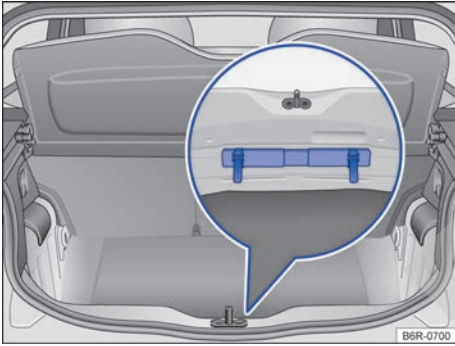

Fig. 22 En el maletero: triángulo de seguridad.

El triángulo de seguridad puede no estar disponible en algunos mercados de exportación.

El triángulo de seguridad está fijado en el maletero, debajo de la cubierta central → fig. 22.

ADVERTENCIA

Objetos sueltos pueden ser lanzados por el interior del vehículo por una maniobra de dirección o de frenado súbita, como también en un accidente, y causar lesiones graves.

- Fijar el triángulo de seguridad en los debidos soportes siempre de manera segura.

 El triángulo de seguridad debe cumplir con las especificaciones legales vigentes de cada país.

Retirar el extintor de incendio

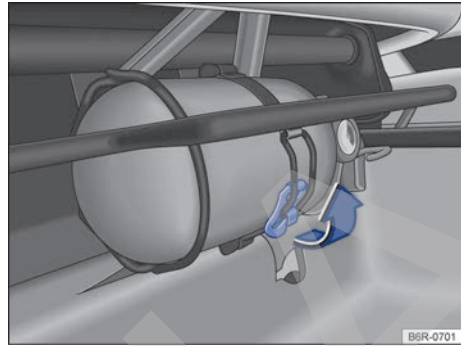

Fig. 23 En el asiento del acompañante delantero: extintor de incendio.

El extintor de incendio puede no estar disponible en algunos mercados de exportación.

Es importante conocer la ubicación, el desmontaje y el manejo del extintor de incendio **antes** de necesitar utilizarlo en caso de incendio.

- Soltar la abrazadera de fijación, tirando hacia arriba → fig. 23 en el sentido de la flecha.
- Retirar el extintor de incendio del soporte en el asiento.

Utilizar el extintor de incendio

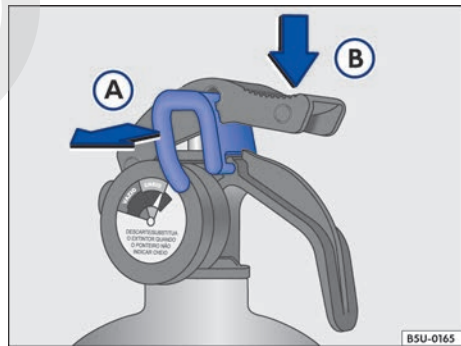



Fig. 24 Secuencia de uso del extintor de incendio.

El extintor de incendio puede no estar disponible en algunos mercados de exportación.

- Tirar de la traba → fig. 24 (A) para romper el lacre.
- Direccional el pico hacia la base del fuego.
- Apretar el gatillo → fig. 24 (B) esparciendo el polvo.

 El cilindro del extintor de incendio trae más información sobre mantenimiento y verificaciones periódicas.

Mantenimiento del extintor de incendio

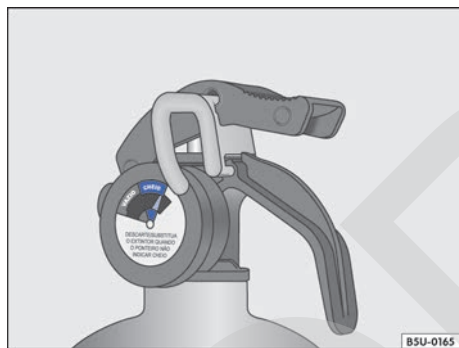

Fig. 25 En el extintor de incendio: indicador de carga (manómetro).

El extintor de incendio puede no estar disponible en algunos mercados de exportación.

El extintor de incendio se debe comprobar frecuentemente en relación a los siguientes puntos:

- Fecha de vencimiento - identificada en el cuerpo del extintor de incendio.
- Carga - el puntero debe estar en la franja verde del manómetro (cargada) → fig. 25.
- Condiciones generales - información legibles, fijación de los componentes, posibles oxidaciones, abolladuras u otros daños (los mantenimientos deben ser efectuados en establecimientos oficialmente homologados).
- Presencia de la marca de conformidad del órgano de reglamentación oficial.
- Lacre de inviolabilidad - comprobación de que el extintor de incendio no fue utilizado.

ADVERTENCIA

- El extintor de incendio del vehículo está previsto para ser utilizado sólo una vez y tiene validez definida por ley.
- Siempre que el extintor de incendio se utilice o alcance el plazo de durabilidad/fecha de vencimiento, se debe sustituir inmediatamente por uno nuevo.
- Volkswagen recomienda sustituir el extintor de incendio de su vehículo en un Concesionario Volkswagen o en establecimientos acreditados, oficialmente homologados para esta finalidad.

Vista general del vehículo

Vistas externas

Vista frontal

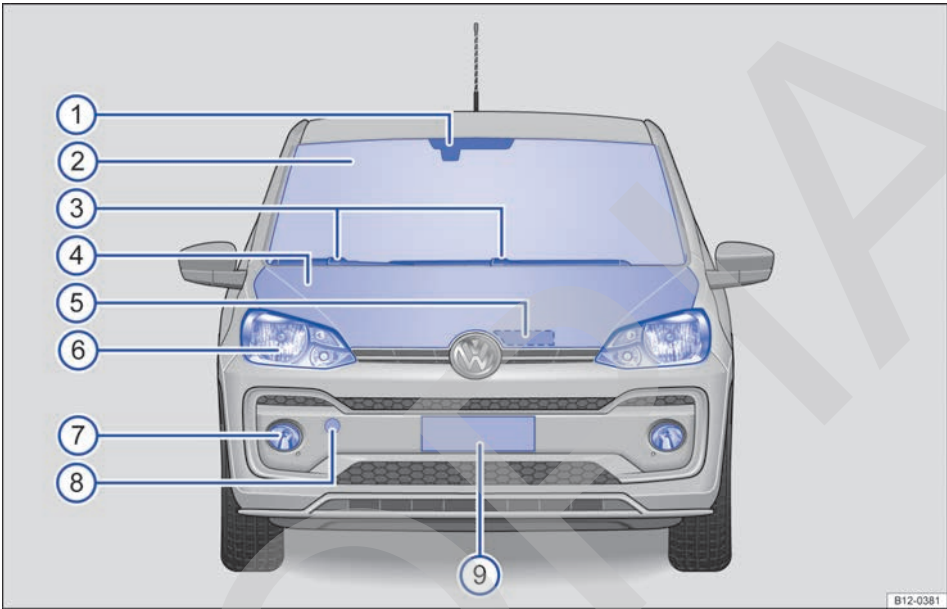

Fig. 26 Vista general de la parte frontal del vehículo.

Leyenda para → fig. 26:

① Superficie sensible del sensor de lluvia.....	85
② Parabrisas.....	
③ Limpiaparabrisas.....	84
④ Tapa del compartimento del motor.....	180
⑤ Palanca de desbloqueo de la tapa del compartimento del motor.....	180
⑥ Farol delantero.....	78, 161
⑦ Farol de neblina.....	78, 161
⑧ Alojamiento de la argolla de remolque delantera detrás de una cubierta.....	176
⑨ Área de la placa de licencia delantera.....	



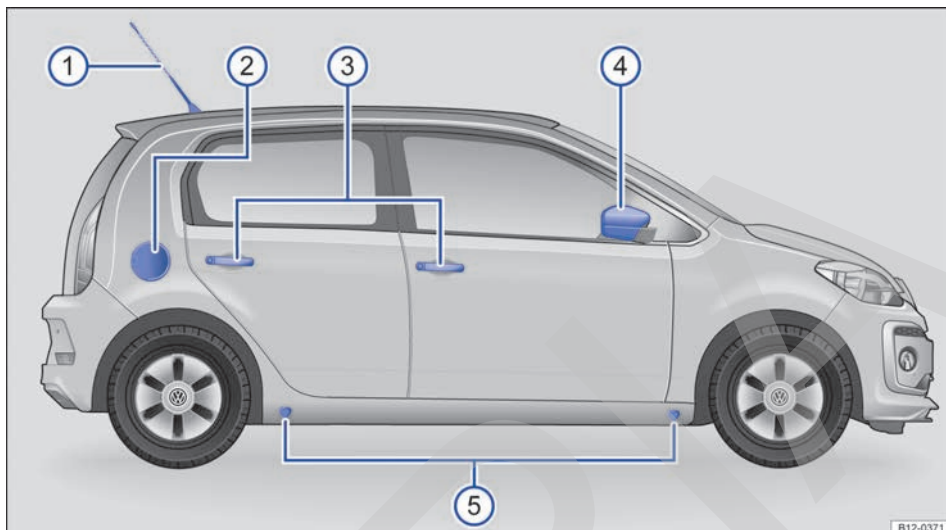

Fig. 27 Vista general de la lateral del vehículo.

La figura → fig. 27 ilustra, como ejemplo, un vehículo de 4 puertas. Los vehículos de 2 puertas siguen el mismo concepto.

Leyenda para → fig. 27:

① Antena del techo.....	226
② Portezuela del depósito de combustible.....	141
③ Manijas externas de las puertas (<i>manijas de las puertas traseras solo son válidas para vehículos 4 puertas</i>).....	67
④ Retrovisores exteriores.....	86
⑤ Puntos de apoyo del gato.....	213

Larguero para el maleteros de techo

Dependiendo de la versión del vehículo pueden estar disponibles largueros para el maleteros de techo → pág. 137.



Vista trasera

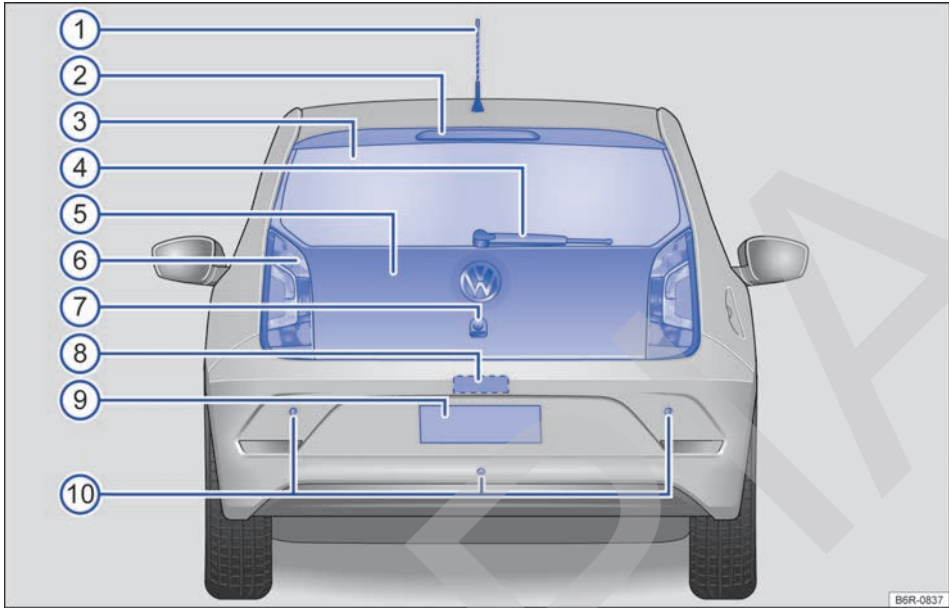

Fig. 28 Vista general de la parte trasera del vehículo.

Leyenda para → fig. 28:

① Antena del techo.....	226
② Linterna de freno elevada.....	
③ Luneta	
– Desempañador de la luneta.....	89
④ Limpialuneta.....	84
⑤ Tapa trasera.....	68
⑥ Linterna trasera.....	78, 161
⑦ Empuñadura con botón para abrir la tapa trasera.....	68
⑧ Iluminación de la placa de licencia trasera.....	161
⑨ Área de la placa de licencia trasera	
⑩ Sensor del control de distancia de estacionamiento.....	119 ◀

Interior del vehículo

Vista general del lado del conductor

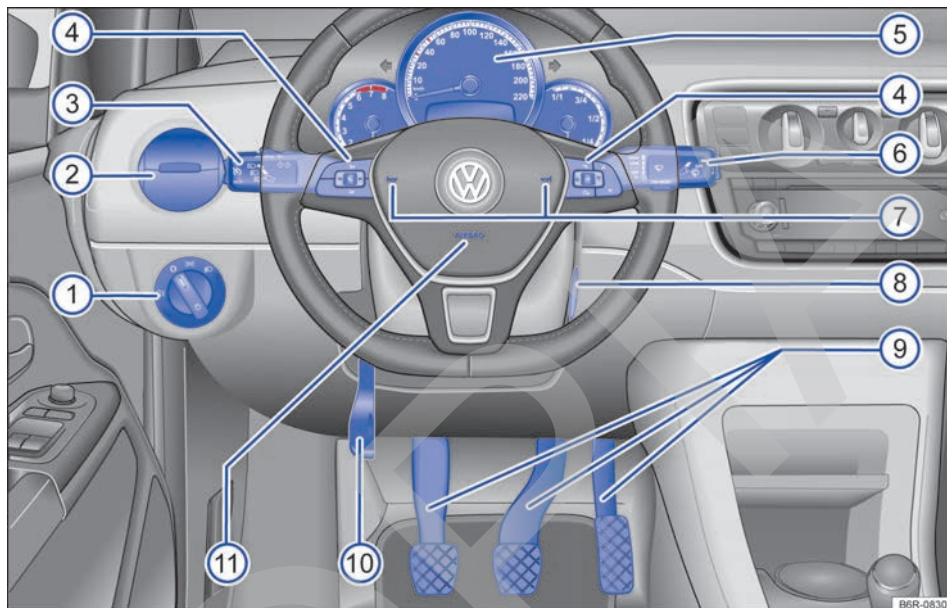

Fig. 29 Vista general del lado del conductor.

Leyenda para → fig. 29:

①	Conmutador de las luces ☀.....	78
	– Luces apagadas o luz de conducción diurna -0-	
	– Mando automático de las luces AUTO	
	– Luz de posición y farol bajo ☞☞ ☞☞	
	– Farol de neblina ☞☞	
②	Difusor de aire.....	89
③	Palanca para.....	78
	– Farol alto ☞☞	
	– Ráfagas ☞☞	
	– Indicadores de dirección ☞☞	
④	Comandos del volante multifunción.....	54
	– Ajuste del volumen de la radio, de los mensajes de navegación o de llamadas telefónicas ☞☞ - ☞☞	
	– Modo silencioso de la radio o activación del control de voz ☞☞	
	– Ingresar al menú principal del teléfono o atender llamadas telefónicas ☞☞	
	– Audio ☞☞ - ☞☞	
	– Teclas de mando del Sistema de información Volkswagen ☞☞ - OK - ☞☞, △ - ▽	

⑤ Instrumento combinado:	
– Instrumentos.....	42
– Display.....	42
– Luces de advertencia y de control.....	53
⑥ Palanca de los limpiavidrios y de los lavavidrios.....	84
– Limpiaparabrisas HIGH - LOW	
– Temporizador de los limpiaparabrisas ---	
– Movimiento único de los limpiaparabrisas 1x	
– Limpiaparabrisas ☞	
– Sistema de limpieza y lavado automático del parabrisas ☞	
– Limpialuneta ☞	
– Sistema de limpieza y lavado automático de la luneta ☞	
– Comando del Sistema de información Volkswagen TRIP- , OK/RESET	51
⑦ Bocina (funciona sólo con el motor encendido).	
⑧ Cerradura de encendido.....	103
⑨ Pedales.....	96
⑩ Palanca de la columna de dirección ajustable.....	7
⑪ Airbag frontal del conductor.....	18 ◀

Parte superior de la consola central

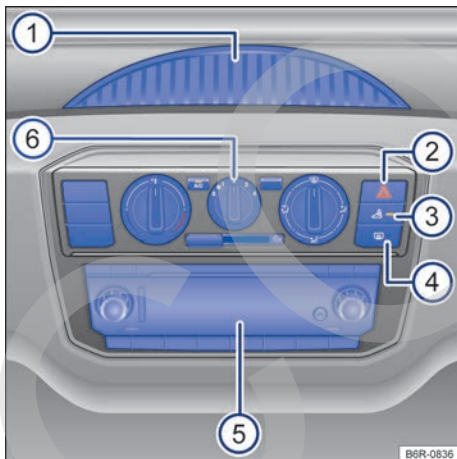

Fig. 30 Vista general de la parte superior de la consola central.

③ Luz de control de activación del sistema de alarma antirrobo o desactivación de la vigilancia del habitáculo.....	61
④ Botón del desempañador de la luneta ☞.....	89
⑤ Radio (montada de fábrica) → cuaderno <i>Radio</i>	
⑥ Mandos del:	
– Sistema de ventilación y calefacción.....	89
– Aire acondicionado.....	89
⑦ Cubierta del soporte para teléfono celular.....	223 ◀

Leyenda para → fig. 30:

① Difusor de aire inmóvil.....	89
② Interruptor para encender y apagar las luces de advertencia.....	30

Parte inferior de la consola central



Fig. 31 Vista general de la parte inferior de la consola central.

Leyenda para → fig. 31:

① Portaobjetos con portabebidas en la consola central.....	127
② Cenicero.....	128
③ Toma de 12 V.....	128
④ Palanca del freno de estacionamiento.....	122
⑤ Palanca para:	
– Transmisión manual.....	107
– Transmisión automatizada	108

Vista general del lado del pasajero delantero

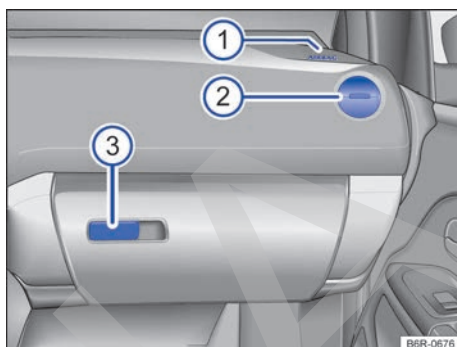

Fig. 32 Vista general del lado del pasajero delantero.

Leyenda para → fig. 32:

① Ubicación del airbag frontal del acompañante en el panel de instrumentos.....	18
② Difusor de aire.....	89
③ Palanca de apertura de la guantera.....	124

Vista general de la puerta del conductor

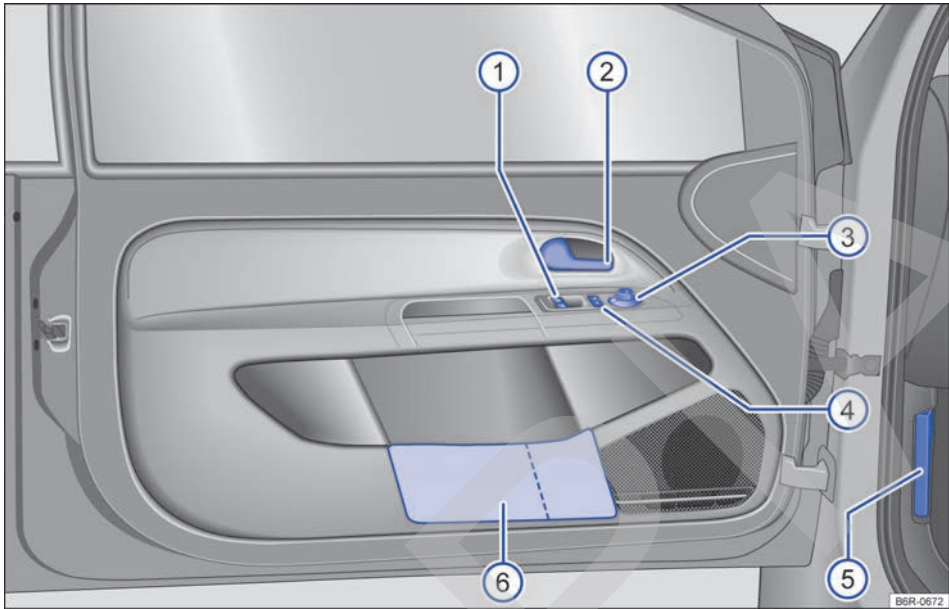

Fig. 33 Vista general de los comandos en la puerta del conductor.

Leyenda para → fig. 33:

① Botón de mando de los vidrios eléctricos en la puerta del conductor o portaobjetos.....	71, 124
② Manilla interior de la puerta.....	67
③ Mando giratorio de los espejos retrovisores exteriores eléctricos.....	86
– Ajuste de los retrovisores exteriores L – 0 – R	
④ Tecla del cierre centralizado para el cierre y la apertura del vehículo –	61
⑤ Empuñadura para desbloquear la tapa del compartimento del motor.....	180
⑥ Portaobjetos con portabebidas.....	124, 127

Otros mandos posibles

Según la versión del vehículo, pueden estar disponibles vidrios mecánicos o ajustes mecánicos de los espejos retrovisores exteriores → pág. 86. ◀

Símbolos en el revestimiento interior del techo

Símbolo	Significado
	Teclas de las luces internas y de lectura → pág. 78

Vista general del maletero

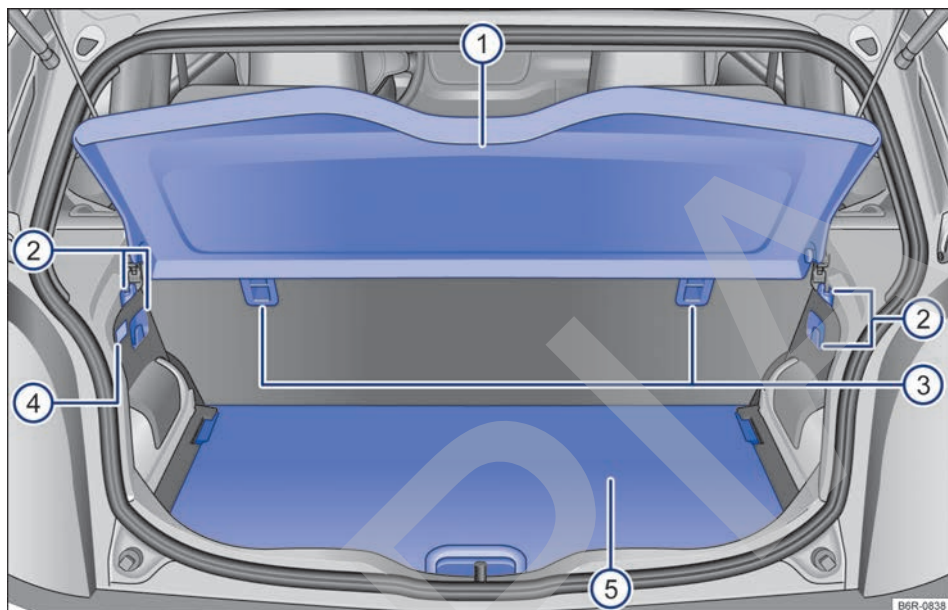

Fig. 34 Vista general del maletero

Leyenda para → fig. 34:

- ① Cubierta del maletero → pág. 132
- ② Ganchos para bolsas → pág. 131.
- ③ Ojales de retención del cinturón de fijación superior → pág. 29.
- ④ Luz del maletero → pág. 81.
- ⑤ Piso variable del maletero → pág. 132

Debajo del piso variable del maletero se encuentran los siguientes equipos:

- Rueda de emergencia → pág. 207.
- Herramientas de a bordo → pág. 158

Información al conductor

Instrumento combinado

Introducción al tema

En temperaturas exteriores bajas, el indicador del display del instrumento combinado puede mostrar un ligero retraso diferente de lo que sucede en temperaturas exteriores elevadas.

⚠ ADVERTENCIA

La distracción del conductor mientras maneja el vehículo puede causar accidentes y lesiones.

- Nunca manejar los botones del instrumento combinado mientras conduce.

Cuadro general de los instrumentos

📖 Tenga en cuenta ⚠, al principio de este capítulo, en la página 42.

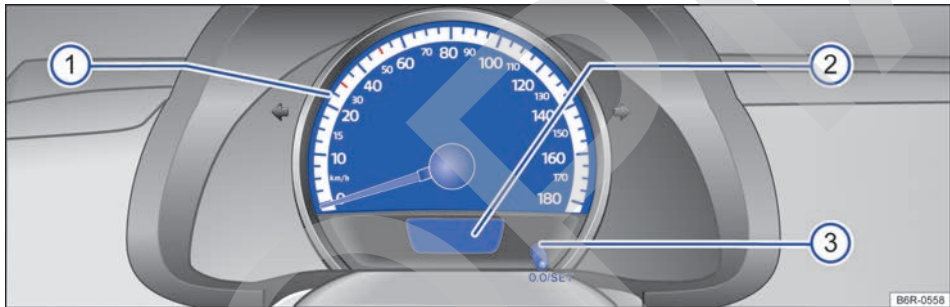

Fig. 35 Instrumento combinado en el panel de instrumentos: variante 1.



Fig. 36 Instrumento combinado en el panel de instrumentos: variante 2.

Algunos controles y funciones representados aquí pertenecen a determinados modelos y versiones o son opcionales → fig. 36.

Significado de los instrumentos → fig. 35 o → fig. 36:

- ① Velocímetro (medidor de velocidad).
- ② Indicadores del display → pág. 44.

- ③ **Tecla para poner en cero** el cuentakilómetros parcial (trip) con la ignición encendida y el motor apagado.
- Presionar la tecla **0.0/SET** brevemente para cambiar entre el cuentakilómetros total y parcial (trip).
 - Presionar el botón **0.0/SET** durante aproximadamente 3 segundos para poner en cero el cuentakilómetros parcial y, si es necesario, otros indicadores del indicador multifunción → pág. 51.
- ③ **Tecla de reinicio del indicador del intervalo de servicio** → pág. 50.
- ③ **Tecla de ajuste del reloj** o para cambiar entre el indicador de la temperatura del líquido refrigerante del motor y el reloj → fig. 35.
- Cambiar la vista del reloj/temperatura del líquido refrigerante del motor: ignición encendida. Mantener presionado **0.0/SET** (3), la indicación que aparece comienza a titilar. Accionar brevemente la tecla **0.0/SET** (3) para conmutar entre la vista del reloj y la temperatura del líquido refrigerante del motor.
 - Mantener presionado **0.0/SET** hasta que el reloj comience a titilar (indicación de 'horas' y 'minutos').
 - Soltar y nuevamente mantener presionado **0.0/SET** hasta que la posición de 'horas' comience a titilar. Con accionamientos breves, ajustar la hora. Los números se cambiarán en orden creciente.
 - Mantener presionado **0.0/SET** hasta que la posición de 'minutos' comience a titilar. Con accionamientos breves, ajustar los minutos. Los números se cambiarán en orden creciente.
 - Para finalizar el ajuste, mantener presionado **0.0/SET** hasta que el reloj deje de titilar.
- ④ **Indicador del nivel de combustible** → pág. 49.
- ⑤ **Tecla de ajuste del reloj**.
- Con el encendido conectado¹⁾, para ajustar el reloj, si es necesario, cambie al indicador del reloj, presione la tecla → pág. 51 ② hacia arriba o hacia abajo o presione el botón de ajuste → fig. 36 ⑤.
 - Mantenga la tecla **⊕/⊖** pulsada hasta que la indicación de horas comience a parpadear.
 - Para poner la hora correcta, presionar el botón **0.0/SET** por unos segundos. Los números se cambiarán en orden creciente.
 - Presionar brevemente otra vez la tecla **⊕/⊖** para que la indicación de minutos comience a parpadear.
 - Para poner los minutos correctos, presionar el botón **0.0/SET** por unos segundos. Los números se cambiarán en orden creciente.
 - Para finalizar el ajuste del reloj, presionar la tecla **⊕/⊖** nuevamente.
- ⑥ **Tacómetro (cuentarrevoluciones)** (revoluciones x 1000 por minuto del motor en funcionamiento). El inicio del área roja del tacómetro (cuentarrevoluciones) indica la revolución máxima posible del motor en funcionamiento para cada una de las marchas. Antes de que la indicación alcance la línea roja, cambie a la siguiente marcha más alta, coloque la palanca selectora en la posición **D** o saque el pie del pedal del acelerador → ①.

! AVISO

- Con el motor frío, evitar un régimen del motor muy elevado, aceleración total y mucha exigencia al motor.

- Para evitar daños en el motor, el puntero del tacómetro (cuentarrevoluciones) puede permanecer apenas por un corto período en el área roja de la escala.

 El engrane anticipado de una marcha superior ayuda a economizar combustible y a reducir los ruidos de funcionamiento. <

¹⁾ En los vehículos con transmisión automatizada, mantenga el pedal del freno pisado después de conectar el encendido.

Indicadores del display

📖 Tenga en cuenta ⚠️, al principio de este capítulo, en la página 42.

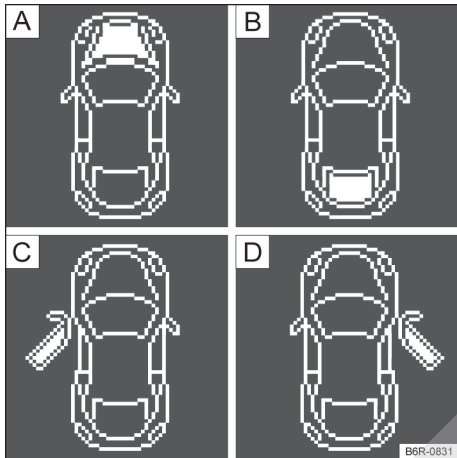

Fig. 37 En el display del instrumento combinado: indicadores de estado de la tapa del compartimento del motor, de la tapa del maletero y de las puertas.

En algunas versiones, puede haber variaciones en las funciones en el display del instrumento combinado.

Legenda para → [fig. 37](#):

A	¡No continuar! Tapa del compartimento del motor abierta o cerrada incorrectamente → pág. 180.
B	¡No continuar! Tapa del maletero abierta o cerrada incorrectamente → pág. 68.
C	¡No continuar! Y Puertas del vehículo abiertas o cerradas incorrectamente → pág. 67.
D	

En el display del instrumento combinado: se pueden mostrar varias informaciones según la versión del vehículo:

- Indicaciones de advertencia y de información → pág. 48
- Indicadores de kilometraje
- Horario
- Temperatura exterior

- Posiciones de la palanca selectora (transmisión automatizada) → pág. 108.
- Recomendación de marcha (transmisión manual) → pág. 96
- Indicador multifunción (MFA) → pág. 46
- Indicador de encendido activado → pág. 45
- Indicador del intervalo de servicio → pág. 50
- Indicador del nivel de combustible → pág. 49
- Indicador de temperatura del líquido refrigerante del motor → pág. 50

Indicadores de kilometraje

El *cuentakilómetros total* registra el recorrido total realizado por el vehículo.

El *cuentakilómetros parcial (trip)* indica los kilómetros recorridos desde la última puesta en cero del cuentakilómetros. El último dígito indica 100 metros.

Indicador de temperatura exterior

Cuando la temperatura exterior es inferior a +4°C, un “símbolo de copo de nieve” ❄️ aparece en el indicador de temperatura exterior (aviso de hielo en la pista). Este símbolo comienza a titilar y se enciende enseguida hasta que la temperatura exterior sea superior a +6°C → ⚠️.

Con el vehículo detenido o circulando a baja velocidad, la temperatura indicada puede ser superior a la temperatura exterior real debido al calor irradiado por el motor.

El área de medición va de -40°C a +50°C.

Posiciones de la palanca selectora (transmisión automatizada)

La posición seleccionada de la palanca selectora se muestra en la palanca selectora a través de letras encendidas en amarillo. En el display del instrumento combinado se visualizan en la posición **D** la marcha engranada y la posición de la marcha actual. En la posición **M** (Tiptronic) sólo se muestra la marcha seleccionada → pág. 108.

Recomendación de marcha (transmisión manual)

Dependiendo de la versión del vehículo, durante la marcha puede exhibirse en el display del instrumento combinado una recomendación para seleccionar una marcha que permita economizar combustible → pág. 107. ▶

Radio

En algunas versiones, algunas funciones de la radio aparecen en el display del instrumento combinado, sólo con el encendido conectado.

⚠ ADVERTENCIA

Incluso con temperaturas externas por encima de la temperatura de congelamiento, puede haber escarcha sobre las rutas y puentes.

- Es posible que haya escarcha en la pista incluso si la temperatura exterior es superior a +4° C y que el "símbolo de copo de nieve" no aparezca en el display.
- ¡Nunca confíe sólo en el indicador de temperatura exterior!

Indicador de encendido activado

📖 Tenga en cuenta ⚠, al principio de este capítulo, en la página 42.



Fig. 38 En el display del instrumento combinado: indicador de encendido activado.

Al abrir la puerta del conductor con el encendido activado aparece en el display del instrumento combinado subsecuencialmente IGNITION ON.

Menús en el instrumento combinado

📖 Tenga en cuenta ⚠, al principio de este capítulo, en la página 42.

La cobertura de los menús y de los indicadores de información depende de los componentes electrónicos del vehículo y del alcance de la versión del vehículo.

Una empresa especializada puede programar o alterar otras funciones según los equipos del vehículo. Para esto, Volkswagen recomienda los Concesionarios Volkswagen.

Algunos ítems del menú solo se pueden consultar con el vehículo apagado.

MFA (Indicador multifunción) → pág. 46

- Duración de viaje
- Consumo actual
- Consumo promedio
- Tramo
- Trayecto total
- Velocidad promedio
- Velocidad digital
- Temperatura del líquido refrigerante
- Advertencia de velocidad
- Autonomía

Audio → pág. 46

Estado vehículo → pág. 47

Configuración → pág. 46

- Idioma/Lang.
- Datos MFA
 - Durac. viaje
 - Cons. actual
 - Cons. promedio
 - Autonomía
 - Tramo.
 - Trayecto total
 - Veloc. promedio
 - Veloc. digital
 - Líquido refrig.
 - Advert. veloc.
- Hora
 - Horas
 - Minutos
 - Modo 24 h
 - Horario de verano
- Unidades
 - Temperatura
 - Cons./Trayecto
- Servicio
 - Información
- Configuraciones de fábrica

i Los menús presentados en el display del cuadro instrumentos dependen del sistema electrónico del vehículo y de los equipos montados.

 La información en el display podrá verse de forma abreviada o con pequeñas diferencias en relación a los textos aquí descritos.

Menú principal



 Tenga en cuenta , al principio de este capítulo, en la página 42.

Menú	Función
Indicador multifunción (MFA)	Presenta diferentes datos sobre la conducción y el consumo de combustible. → pág. 46
Audio	Visualización de información de la radio, como por ejemplo, emisora en modo radio, pista del CD, volumen, etc. Sólo es válido para algunas versiones de radio instaladas de fábrica. → cuaderno <i>Radio</i>
Estado del vehículo	Exhibición de los textos de advertencia y de información actuales. El ítem del menú aparecerá sólo cuando hayan textos de advertencia o información. La cantidad de mensajes disponible se muestra en el display. Ejemplo: 1/1 o 2/2. → pág. 42
Configuraciones	Diferentes posibilidades de configuración, como por ejemplo, idioma, hora, entre otras. → pág. 46



MFA (Indicador multifunción)

 Tenga en cuenta , al principio de este capítulo, en la página 42.

Cambiar de una indicación a otra

- *Vehículos sin volante multifunción*: presionar la llave de la palanca de los limpiaparabrisas.
- *Vehículos con volante multifunción*: presionar la tecla  o .

Indicadores posibles

Menú	Función
Duración del trayecto	Tiempo de viaje en horas (h) y minutos (min) recorrido después de conectar el encendido.
Consumo momentáneo de combustible	La exhibición del consumo momentáneo de combustible se da durante la conducción en km/l con el motor en funcionamiento.
Consumo medio de combustible	El promedio de consumo de combustible en km/l se exhibe únicamente después de 100 metros andados, después de poner el motor en marcha. Hasta este punto se exhiben partes. El valor actual exhibido se actualiza cada 5 segundos.
Autonomía	Recorrido aproximado en km que todavía se puede recorrer con la cantidad de combustible del depósito.
Tramo	Distancia recorrida en km desde que el vehículo está en movimiento.
Trayecto total	Distancia recorrida en km total del vehículo.
Velocidad promedio	El promedio de velocidad se exhibe únicamente después de los 100 metros andados, después de conectar el encendido. Hasta este punto se exhiben partes. El valor actual exhibido se actualiza cada 5 segundos.
Velocidad digital	Velocidad de conducción actual como indicador digital.
Indicador digital de la temperatura del líquido refrigerante	Temperatura del líquido refrigerante del motor como indicador digital. Si en el display del instrumento combinado aparece el indicador --.- y además titila una luz de advertencia roja  en el instrumento combinado, hay una avería en el sistema del líquido refrigerante del motor.  ¡No continuar! Buscar auxilio técnico especializado.
Advertencia de velocidad en --- km/h	Cuando se sobrepasa la velocidad grabada (en el intervalo entre 30 km/h y 250 km/h) se emite un alerta visual y sonoro. 

Memoria funcional

El indicador multifunción (MFA) está equipado con dos memorias funcionales automáticas: **1- memoria de viaje individual** y **2- memoria de viaje total**. En el extremo superior izquierdo del display aparece el número de la memoria indicada.

Con el motor arrancado y con la memoria indicada en 1 o 2, presionar el botón **OK** para cambiar entre las dos memorias.

**Me-
moria
1 de via-
je indi-
vidual.**

La memoria graba los valores de conducción y consumo desde el momento en que se arranca el motor hasta el momento en el que se apaga. Si el manejo se interrumpe por más de dos horas, la memoria se apaga automáticamente. Si el manejo continúa dentro de un período de dos horas después de apagar el motor, se suman los nuevos valores.

**Me-
moria
2 de via-
je to-
tal.**

La memoria graba los valores de conducción de una cantidad determinada de viajes, según la versión del instrumento combinado, en un máximo de 19 horas y 59 minutos o 1.999,9 km de distancia recorrida. Si se excede una de estas marcas máximas, la memoria se apaga automáticamente.

Borrar la memoria 1 o 2 manualmente

- Seleccionar la memoria que se debe borrar.
- Mantener el botón **OK** → **fig. 41 ①** presionado durante aproximadamente 2 segundos.

Ajustar el reloj¹⁾

- Mantener el botón **OK** presionado en la palanca de los limpiavidrios → **fig. 41 ①** para seleccionar el indicador de horas, de modo que titile.
- Ajustar las horas con la llave de la palanca de los limpiavidrios → **fig. 41 ②**. Para ello, presionar la llave para arriba o para abajo, para aumentar o disminuir el indicador de horas.
- Presionar suavemente el botón **OK** en la palanca de los limpiavidrios para cambiar el indicador de los minutos, de modo que titile.

- Ajustar los minutos con la llave de la palanca de los limpiavidrios. Para ello, presionar la llave para arriba o para abajo, para aumentar o disminuir el indicador de minutos.
- Presionar suavemente el botón **OK** en la palanca de los limpiavidrios, para cerrar el ajuste de la hora.

El reloj también puede ajustarse directamente mediante el botón en el instrumento combinado → **pág. 42**.

Almacenar la velocidad para la advertencia de velocidad

- Seleccione el indicador **Advert. de veloc.**
- Pulsar la tecla **OK** para almacenar la velocidad actual o activar la advertencia.
- De ser necesario, configurar la velocidad deseada con el ítem de menú **+5 km/h** o **-5 km/h** y pulsar la tecla **OK** para aumentar o disminuir la velocidad. Pulsar **OK** nuevamente. La velocidad queda programada y la advertencia activada.
- *Para desactivar*, seleccionar el indicador **Advert. Vel.** nuevamente y pulsar la tecla **OK**. Se desconecta la advertencia de velocidad.

Selección personal de los indicadores

En el menú **Configuración**, submenú **MFA** se puede seleccionar qué indicadores del Indicador Multifunción se deben visualizar en el display del instrumento combinado → **pág. 45**.

Menú Configuración

📖 Tenga en cuenta ⚠️, al principio de este capítulo, en la página 42.

Menú Configuración	Función
Idioma/ Lang.	Seleccione el idioma para los textos del display.
Datos MFA	Configuración de los datos del MFA (Indicador multifunción) que se deben visualizar en el display del instrumento combinado → pág. 46 .

¹⁾ Solo en el instrumento combinado de la variante 2 → **pág. 51**.

Menú Configuración	Función
Hora	Ajustar las horas y los minutos del reloj en el display del instrumento combinado. El horario se puede representar como indicador de 12 o 24 horas. En el display se puede seleccionar el horario de verano.
Unidades	Configurar las unidades de los valores de temperatura y de consumo, como también de distancia.
Servicio	Consultar mensaje de servicio.
Ajuste fábrica	Algunas funciones del menú Configuración son restauradas para la configuración de fábrica.
Atrás	El indicador retrocede al menú principal.

ⓘ AVISO

La función **Servicios** es una orientación adicional con relación a los servicios ya definidos para su vehículo. Recuerde que todo kilometraje a ser definido no debe ser superior al indicado en el → cuaderno *Plan de Asistencia Técnica*.

Indicaciones de advertencia y de información

📖 **Tenga en cuenta** ⚠, al principio de este capítulo, en la página 42.

Al poner el motor en marcha o durante la conducción algunas funciones del vehículo y de los componentes del vehículo han sido verificados. Las fallas de funcionamiento se indican en el display del instrumento combinado mediante símbolos rojos o amarillos con mensajes de textos (→ pág. 53) y de ser necesario también por medio de alertas sonoras. Conforme la versión del instrumento combinado, la representación de los símbolos puede variar.

Además se puede acceder manualmente a las fallas de funcionamiento actuales existentes. Para ello, acceder al menú de selección **Est. Vehículo**.

Tipo de mensaje	Color del símbolo	Significado
Mensaje de advertencia de prioridad 1	Rojo	Símbolo encendido o titilando – parcialmente, junto con alertas sonoras. ⛔ ¡No continuar! Situación de peligro → ⚠. Verificar la función dañada y eliminar su causa. De ser necesario, solicitar ayuda de personal especializado.
Mensaje de advertencia de prioridad 2	Amarillo	Símbolo encendido o titilando – parcialmente, junto con alertas sonoras. Funciones con fallas o falta de líquidos pueden dañar o detener el vehículo → ⓘ. Verificar la función dañada lo más rápido posible. De ser necesario, solicitar ayuda de personal especializado.
Texto de información	-	Información sobre diferentes procesos del vehículo.

⚠ ADVERTENCIA

Tener en cuenta las luces de advertencia encendidas y los mensajes de texto es fundamental para la seguridad del conductor y de los acompañantes, evitando posibles paradas del vehículo, como también eventuales accidentes.

- Nunca ignore las luces de advertencia encendidas ni los mensajes de texto.
- Parar el vehículo lo antes posible en un lugar seguro para todos los pasajeros del vehículo y los demás conductores.
- Un vehículo parado sin la debida señalización representa un gran riesgo de accidente para sí mismo y para terceros. Siempre accionar las luces de advertencia y utilizar el triángulo de seguridad para alertar a otros vehículos.
- Estacionar el vehículo a una distancia segura de la pista de rodaje para que ninguna de las piezas del sistema de escape entre en contacto con materiales inflamables como, por ejemplo, pasto seco, combustible, aceite, etc.

⚠ AVISO

Tenga en cuenta siempre las luces de control encendidas y los mensajes de texto para evitar daños en el vehículo.

 Debido a la existencia de diferentes versiones de instrumentos combinados, pueden variar las indicaciones en el display. En caso de display sin indicador de textos de advertencia o información, las averías se indican exclusivamente por medio de luces de control.

 De existir varios mensajes de advertencia, los símbolos aparecerán en secuencia por algunos segundos. Esos símbolos se exhiben hasta que se elimine la causa.

Indicador del nivel de combustible

 Tenga en cuenta , al principio de este capítulo, en la página 42.

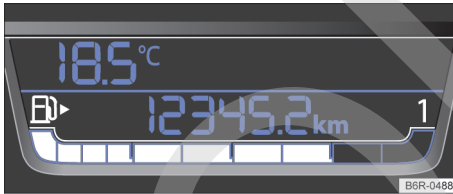

Fig. 39 En el display del instrumento combinado: indicador del nivel de combustible (variante 1).



Fig. 40 En el instrumento combinado: indicador del nivel de combustible (variante 2).

El indicador del nivel de combustible puede ser diferente según el modelo del vehículo → fig. 39 o → fig. 40.

Titila durante aproximadamente 10 segundos^{a)}

Nivel de las barras → fig. 39

Causa posible/Solución → 



La marca de reserva titila durante aproximadamente 10 segundos (cuatro segmentos pequeños)

Depósito de combustible casi vacío. Se consume el combustible de reserva → pág. 236. Cargar tan pronto como sea posible → 

^{a)} Válido sólo para vehículos con indicador del nivel de combustible en el display del instrumento combinado → fig. 39.

Encendida^{a)}

Posición del puntero → fig. 40

Causa posible/Solución → 



Marca roja 

Depósito de combustible casi vacío. Se consume el combustible de reserva → pág. 236. Cargar tan pronto como sea posible → 

^{a)} Válido sólo para vehículos con indicador del nivel de combustible en el instrumento combinado → fig. 40.

Al conectar el encendido, algunas luces de advertencia y de control se encienden rápidamente a modo de comprobación. Éstas se apagan después de algunos segundos.

ADVERTENCIA

Conducir con un nivel de combustible muy bajo puede causar detenciones del vehículo en el tránsito, accidentes y lesiones graves.

- Un nivel de combustible muy bajo puede causar una alimentación de combustible del motor irregular, especialmente en trayectos de subida o bajada.
- La dirección y todos los sistemas de asistencia al conductor y de frenado no funcionan cuando el motor deja de funcionar por falta o carga irregular de combustible.
- Cargar siempre cuando el indicador del nivel de combustible está cerca de 1/4, para evitar de este modo una detención por falta de combustible.

ⓘ AVISO



- Observar siempre las luces de control encendidas y sus descripciones y orientaciones para evitar daños al vehículo.
- Nunca conducir hasta vaciar completamente el depósito de combustible. La carga de combustible irregular puede causar fallas de encendido y acumulación de combustible no quemado en el sistema de escape. ¡Esto puede dañar el catalizador!

ⓘ La pequeña flecha al lado del símbolo de la bomba de combustible → fig. 39 o → fig. 40 indica de qué lado del vehículo se encuentra la portezuela del depósito de combustible.

Indicador del líquido refrigerante del motor

📖 Tenga en cuenta ⚠, al principio de este capítulo, en la página 42.

Al conectar el encendido, algunas luces de advertencia y luces de control se encienden rápidamente a modo de comprobación. Éstas se apagan después de algunos segundos.

Encendida	Causa posible / Solución
	Temperatura del líquido refrigerante del motor muy alta. ⊘ ¡No continuar! Parar el vehículo lo antes posible en un lugar seguro. Apagar el motor y dejar que se enfríe.
	Nivel del líquido refrigerante del motor muy bajo. ⊘ ¡No continuar! Comprobar el nivel del líquido refrigerante del motor con el motor frío y recargar si el nivel es demasiado bajo → pág. 191.
	Junto con el indicador --.- en el display del instrumento combinado: sistema del líquido refrigerante del motor averiado. ⊘ ¡No continuar! ¡Buscar auxilio técnico especializado!

Parpadea Causa posible / Solución



Sistema del líquido refrigerante del motor averiado.
Buscar auxilio técnico especializado.

⚠ ADVERTENCIA

Observar las luces de advertencia encendidas es fundamental para la seguridad del conductor y de los acompañantes, evitando posibles paradas del vehículo, como también eventuales accidentes.

- No ignore nunca las luces de advertencia encendidas.
- Parar el vehículo lo antes posible en un lugar seguro para todos los pasajeros del vehículo y los demás conductores.

ⓘ AVISO

Tenga en cuenta siempre las luces de control encendidas para evitar daños en el vehículo.



Dependiendo del vehículo, puede mostrarse en el display del instrumento combinado la temperatura del líquido refrigerante (no disponible en algunas versiones).

Indicador del intervalo de servicio

📖 Tenga en cuenta ⚠, al principio de este capítulo, en la página 42.

El indicador del intervalo de servicio aparece en el display del instrumento combinado → fig. 35 ② o → fig. 36 ②.

Los plazos de servicio en Volkswagen varían de acuerdo al servicio de cambio de aceite y/o mantenimiento preventivo. El indicador del intervalo de servicio informa cuando se alcanza el plazo para la realización del servicio. Todos los plazos para los servicios pueden encontrarse en el → cuaderno *Plan de Asistencia Técnica*.

En vehículos con **servicio condicionado al tiempo o al kilometraje** los intervalos de servicios son fijos.

Aviso de servicio

Cuando un **servicio esté por vencer**, se emite una alerta sonora y la indicación **InSP** aparece en el display del instrumento combinado al encender el motor y permanece encendida durante unos segundos, después de encender el motor.

Reiniciar el indicador del intervalo de servicio

Si el servicio no fue realizado en un Concesionario Volkswagen, el indicador del panel de instrumentos podrá reiniciarse de la siguiente forma:



Desconectar el encendido.

Presionar y mantener la tecla **0.0/SET** presionada.

Conectar el encendido.

Suelte la tecla **0.0/SET** y púlsela de nuevo dentro de aproximadamente 20 segundos.

No reinicie el indicador del intervalo de servicio entre los intervalos de servicios. Esto puede generar indicaciones incorrectas.

 El mensaje de servicio se apaga después de algunos segundos con el motor en funcionamiento o después de presionar el botón **OK** de la palanca de los limpiavidrios → [fig. 41](#) 

Mando del panel de instrumentos

Introducción al tema

Con el encendido conectado es posible acceder a los diversos indicadores del display del instrumento combinado.



El alcance de los indicadores en el display del instrumento combinado depende de los componentes electrónicos y de los equipamientos montados en el vehículo.

Una empresa especializada puede programar o alterar otras funciones según la versión del vehículo. Para esto, Volkswagen recomienda los Concesionarios Volkswagen.

ADVERTENCIA

La distracción del conductor mientras conduce el vehículo puede causar accidentes y lesiones.

- Nunca ingresar a los indicadores del display del instrumento combinado con el vehículo en movimiento.

 Después de encender el motor con la batería del vehículo totalmente descargada o cambiada, las configuraciones del sistema (como hora y programaciones) pueden desprogramarse o apagarse. Comprobar y corregir los ajustes después de que la batería del vehículo se haya cargado suficientemente o se haya cambiado. 

Mando a través de la palanca de los limpiavidrios

 Tenga en cuenta , al principio de este capítulo, en la [página 51](#).

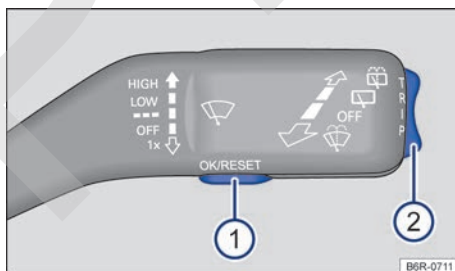





Fig. 41 En vehículos sin volante multifunción: tecla  en la palanca de los limpiavidrios para confirmar los ítems de menú y llave  para cambiar entre los menús.

Mientras haya un mensaje de advertencia con prioridad 1, no se podrá visualizar ningún menú. Todos los mensajes de advertencia desaparecen automáticamente después de algunos segundos. Además, algunos mensajes de advertencia pueden confirmarse y ocultarse con la tecla **OK**. 

Ingresar al menú principal

- Conectar el encendido¹⁾.
- Si aparece un mensaje o el pictograma del vehículo, pulse la tecla **OK** (→ fig. 41 ①).
- Mantenga la llave presionada → fig. 41 ② o presiónela al menos dos segundos hacia arriba o hacia abajo. Aparece el menú principal → pág. 46.

Ingresar al submenú

- Presione la tecla ② hacia arriba o hacia abajo, hasta que se seleccione la opción de menú deseada.
- El ítem del menú seleccionado se encuentra entre las dos líneas perpendiculares.
- Para acceder a un ítem del submenú, presionar la tecla **OK**.

Adoptar configuración del menú

- Utilizando la llave de la palanca de los limpiavidrios adopte los cambios deseados. De ser necesario, mantenga la tecla pulsada para aumentar o disminuir los valores más rápidamente.
- Seleccione o confirme la opción con la tecla **OK**.

Volver al menú principal

- *Por medio del menú:* seleccione el ítem del menú **Atrás** en el submenú para salir del submenú.
- *Mando con la palanca de los limpiavidrios:* mantenga la llave presionada.

Mando del volante multifunción

📖 **Tenga en cuenta** ⚠, al principio de este capítulo, en la página 51.



Fig. 42 Lado derecho del volante multifunción: teclas de mando de los menús del panel de instrumentos.

En algunos vehículos con volante multifunción, las teclas de la palanca de los limpiavidrios no existen. De esta forma, el indicador multifunción se opera exclusivamente por las teclas del volante multifunción.

Ingresar al menú principal

- Conectar el encendido¹⁾.
- Si aparece un mensaje o el pictograma del vehículo, pulse la tecla **OK** (→ fig. 42).
- El menú principal → pág. 46 no aparece. Para navegar entre los ítems del menú, presionar la tecla **↶** o **↷** repetidamente.

◀ Ingresar al submenú

- Presionar la tecla **▲** o **▼**, hasta que se seleccione el ítem de menú deseado.
- El ítem del menú seleccionado se encuentra entre las dos líneas perpendiculares.
- Para acceder a un ítem del submenú, presionar la tecla **OK**.

Adoptar configuración del menú

- Utilizando las teclas en forma de flecha del volante multifunción adopte los cambios deseados. De ser necesario, mantenga la tecla pulsada para aumentar o disminuir los valores más rápidamente.
- Seleccione o confirme la opción con la tecla **OK**. ▶

¹⁾ En los vehículos con transmisión automatizada, mantenga el pedal del freno pisado después de conectar el encendido.

Volver al menú principal



– Por medio del menú: seleccione el ítem del menú **Atrás** en el submenú para salir del submenú.

Volver al ítem anterior

Presionar la tecla .

















Luces de advertencia y de control



 **Tenga en cuenta** , al principio de este capítulo, en la página 51.

Las luces de advertencia y de control indican alertas → , averías →  o funciones específicas. Algunas luces de advertencia y de control se encienden cuando el encendido está conectado, y se deben apagar cuando el motor está en marcha o durante la conducción.

Cuando algunas luces de advertencia y de control se encienden, también se emiten advertencias acústicas.

Símbolo	Significado → 
	Freno de estacionamiento accionado. → pág. 118
 ¡No continuar!	Nivel del líquido de frenos muy bajo o sistema de frenos averiado. → pág. 193
 ¡No continuar!	Encendido: Nivel del líquido refrigerante del motor muy bajo, temperatura del líquido refrigerante del motor muy alta o sistema del líquido refrigerante del motor averiado. → pág. 190
	Titilando: sistema del líquido refrigerante del motor averiado. → pág. 190
	 ¡No continuar! Presión del aceite del motor muy baja. → pág. 185
 ¡No continuar!	Dirección electromecánica defectuosa o fuera de funcionamiento. → pág. 113
	Cinturón de seguridad no colocado por el conductor o por el pasajero delantero. → pág. 9
	Se encuentran objetos sobre el asiento del acompañante. → pág. 9

Símbolo	Significado → 
	Alternador averiado. → pág. 195
	Daño en la transmisión automatizada. → pág. 108
	ABS averiado o no funciona. → pág. 122
	Deficiencia en el sistema de control de emisiones de contaminantes. → pág. 145
EPC	Deficiencia en el control electrónico de la potencia del motor. → pág. 145
	Dirección electromecánica reducida. → pág. 113
	Depósito de combustible casi vacío – en el panel de instrumentos (variante 2). → pág. 141
	Sistema de airbag o pretensores de los cinturones de seguridad delanteros averiados → pág. 18
	Calentamiento del sistema de arranque en caliente en funcionamiento (motor TOTALFLEX). → pág. 194
	Transmisión automatizada sobrecalentada o las marchas no se pueden engranar correctamente. → pág. 108
 ¡No continuar!	Titilando: vehículo con transmisión automatizada no está protegido contra movimiento. → pág. 108, <i>Transmisión automatizada</i> → pág. 122, <i>Sistema de asistencia de frenado</i>
	Indicadores de dirección izquierdos o derechos. → pág. 78
	Luces de advertencia conectadas. → pág. 30
	¡Pise el pedal del freno! → pág. 108, <i>Transmisión automatizada</i> → pág. 122, <i>Sistema de asistencia de frenado</i>
	Sistema regulador de velocidad (GRA) conectado. → pág. 114
	Farol alto encendido o señal luminosa activada (ráfaga de luz). → pág. 78
SAFE	Inmovilizador electrónico activado. → pág. 103
INSP	Indicador del intervalo de servicio. → pág. 42
	Alerta de hielo en la ruta. Temperatura exterior inferior a +4 °C. → pág. 42

Símbolo	Significado → 
N	Titilando: coloque la palanca selectora de la transmisión automatizada en la posición N . → pág. 108
	Titilando junto con los segmentos restantes del indicador del nivel de combustible: depósito de combustible casi vacío – en el display del instrumento combinado (variante 1). → pág. 141
	Orientación par informaciones en la documentación de a bordo.

ADVERTENCIA

Observar las luces de advertencia encendidas y los mensajes de texto es fundamental para la seguridad del conductor y de los acompañantes, evitando posibles paradas del vehículo, como también posibles accidentes.

- Nunca ignore las luces de advertencia encendidas ni los mensajes de texto.
- Parar el vehículo lo antes posible en un lugar seguro para todos los pasajeros del vehículo y los demás conductores.
- Estacionar el vehículo a una distancia segura de la pista de rodaje para que ninguna de las piezas del sistema de escape entre en contacto con materiales inflamables como, por ejemplo, pasto seco, combustible, aceite, etc.
- Un vehículo parado sin la debida señalización representa un gran riesgo de accidente para sí mismo y para terceros. Siempre accionar las luces de advertencia y utilizar el triángulo de seguridad para alertar a otros vehículos.
- Antes de abrir la tapa del compartimento del motor, desconectar el motor y aguardar hasta que su temperatura haya bajado lo suficiente.
- El compartimento del motor de todo vehículo es un área peligrosa y puede causar lesiones graves → pág. 180, *Orientaciones de seguridad para trabajos en el compartimento del motor*.

AVISO



Tenga en cuenta siempre las luces de control encendidas y los mensajes de texto para evitar daños en el vehículo. 

Volante multifunción

Volante multifunción con mandos de la radio y del Sistema de información Volkswagen

Introducción al tema

 Dependiendo de la versión del vehículo, algunos mandos del volante multifunción no estarán disponibles.

 Para mayor información sobre el uso de su radio, consulte el respectivo manual de instrucciones (→ cuaderno *Radio*). 

Mandos del volante multifunción



Fig. 43 Lado izquierdo del volante multifunción: teclas de comando.











Dependiendo de la versión de la radio, algunos comandos de las teclas del volante multifunción pueden ser diferentes.





Fig. 44 Lado derecho del volante multifunción: teclas de comando.

Por medio de las teclas de este volante, se pueden realizar varias funciones sin retirar las manos del volante.

Teclas	Uso	Función
	Audio	<p>Presionando la tecla brevemente:</p> <ul style="list-style-type: none"> - Selecciona en orden descendente las emisoras de radio y las pistas del CD / MP3 o; - Selecciona en orden descendente las emisoras de radio FM o sólo las emisoras guardadas o; <p>Pulsando durante algunos segundos:</p> <ul style="list-style-type: none"> - Selecciona manualmente las emisoras de radio en orden descendente o retrocede la reproducción de la música en modo CD / MP3 o; - Sin función.
	Audio, Teléfono ^{a)}	<p>Presionando la tecla brevemente: paso a paso aumenta el volumen de la radio o de una llamada telefónica.</p> <p>Pulsando durante algunos segundos: aumenta de manera continua el volumen de la radio o de una llamada telefónica.</p>
	Teléfono ^{a)}	<p>Presionando la tecla brevemente:</p> <ul style="list-style-type: none"> - Se muestran en el display de la radio las últimas llamadas o; - Acepta una llamada, si existe una llamada recibida o; <p>Presionando la tecla dos veces brevemente:</p> <ul style="list-style-type: none"> - Se llamará al número más reciente de la lista de llamadas. Como una función redial o; - <i>Dependiendo de la versión de la radio del vehículo</i>, en caso de no tener ningún celular sincronizado con la radio y si esta tecla se acciona <i>dos veces brevemente</i>, el menú "Pairing" se muestra en el display de la radio, y el resto de la operación de sincronización se debe realizar en la propia radio, → cuaderno <i>Radio o</i>; - Sin función. <p>Pulsando durante algunos segundos:</p> <ul style="list-style-type: none"> - Rechaza una llamada, si existe una llamada recibida o; - Durante una llamada telefónica, la radio pasa a modo privado, si presiona nuevamente durante algunos segundos la tecla, la radio regresa al modo "manos libres".

Teclas	Uso	Función
	Audio	<p>Presionando la tecla brevemente:</p> <ul style="list-style-type: none"> - Selecciona en orden ascendente las emisoras de radio y las pistas del CD / MP3 o; - Selecciona en orden ascendente las emisoras de radio FM o sólo las emisoras guardadas o; <p>Pulsando durante algunos segundos:</p> <ul style="list-style-type: none"> - Selecciona manualmente las emisoras de radio en orden ascendente o avanza la reproducción de la música en modo CD / MP3 o; - Sin función.
 	Teléfono ^{a)}	<p>Pulsando la tecla  brevemente: sin función.</p> <p>Presionando la tecla  brevemente: disminuye el volumen de la radio a 0.</p> <p>Presionando nuevamente: regresa al volumen anterior. Dependiendo de la versión de la radio y del modelo de celular, las teclas  o  podrán activar la función "Volumen 0" o discuden por voz. Si dos de estas teclas están en el mismo volante, ambas pueden estar habilitadas con la misma función.</p>
	Audio, Teléfono ^{a)}	<p>Presionando la tecla brevemente: reduce paso a pasos el volumen de la radio o de una llamada telefónica.</p> <p>Pulsando durante algunos segundos: reduce de manera continua el volumen de la radio o de una llamada telefónica.</p>
	Sistema de información Volkswagen	<p>Pulsando la tecla brevemente: navega entre los menús del Sistema de información Volkswagen en orden decreciente.</p> <p>Presionando la tecla brevemente: regresa al ítem anterior.</p> <p>Pulsando durante algunos segundos: sin función.</p>
	Indicador Multifunción	<p>Presionando la tecla brevemente: se desplaza por el Indicador multifunción hacia arriba.</p> <p>Pulsando durante algunos segundos: sin función.</p>
	Sistema de información Volkswagen	<p>Presionando la tecla brevemente:</p> <ul style="list-style-type: none"> - La barra de selección se desplaza hacia arriba. - Alteración del valor un paso hacia arriba. - Cambio de mensaje sobre el estado del vehículo en orden creciente, en caso de haber más de un mensaje. <p>Presionando durante unos segundos: la barra selectora se mueve hacia arriba mientras la tecla esté accionada, o hasta el comienzo de la lista.</p>
	Menú Audio - Menú dentro del Sistema de información Volkswagen	<p>Presionando la tecla brevemente:</p> <ul style="list-style-type: none"> - Selecciona en orden ascendente las emisoras de radio y las pistas del CD / MP3 o; - Selecciona en orden ascendente las emisoras de radio AM / FM en el display del instrumento combinado o; - Sin función. <p>Presionando durante unos segundos sin función específica, avanza la sintonía únicamente hasta la siguiente emisora.</p>
	Indicador Multifunción	<p>Presionando la tecla brevemente:</p> <ul style="list-style-type: none"> - Cambia entre las memorias 1 y 2 del Indicador Multifunción. - Función de repetición del ajuste del valor. <p>Pulsando durante algunos segundos: se borran los datos en el nivel actual del indicador multifunción.</p>

Teclas	Uso	Función
	Sistema de información Volkswagen	<p>Presionando la tecla brevemente:</p> <ul style="list-style-type: none"> - Selección de la entrada actual del menú. - Alteración del valor un paso. <p>Pulsando durante algunos segundos:</p> <ul style="list-style-type: none"> - Modificación de valor en múltiples pasos o; - Sin función.
	Confirmación	Confirmación y validación, por ejemplo, de avisos e información.
	Sistema de información Volkswagen	<p>Presionando la tecla brevemente: navega entre los menús del Sistema de información Volkswagen en orden creciente.</p> <p>Presionando la tecla brevemente: avanza al siguiente ítem.</p> <p>Pulsando durante algunos segundos: sin función.</p>
	Indicador Multifunción	<p>Presionando la tecla brevemente: se desplaza por el Indicador multifunción hacia abajo.</p> <p>Pulsando durante algunos segundos: sin función.</p>
	Sistema de información Volkswagen	<p>Presionando la tecla brevemente:</p> <ul style="list-style-type: none"> - La barra de selección se desplaza hacia abajo. - Alteración del valor un paso hacia abajo. - Cambio de mensaje sobre el estado del vehículo en orden decreciente, en caso de haber más de un mensaje. <p>Presionando durante unos segundos: la barra selectora se mueve hacia abajo mientras la tecla esté accionada, o hasta el final de la lista.</p>
	Menú Audio - Menú dentro del Sistema de información Volkswagen	<p>Presionando la tecla brevemente:</p> <ul style="list-style-type: none"> - Selecciona en orden descendente las emisoras de radio y las pistas del CD / MP3 o; - Selecciona en orden descendente las emisoras de radio AM / FM en el display del instrumento combinado o; - Sin función. <p>Presionando durante unos segundos sin función específica, retrocede la sintonía únicamente hasta la siguiente emisora.</p>



^{a)} Equipo (aparato de teléfono celular) no ofrecido por Volkswagen.

 Los mandos en el volante multifunción solo funcionan con el encendido conectado.

 Dependiendo de la versión del vehículo, algunos mandos del volante multifunción no estarán disponibles.

 En algunos vehículos con volante multifunción, se suprimen las teclas de la palanca de los limpiaparabrisas/limpialuneta. Por ejemplo, la

operación del indicador multifunciones se realizará exclusivamente por medio de las teclas del volante.

 Para mayor información sobre el uso de su radio, consulte el manual de instrucciones correspondiente (→ cuaderno *Radio*). 

Abrir y cerrar

Juego de llaves del vehículo

Introducción al tema

PELIGRO

Cuando se tragan baterías con diámetro de 20 mm u otras baterías de litio, como consecuencia puede haber lesiones graves o hasta fatales en un corto espacio de tiempo.

- Conservar siempre la llave del vehículo, como también los llaveros con baterías, baterías de reposición, células tipo botón y otras baterías, fuera del alcance de los niños.
- Procurar auxilio médico inmediatamente si se sospecha que se tragaron una batería.

ADVERTENCIA

Un uso desatento o descontrolado de las llaves del vehículo puede causar accidentes y lesiones graves.

- Llevar siempre todas las llaves del vehículo consigo al dejar el vehículo. Niños o personas no autorizadas pueden bloquear las puertas y la tapa trasera, arrancar el motor o realizar el encendido y, de esta forma, activar equipos eléctricos, como, por ejemplo, los vidrios eléctricos.
- Nunca dejar a niños o personas con necesidades especiales solas dentro del vehículo. En caso de emergencia, ellas no estarían en condiciones de abandonar el vehículo por sí solas o de ayudarse a sí mismas. En un vehículo cerrado, según la estación del año, puede haber temperaturas muy altas o muy bajas, que pueden causar lesiones graves y enfermedades, principalmente en niños pequeños, o causar la muerte.
- Nunca retirar la llave del encendido mientras el vehículo está en movimiento.

Llave del vehículo con comando remoto

📖 Tenga en cuenta ⚠️ y ⚠️, al principio de este capítulo, en la página 58.



Fig. 45 Llave del vehículo con comando remoto.

Llave del vehículo con comando remoto

El vehículo podrá desbloquearse y bloquearse a distancia con la llave con comando remoto → pág. 61.

El emisor con la batería se encuentra en la llave del vehículo con comando remoto. El receptor está ubicado en el interior del vehículo. El área de alcance de la llave con comando remoto con la batería cargada es de algunos metros alrededor del vehículo.

Si no se puede abrir o cerrar el vehículo con la llave con mando a distancia, deberá sincronizarse nuevamente → pág. 61 o se deberá cambiar la pila → pág. 60.

Pueden utilizarse varias llaves del vehículo.

Inclinar la varilla de la llave hacia afuera o hacia adentro

Presionando el botón → fig. 45 ① la varilla de la llave se destraba y se rebate hacia afuera.

Para *inclinarlo hacia adentro*, presionar al mismo tiempo el botón ① y la varilla de la llave nuevamente hasta que la varilla se encaje.

◀ Llave de reposición

Para la adquisición de una llave de repuesto u otras llaves con mando a distancia, es necesario informar el número del chasis del vehículo y de la etiqueta de plástico que contiene información específica. La etiqueta de plástico se suministra junto con las llaves del vehículo y debe guardarse para la posible necesidad de reemplazo de las llaves. ▶

Cada llave del vehículo nueva contiene un microchip y debe ser codificada con los datos del inmovilizador electrónico del vehículo. Una llave del vehículo no funciona sin un microchip o con un microchip no codificado. Esto también se aplica a llaves que estén adecuadamente fresadas.

Se pueden obtener llaves nuevas o de reposición en un Concesionario Volkswagen.

Las llaves con comando remoto nuevas o de repuesto se deben sincronizar antes de usarlas → pág. 61.

⚠ AVISO

Todas las llaves del vehículo contienen componentes electrónicos. Proteger las llaves contra averías, humedad y vibraciones intensas.

i Únicamente presionar los botones de la llave con comando remoto cuando sea realmente necesaria la función correspondiente. Un accionamiento innecesario del botón puede provocar un desbloqueo involuntario o el disparo de la alarma del vehículo. Eso también se aplica cuando pensamos que estamos fuera del radio de alcance del comando remoto.

i El funcionamiento de la llave del vehículo con comando remoto puede verse temporalmente afectado por la superposición de transmisores que se encuentran cerca del vehículo y trabajan en la misma banda de frecuencias, por ejemplo un aparato de transmisión o un teléfono celular.

i Obstáculos entre la llave con comando remoto y el vehículo, condiciones meteorológicas adversas, como también una batería con poca carga, reducen el alcance de la transmisión.

i Si los botones de la llave con comando remoto → fig. 45 o uno de los botones del cierre centralizado(→ pág. 61) se accionan repetidas veces en un breve lapso de tiempo, se produce una desconexión temporal del cierre centralizado para protección contra sobrecarga. En ese caso, el vehículo queda desbloqueado. Bloquear el vehículo de ser necesario.

Llave mecánica del vehículo

📖 Tenga en cuenta ⚠ y ⚠, al principio de este capítulo, en la página 58.

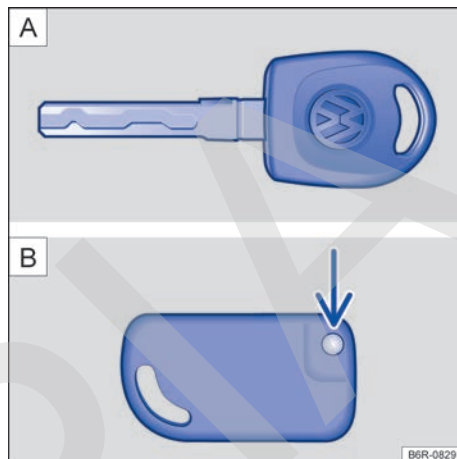

Fig. 46 A) Llave mecánica. B) Llave mecánica plegable.

En el conjunto de llaves del vehículo puede haber una llave del vehículo mecánica → fig. 46 A) o una llave del vehículo mecánica → fig. 46 A) y una llave mecánica plegable → fig. 46 B).

Desdoblar y doblar la varilla de la llave mecánica flexible

Presionando el botón → fig. 46 B) (flecha), la varilla de la llave se desbloquea y se abre.

Para *doblar hacia adentro*, presionar el botón (flecha) y al mismo tiempo presionar la varilla de la llave hacia atrás hasta que enganche.

Llave de reposición

Para la adquisición de una llave de repuesto u otras llaves con mando a distancia, es necesario conocer el número del chasis del vehículo y de la etiqueta de plástico que contiene información específica. La etiqueta de plástico se suministra junto con las llaves del vehículo y debe guardarse para la posible necesidad de reemplazo de las llaves.

Cada llave del vehículo nueva contiene un microchip y debe ser codificada con los datos del inmovilizador electrónico del vehículo. Una llave ▶

del vehículo no funciona sin un microchip o con un microchip no codificado. Esto también se aplica a llaves que estén adecuadamente fresadas.

Se pueden obtener llaves nuevas o de reposición en un Concesionario Volkswagen.

Luz de control de la llave del vehículo con comando remoto

Tenga en cuenta  y , al principio de este capítulo, en la página 58.

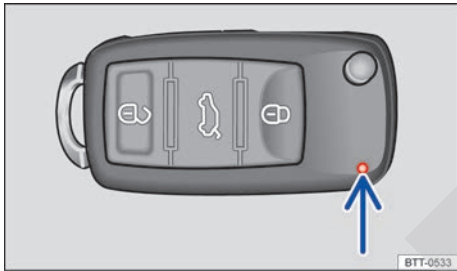

Fig. 47 Luz de control de la llave del vehículo con comando remoto.

Si se presiona brevemente un botón de la llave del vehículo con comando remoto, la luz de control → fig. 47 (flecha) titilará brevemente una vez. Con la activación más prolongada de una tecla, ésta parpadeará varias veces, por ejemplo, en el desbloqueo de la tapa trasera.

Cuando la luz de control de la llave del vehículo con comando remoto no se enciende al presionar el botón, se debe sustituir la batería de la llave → pág. 60.

Cambiar la pila

Tenga en cuenta  y , al principio de este capítulo, en la página 58.

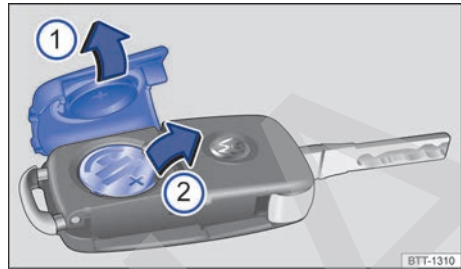

Fig. 48 Llave del vehículo con comando remoto: ① Abrir la tapa del alojamiento de la batería. ② Desmontar la batería.

Volkswagen recomienda que la sustitución de la batería se realice en un Concesionario Volkswagen o en una empresa especializada.

La batería se encuentra en el lado posterior de la llave del vehículo con comando remoto, debajo de una cubierta → fig. 48.

Sustituir la batería

- Inclinarse la varilla de la llave del vehículo hacia afuera → pág. 58.
- Retirar la cubierta en el lado posterior de la llave → fig. 48 ① en el sentido de la flecha → ①.
- Retirar la batería de su alojamiento con una herramienta adecuada → fig. 48 ②.
- Coloque la nueva batería según lo indicado → fig. 48 ② y presiónela en el sentido contrario al de la flecha hacia dentro de su alojamiento → ①.
- Coloque la cubierta como se indica → fig. 48 ① y presiónela en el sentido contrario al de la flecha sobre la carcasa de la llave del vehículo hasta encajarla.

⚠ AVISO

- Un cambio de batería realizado de forma inadecuada puede dañar la llave del vehículo.
- Las baterías inadecuadas podrán dañar la llave del vehículo. Únicamente sustituir una batería descargada por una batería nueva con la misma tensión, tamaño y especificación.
- En la instalación de la batería, observar la polaridad correcta.

 Las pilas contienen sustancias tóxicas. Por eso, está prohibido descartarlas / colocarlas junto con la basura doméstica. La legislación determina procedimientos específicos para descartar/poner a disposición las baterías usadas. Para su mayor seguridad y confort, Volkswagen recomienda sustituir la batería del vehículo únicamente en un Concesionario Volkswagen o en una empresa especializada.

Sincronizar la llave del vehículo con comando remoto

 **Tenga en cuenta  y , al principio de este capítulo, en la página 58.**

Cuando el botón  se presiona con frecuencia fuera del radio de acción, es posible que no se pueda desbloquear ni bloquear más el vehículo con el comando remoto. En ese caso, la llave del vehículo con comando remoto deberá sincronizarse nuevamente de la siguiente forma:

- Desplegar la varilla de la llave del vehículo con comando remoto hacia afuera → pág. 58.
- Presionar el botón  de la llave del vehículo. Mientras hace esto, permanezca al lado del vehículo.
- Abrir el vehículo en un minuto con la varilla de la llave. La sincronización está terminada.

 La sincronización sólo es posible si la llave con comando remoto está previamente programada para el vehículo.

Cierre centralizado y sistema de bloqueo

Introducción al tema

El cierre centralizado sólo funciona correctamente cuando todas las puertas y la tapa trasera están completamente cerradas. Con la puerta del conductor abierta, el vehículo *no* podrá bloquearse con la llave con comando remoto o con el botón del cierre centralizado.

En un vehículo desbloqueado y detenido por un largo período (por ejemplo, en el propio garaje), puede provocar la descarga de la batería del vehículo, impidiendo el arranque del motor.

ADVERTENCIA

Un uso incorrecto del cierre centralizado puede provocar lesiones graves.

- El cierre centralizado bloquea todas las puertas. Un vehículo trabado por dentro puede impedir una apertura involuntaria de las puertas y la invasión de personas no autorizadas. Por otro lado, en caso de emergencia o accidente, las puertas trabadas dificultan el acceso de socorristas al interior del vehículo para atender a las personas.
- Nunca dejar a niños o personas con necesidades especiales solas dentro del vehículo. La activación de la tecla del cierre centralizado podrá bloquear las puertas del vehículo por dentro, dificultando o impidiendo la salida. Personas encerradas pueden quedar expuestas a temperaturas muy altas o muy bajas.
- Según la estación del año, puede haber temperaturas muy altas o muy bajas en el interior de un vehículo cerrado, que pueden causar lesiones graves y enfermedades, principalmente en niños pequeños, o causar la muerte.
- Nunca dejar a personas dentro de un vehículo bloqueado. En caso de emergencia, ellas podrían no estar en condiciones de abandonar el vehículo por sí solas o de ayudarse a sí mismas.
- Solamente abrir o cerrar las puertas y la tapa trasera cuando no haya nadie en su radio de apertura.

Luz de control

📖 Tenga en cuenta ⚠️, al principio de este capítulo, en la página 61.

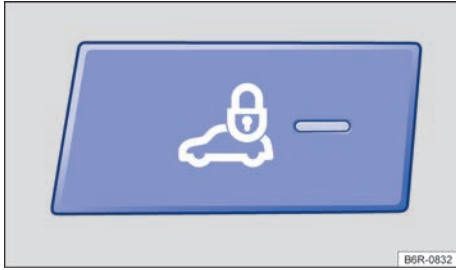

Fig. 49 Luz de control en el panel de instrumentos indica el cierre centralizado activado y/o la vigilancia del habitáculo apagada.

Según la versión del vehículo, en el panel de instrumentos puede haber una luz de control → fig. 49 que indica la activación del cierre centralizado y/o el apagado de la vigilancia del habitáculo.

Color de la luz de control	Función
Rojo	Cierre centralizado activado.
Amarillo	Vigilancia del habitáculo apagada.

⚠️ AVISO

Observar siempre las luces de control encendidas, sus descripciones y orientaciones para evitar daños al vehículo.

Descripción del cierre centralizado

📖 Tenga en cuenta ⚠️, al principio de este capítulo, en la página 61.

El cierre centralizado (no disponible en algunas versiones) permite bloquear y desbloquear todas las puertas y la tapa trasera:

- De afuera, con la llave mecánica del vehículo en la puerta del conductor, para vehículos sin control remoto → pág. 63.
- En caso de emergencia, con la llave con comando remoto en la puerta del conductor, cuando el comando remoto no esté funcionando → pág. 65.
- Comando remoto → pág. 63.
- Desde adentro, con el botón del cierre centralizado → pág. 64.

La puerta del acompañante y las puertas traseras se pueden bloquear de forma manual en caso de falla de la llave del vehículo con comando remoto o del cierre centralizado → pág. 67.

Las puertas y la tapa trasera se pueden desbloquear de forma manual en caso de falla de la llave del vehículo con comando remoto o del cierre centralizado.

Bloqueo automático (Auto Lock)

El vehículo se bloquea automáticamente a partir de una velocidad de aproximadamente 20 km/h, incluso si se encuentra previamente destrabado.

Bloquear el vehículo después del disparo del airbag

En vehículo con cierre centralizado eléctrico, después de dispararse los airbags en un accidente, las puertas se pueden desbloquear → pág. 20.

Según la intensidad del daño, el vehículo puede bloquearse después del accidente, como se muestra a continuación:

Función	Acción
Bloquear el vehículo con la tecla del cierre centralizado:	– Desconectar y conectar el encendido. – Abrir una puerta del vehículo. – Presionar el botón del cierre centralizado (🔒) en la puerta del conductor.
Bloquear el vehículo con la llave con mando a distancia:	– Desconectar el encendido. O: retirar la llave del vehículo del cerradura de encendido. – Abrir una puerta del vehículo. – Cerrar el vehículo con la llave del vehículo.

📖 Si los botones de la llave del vehículo con comando remoto → fig. 51 o uno de los botones del cierre centralizado → fig. 52 se accionan repetidas veces en un breve lapso de tiempo, se produce una desconexión temporal del cierre ▶

centralizado para protección contra sobrecarga. En este caso, el vehículo permanecerá desbloqueado durante aproximadamente 30 segundos. Si durante ese tiempo se abre cualquier puerta del vehículo o la tapa trasera, el vehículo se bloqueará automáticamente.

 Dependiendo de la versión del vehículo, cuando se bloquea el vehículo desde afuera la luz de control en el panel de instrumentos → [fig. 49](#) parpadeará para indicar que el vehículo está bloqueado.

Desbloquear o bloquear el vehículo desde afuera

 Tenga en cuenta , al principio de este capítulo, en la página 61.

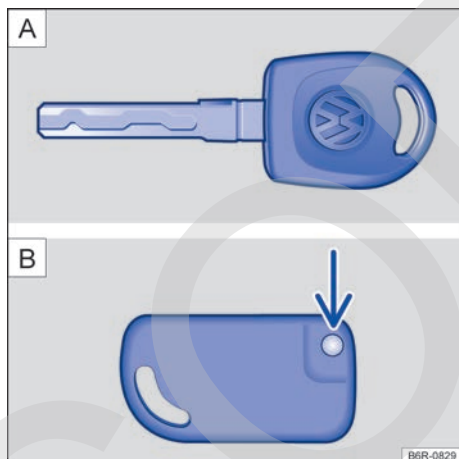





Fig. 50 **A** Llave mecánica. **B** Llave mecánica plegable.



Fig. 51 Botones en la llave del vehículo con comando remoto.

Vehículo con cierre centralizado

Función	Acción con los botones de la llave con comando remoto → fig. 51	Acción con la varilla de la llave con comando remoto → fig. 51 en el bombín de cierre o con la llave mecánica → fig. 50 .
Desbloquear el vehículo.	Presionar el botón  .	Introducir la llave del vehículo en el cilindro de la cerradura de la puerta del conductor y girarla en sentido antihorario .
Bloquear el vehículo.	Presionar el botón  .	Introducir la llave del vehículo en el cilindro de la cerradura de la puerta del conductor y girarla en sentido horario .
Desbloquear la tapa trasera.	Presionar el botón  → pág. 68 .	Introducir la llave del vehículo en el cilindro de la cerradura de la puerta del conductor y girarla en sentido antihorario .

La llave del vehículo con comando remoto sólo desbloquea y bloquea el vehículo cuando la batería tiene carga suficiente y si la llave con comando remoto se encuentra a pocos metros alrededor del vehículo.

- Al bloquear el vehículo, todos los indicadores de dirección titilan *una vez* para confirmación.
- Al desbloquear el vehículo, todos los indicadores de dirección titilan *dos veces* para confirmación.

Se puede habilitar/deshabilitar la señal sonora (bocina) para confirmar la activación y desactivación de la alarma. Para vehículos con Sistema de información Volkswagen se puede habilitar/deshabilitar a través del panel de instrumentos. Para los demás vehículos, acuda a un Concesionario Volkswagen para habilitar/deshabilitar la señal sonora.

Si los indicadores de dirección *no* titilan para confirmación del bloqueo, como mínimo una de las puertas o la tapa trasera no estará bloqueada.

Con la puerta del conductor abierta, no se puede bloquear el vehículo con la llave del vehículo. Cuando se desbloquea el vehículo con la llave con comando remoto y ninguna de las puertas o la

tapa trasera están abiertas, el vehículo se bloquea automáticamente después de algunos segundos. Esta función impide un desbloqueo involuntario del vehículo por un período largo.

Vehículo sin cierre centralizado

Función	Acción con llave mecánica del vehículo → fig. 50 en el bombín de cierre.
Desbloquear o bloquear la puerta del conductor y la tapa trasera.	Para <i>desbloquear</i> , introducir la llave del vehículo en el cilindro de la cerradura de la puerta del conductor y girarla en sentido antihorario . Para <i>bloquear</i> , introducir la llave del vehículo en el cilindro de la cerradura de la puerta del conductor y girarla en sentido horario .
Desbloquear o bloquear la puerta del acompañante.	Para <i>desbloquear</i> , introducir la llave del vehículo en el cilindro de la cerradura de la puerta del acompañante y girarla en sentido antihorario . Para <i>bloquear</i> , introducir la llave del vehículo en el cilindro de la cerradura de la puerta del acompañante y girarla en sentido horario .

Con la puerta del conductor abierta, no se puede bloquear el vehículo con la llave.

Cierre de emergencia

La puerta del acompañante y las puertas traseras se pueden bloquear de forma manual en caso de problemas en el funcionamiento del cierre eléctrico o falla en la llave del vehículo con comando remoto. Para mayor información, vea → pág. 68.

La puerta del conductor se puede accionar por medio del bombín de cierre de la puerta. → tabla de la pág. 79

 En vehículos sin cierre centralizado, el desbloqueo o bloqueo de la puerta del acompañante puede influir en el funcionamiento de la luz interior → pág. 78.

 El bombín de cierre de las puertas posee un sistema de seguridad contra aperturas. En el caso de que la varilla del vehículo no se coloque correctamente en el cilindro o se utilice una llave incorrecta, la llave gira libre no accionando el desbloqueo de la puerta.

 Al abrir las puertas con la varilla de la llave del vehículo, comprobar si la llave fue colocada correctamente hasta el final del cilindro. De lo contrario, la llave puede girar libremente, no destrabando la puerta. ◀

Bloquear o desbloquear el vehículo desde adentro

 **Tenga en cuenta** , al principio de este capítulo, en la página 61.



Fig. 52 En la puerta del conductor: tecla del cierre centralizado.

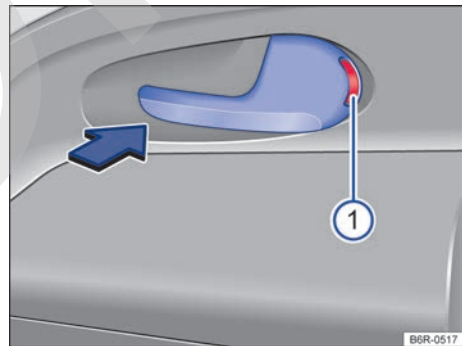



Fig. 53 En la puerta del acompañante: manilla de la puerta para cierre mecánico.

Vehículo con cierre centralizado

Presionar la tecla → fig. 52:

-  Desbloquear el vehículo.
-  Bloquear el vehículo. ▶

La tecla de cierre centralizado funciona tanto con el encendido conectado como desconectado, sólo si *todas* las puertas están cerradas.

Si el vehículo ha sido bloqueado con la llave con mando a distancia, la tecla de cierre centralizado quedará desactivada.

Cuando el vehículo es bloqueado con el botón del cierre centralizado, se aplica lo siguiente:

- El sistema de alarma antirrobo **no** se activa.
- La apertura de las puertas y de la tapa trasera por *fuera* no es posible, por ejemplo, al parar en un semáforo.
- Las puertas se pueden cerrar y abrir por dentro, accionando la manilla de la puerta.
- Si la puerta del conductor está abierta, no se bloqueará. Con esto se evita que el conductor quede atrapado dentro del vehículo

Si el vehículo fue bloqueado con el cierre automático → pág. 62, cuando el vehículo se detiene y la llave se retira del encendido, el vehículo se desbloquea.

Vehículo sin cierre centralizado

En vehículos sin cierre centralizado, las puertas se cierran al presionar desde adentro la manilla de la puerta, de modo que la marca roja quede visible → fig. 53 ①.

Para desbloquear una puerta, tirar de la manilla de la puerta correspondiente.

Cuando se bloquea el vehículo, se aplica lo siguiente:

- La apertura de las puertas por *fuera* no es posible, por ejemplo, al parar en un semáforo.
- Las puertas se pueden cerrar y abrir por dentro, accionando la manilla de la puerta.
- Si la puerta del conductor está abierta, no se bloqueará. Con esto se evita que el conductor quede atrapado dentro del vehículo

Sistema de alarma antirrobo

📖 **Tenga en cuenta** ⚠️, al principio de este capítulo, en la página 61.

Con ayuda del sistema de alarma antirrobo, se hacen más difícil los intentos de arrebato o robo del vehículo.

El sistema de alarma antirrobo se activa automáticamente en el cierre del vehículo con la llave con comando remoto o con la llave mecánica.

¿Cuándo se dispara la alarma?

El sistema de alarma antirrobo emite señales acústicas durante cerca de 30 segundos y señales visuales de advertencia durante unos 5 minutos, en caso de que se ejecuten las siguientes acciones no autorizadas en el vehículo con la alarma activada:

- Desbloqueo mecánico del vehículo con la llave de emergencia y apertura de la puerta desbloqueada.
- Apertura de una puerta.
- Apertura de la tapa del compartimento del motor.
- Apertura de la tapa trasera.
- Arranque del motor con una llave del vehículo inválida.
- Apertura, quiebre o remoción de uno de los vidrios.
- Movimiento en el vehículo (en vehículos con vigilancia del habitáculo → pág. 66).

Desconectar la alarma

Desbloquear el vehículo a través de la tecla de desbloqueo de la llave con mando a distancia o conectar el encendido con una llave del vehículo válida.

Desbloquear mecánicamente todas las puertas del vehículo (apertura de emergencia)

De haber un problema en el comando remoto y si se necesita desbloquear el vehículo con la llave, proceder de la siguiente forma:

- Girar la llave en el cilindro de la puerta del conductor para la posición de abrir. Todas las puertas queda desbloqueadas (*válido para vehículos con sistema de cierre centralizado y sin alarma*).
- Abrir la puerta del conductor y poner el motor en marcha en hasta 15 segundos, ya que en esta condición, se dispara la alarma. Al poner el motor en marcha, el inmovilizador reconoce una llave válida y se desactiva la alarma. De esta forma, se pueden abrir todas las puertas, la tapa del compartimento del motor y la tapa trasera.

i La alarma se dispara nuevamente si luego del disparo de la alarma ocurre una nueva invasión en la misma o en otra área protegida. Por ejemplo, si después de la apertura de una puerta, también se abre la tapa trasera.

i El sistema de alarma antirrobo **no** se activa con el bloqueo desde adentro con la tecla de cierre centralizado .

i Cuando se desbloquea la puerta del conductor mecánicamente con la llave, sólo la puerta del conductor se desbloquea y no el vehículo entero. Solo al conectar el encendido todas las puertas se liberan – pero no se desbloquean – y la tecla del cierre centralizado se activa (*Válido para vehículos con sistema de cierre centralizado y con alarma*).

i Con la batería del vehículo tiene poca o nada de carga, el sistema de alarma antirrobo no funciona de manera correcta.

Vigilancia del habitáculo

 **Tenga en cuenta** , al principio de este capítulo, en la página 61.

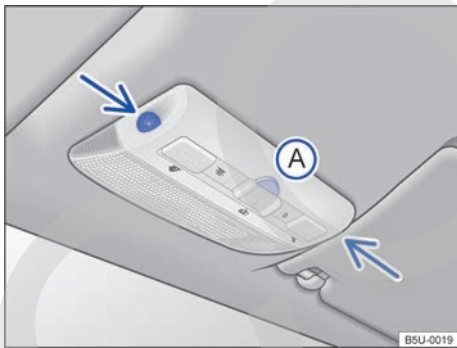

Fig. 54 En la consola del techo: sensores de vigilancia del habitáculo y tecla **A** para desconectar la vigilancia del habitáculo.

La vigilancia del habitáculo dispara la alarma con el vehículo bloqueado, si reconoce movimientos en el interior del vehículo. El sensor y el receptor están ubicados en el conjunto de la luz de lectura → **fig. 54** (flechas).

Conectar la vigilancia del habitáculo

Bloquear el vehículo con la llave con comando remoto o con la llave mecánica. Con el sistema de alarma antirrobo conectado, también se activa la vigilancia del habitáculo.

Desconectar la vigilancia del habitáculo

- Retirar la llave del vehículo del encendido.
- Abrir la puerta del conductor.
- Presionar la tecla → **fig. 54** **A**. En el panel de instrumentos se enciende la luz de control → **fig. 49**.
- Cerrar todas las puertas y la tapa trasera.
- La luz de control → **fig. 49** permanecerá encendida alrededor de 30 segundos, o hasta que la alarma se active. Si la alarma fuera activada dentro del período de 30 segundos, la luz de control pasará a titilar inmediatamente.
- Bloquear el vehículo con la llave del vehículo antes de transcurrir 20 segundos. La vigilancia del habitáculo se desconecta hasta el próximo bloqueo del vehículo.

Por ejemplo, desconectar la vigilancia del habitáculo si se dejan animales, niños o incluso adultos en el interior del vehículo por un breve período  → **pág. 61**.

El monitoreo debe desactivarse nuevamente en cada desbloqueo del vehículo, ya que, de lo contrario, éste se activará la próxima vez que el vehículo se bloquee.

Riesgos de falla de la alarma

Un funcionamiento perfecto de la vigilancia del habitáculo puede asegurarse únicamente con el vehículo totalmente cerrado. Tenga en cuenta las disposiciones legales. Puede ocurrir una falla de la alarma en los siguientes casos:

- Cuando uno o más vidrios estuvieran abiertos, total o parcialmente, ya que en esta condición la alarma podrá dispararse.
- Cuando objetos como, por ejemplo, hojas sueltas de papel o adornos en el espejo (aromatizadores) permanecen en el vehículo.
- Por objetos metálicos en los portaobjetos de la consola central, como, por ejemplo, llaves o monedas.
- Por medio de la alarma de vibración de un teléfono celular que se encuentra en el vehículo. 

Puertas

Introducción al tema

Las puertas y la tapa trasera pueden, por ejemplo, bloquearse manualmente o desbloquearse parcialmente en caso de una falla en la llave del vehículo con comando remoto o del cierre centralizado.

⚠ ADVERTENCIA

Una puerta cerrada incorrectamente puede abrirse súbitamente durante la conducción y causar lesiones graves.

- Parar inmediatamente y cerrar la puerta.
- Al cerrar la puerta, preste atención a que quede bien y completamente cerrada.
- La puerta sólo se deberá abrir o cerrar cuando no haya nadie ni nada en dicha zona.

⚠ ADVERTENCIA

Una puerta que se mantiene abierta por el retensor de la puerta puede cerrarse en condiciones de viento fuerte y en pendientes, provocando lesiones.

- Sujete siempre las puertas de la manilla al abrir y cerrar.

⚠ ADVERTENCIA

El área de funcionamiento de las puertas y de la tapa trasera es peligrosa y puede causar lesiones.

- Solamente abrir o cerrar las puertas y la tapa trasera cuando no haya nadie en su área funcional.

⚠ ADVERTENCIA

Un cierre o una apertura de emergencia sin la atención adecuada puede provocar lesiones graves

- Nunca dejar a niños o personas con necesidades especiales solas dentro del vehículo. En caso de emergencia, ellas no estarían en condiciones de abandonar el vehículo por sí solas o de cuidar de sí mismas.

- En un vehículo cerrado, según la estación del año, puede haber temperaturas muy altas o muy bajas que pueden causar lesiones graves y enfermedades, principalmente en niños pequeños, o causar la muerte.

ⓘ AVISO

Al ejecutar un cierre o una apertura de emergencia, las piezas se deben retirar cuidadosamente y se deben volver a montar correctamente para evitar daños en el vehículo.

Cerrar o abrir la puerta del conductor y la del acompañante delantero de forma manual

📖 Tenga en cuenta ⚠ y ⓘ, al principio de este capítulo, en la página 67.

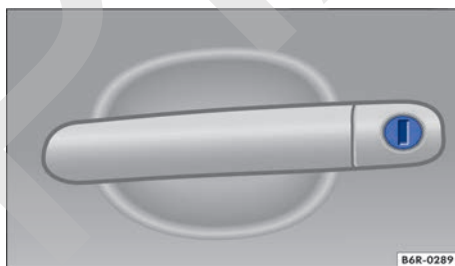

Fig. 55 Manilla de la puerta del conductor con bombín de cierre.

En el cierre manual, generalmente todas las puertas se bloquean. Con la apertura manual, sólo la puerta del conductor o la del acompañante delantero se desbloquean.

- De ser necesario, rebatir la varilla de la llave del vehículo hacia afuera → pág. 58.
- Introducir la varilla de la llave en el bombín de cierre y destrabar o trabar el vehículo → fig. 55. <

Cerrar la puerta del acompañante delantero y las puertas traseras de forma manualmente

📖 Tenga en cuenta ⚠️ y ⓘ, al principio de este capítulo, en la página 67.

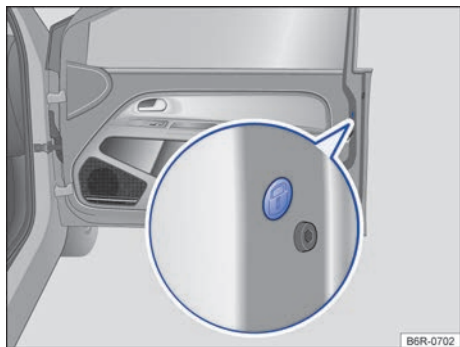

Fig. 56 En la parte delantera de la puerta del acompañante: bloqueo de emergencia, cubierto por un burllete de goma.



Fig. 57 Cierre de emergencia del vehículo con la llave del vehículo.

El cierre de emergencia de las puertas traseras es válido sólo para vehículos 4 puertas.

Para vehículos con cierre eléctrico, la puerta del acompañante y las puertas traseras se pueden trabar de forma manual. De esta forma, el sistema de alarma antirrobo **no** se activa.

- Abrir la puerta.
- Retirar el burllete de goma en la lateral de la puerta. El burllete está identificado por un candado ⓘ → fig. 56.

- De ser necesario, rebatir la varilla de la llave del vehículo hacia afuera → pág. 58.
- Inserte la llave del vehículo en la ranura → fig. 57 y gírela en sentido horario (hacia afuera del vehículo) hasta el tope.
- Fijar nuevamente el burllete de goma y cerrar la puerta completamente.
- Comprobar si la puerta está trabada.
- De ser necesario, realizar el proceso en las otras puertas.
- El vehículo se debe comprobar inmediatamente en un Concesionario Volkswagen o en una empresa especializada.

ⓘ Las puertas del vehículo se pueden cerrar y abrir por dentro, accionando la manilla de la puerta. Eventualmente, puede ser necesario tirar de la manilla de apertura de la puerta dos veces → pág. 61.

Tapa trasera

📖 Introducción al tema

⚠️ ADVERTENCIA

Un desbloqueo, apertura o cierre incorrecto y sin la debida atención de la tapa trasera puede causar accidentes y lesiones graves.

- Abrir o cerrar la tapa trasera únicamente cuando no haya nada ni nadie en su radio de apertura.
- Bajo ninguna circunstancia se debe cerrar la tapa trasera con la mano en la luneta. La luneta puede astillarse y causar lesiones.
- Después de cerrar la tapa trasera, comprobar si está cerrada y bloqueada de manera correcta, para que no pueda abrirse durante la marcha. La tapa trasera cerrada debe estar alineada con las piezas de la carrocería.
- Mantener siempre cerrada la tapa trasera durante la conducción, para que no puedan penetrar gases tóxicos en el interior del vehículo.
- Nunca abrir la tapa trasera de haber carga, por ejemplo, en un maletero. De la misma forma, la tapa trasera, no permitir su apertura cuando hay carga fijada en el mismo, por

ejemplo, bicicletas. Una tapa trasera abierta puede bajarse por peso adicional. De ser necesario, sostenga la tapa trasera o retire previamente la carga.

- Cerrar y bloquear la tapa trasera y todas las puertas cuando el vehículo no esté en uso. Asegúrese de que nadie haya permanecido dentro del vehículo.
- Nunca dejar a niños jugando sin supervisión dentro del vehículo o próximos a éste, principalmente cuando la tapa trasera está abierta. Los niños pueden entrar en el maletero, cerrar la tapa trasera y quedar atrapados. Según la estación del año, puede haber temperaturas muy altas o muy bajas en el interior de un vehículo cerrado, que pueden causar lesiones graves y enfermedades, principalmente en niños pequeños, o causar la muerte.
- Nunca dejar a niños o personas con necesidades especiales solas dentro del vehículo. La activación de la tecla del cierre centralizado podrá bloquear las puertas del vehículo por dentro, dificultando o impidiendo la salida. Personas encerradas pueden quedar expuestas a temperaturas muy altas o muy bajas.

⚠ AVISO

Antes de abrir la tapa trasera, verifique si existe espacio suficiente para abrir y cerrar la tapa, por ejemplo en garajes.

Abrir la tapa trasera

📖 Tenga en cuenta ⚠ y ⚠, al principio de este capítulo, en la página 68.

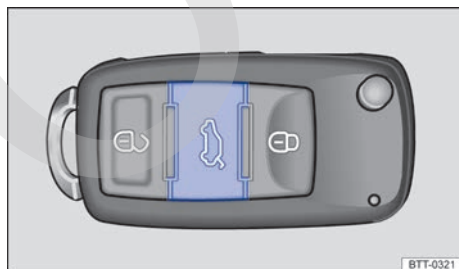



Fig. 58 En la llave del vehículo: tecla de desbloqueo de la tapa trasera.



Fig. 59 Abrir la tapa trasera por afuera.

En algunas circunstancias, por ejemplo, si hay montada una bicicleta en el maletero de la tapa trasera, ésta no se podrá abrir → ⚠. Antes de abrir la tapa trasera, retire siempre los equipajes del maletero y apoye la tapa trasera abierta.

Abrir la tapa trasera - vehículos con bloqueo central

- Si el vehículo está bloqueado, apretar el botón  en la llave del vehículo con el comando remoto → fig. 58 durante aproximadamente un segundo para desbloquear la tapa trasera.
- Si el vehículo se encuentra desbloqueado, no será necesario apretar la tecla  en la llave del vehículo con mando a distancia para poder abrir la tapa trasera.
- Presionar el botón → fig. 59 ① y levantar la tapa trasera con la empuñadura ②.



Abrir la tapa trasera con la llave del vehículo mecánica o con la varilla de la llave mecánica plegable

- Desbloquear el vehículo o la puerta del conductor → pág. 61.
- Presionar el botón → fig. 59 ① y levantar la tapa trasera con la empuñadura ②.

⚠ ADVERTENCIA

El desbloqueo o la apertura incorrectos o sin la debida atención de la tapa trasera puede causar lesiones graves.

- Con un maletero montado sobre la tapa trasera más la carga, algunas veces puede no percibirse que la tapa trasera está desbloqueada. Una tapa trasera desbloqueada puede abrirse repentinamente durante la conducción.

 Si se mantiene presionado el botón  en la llave del vehículo, *no* se abrirá automáticamente la tapa trasera, sólo se habilita su apertura.

Cerrar la tapa trasera

 **Tenga en cuenta**  y , al principio de este capítulo, en la página 68.

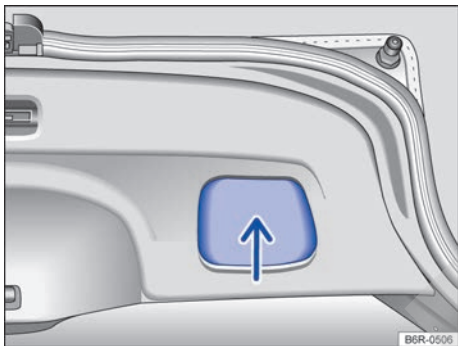



Fig. 60 Tapa trasera abierta: cavidad para tirar.

Cerrar la tapa trasera

- Introduzca la mano en la cavidad del guarnecido interior de la tapa trasera → **fig. 60** (flecha).
- Tire la tapa trasera hacia abajo hasta que encaje en la cerradura. Observe que la mano se aleja del radio apertura de la tapa trasera → .
- Verifique si la tapa trasera se cerró correctamente.

Bloqueo de la tapa trasera - vehículo con cierre centralizado

Cuando se desbloquea el vehículo y ninguna de las puertas ni la tapa trasera están abiertas, el vehículo se bloqueará automáticamente después de aproximadamente 30 segundos. Esta función impide un desbloqueo involuntario del vehículo por un período largo.

Un bloqueo únicamente es posible con la tapa trasera correctamente cerrada.

- la tapa trasera también se bloquea con cierre centralizado.
- Si estando el vehículo bloqueado y con la alarma activada se desbloquea únicamente la tapa trasera con la tecla  de la llave del vehículo con mando a distancia, automáticamente se volverá a bloquear después de cerrarlo.
- Si cierra la tapa trasera sin bloquearlo, ésta se bloqueará de forma automática cuando circule a una velocidad superior a 5 km/h.

Cerrar la tapa trasera con la llave del vehículo mecánica o con la varilla de la llave plegable



Un bloqueo únicamente es posible con la tapa trasera correctamente cerrada.

- Inserte la llave mecánica en el cilindro de la cerradura de la puerta del conductor y gírela en **sentido horario** → pág. 61.

ADVERTENCIA

El cierre incorrecto o sin supervisión de la tapa trasera pueden provocar lesiones graves.

- Nunca dejar el vehículo sin supervisión o a niños jugando dentro del vehículo o próximos a éste, principalmente cuando la tapa trasera está abierta. Los niños pueden entrar en el maletero, cerrar la tapa trasera y quedar atrapados. Un vehículo cerrado puede calentarse o enfriarse de manera extrema de acuerdo con la estación del año y provocar lesiones graves, enfermedades o incluso la muerte.
- Al cerrar la tapa trasera, alejar la mano a tiempo del radio de apertura de la tapa trasera.

 Antes de cerrar la tapa trasera, verifique que la llave del vehículo no se encuentre en el maletero. 

Apertura de emergencia de la tapa trasera

📖 Tenga en cuenta ⚠️ y ⚠️, al principio de este capítulo, en la página 68.

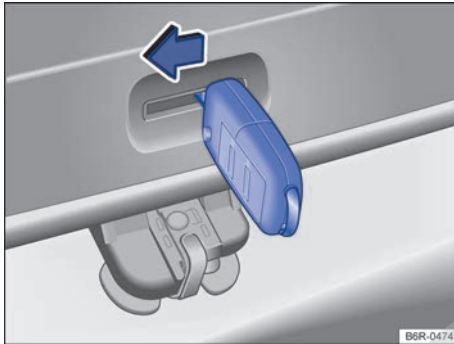

Fig. 61 Del lado de adentro del maletero: apertura de emergencia de la tapa trasera.

- Rebatir el respaldo del asiento trasero hacia adelante.
- Retire los volúmenes de equipaje para llegar a la tapa trasera desde adentro.
- Inclinar la varilla de la llave del vehículo hacia afuera → pág. 58.
- Inserte la llave del vehículo en la apertura de la tapa trasera → fig. 61 y presione la palanca de desbloqueo en el sentido de la flecha para desbloquear la tapa trasera.

Vidrios

Introducción al tema

⚠️ ADVERTENCIA

Un uso desatento de los vidrios eléctricos puede causar lesiones graves.

- Abrir o cerrar los vidrios eléctricos solamente cuando no hay nada ni nadie en su área de funcionamiento.
- Nadie debe permanecer en el interior del vehículo cuando se bloquean las puertas, especialmente niños y personas con necesidades especiales.

- Llevar siempre las llaves del vehículo consigo al dejar el vehículo.

⚠️ AVISO

Con los vidrios abiertos, la lluvia puede mojar el acabado interno del vehículo y causar daños en el vehículo.

Abrir o cerrar los vidrios manualmente

📖 Tenga en cuenta ⚠️ y ⚠️, al principio de este capítulo, en la página 71.

En vehículos *sin levanta vidrios eléctrico delantero*, para abrir o cerrar los vidrios de las puertas utilice la manivela ubicada en el guarnecido interior de las puertas.

Para vehículos 2 puertas la manivela está ubicada solamente en el revestimiento interno de las puertas delanteras.

Abrir o cerrar los vidrios delanteros eléctricamente

📖 Tenga en cuenta ⚠️ y ⚠️, al principio de este capítulo, en la página 71.



Fig. 62 En la puerta del conductor: teclas de los levanta vidrios eléctricos delanteros.

Abrir o cerrar los vidrios delanteros

Función	Acción
Abrir:	Presionar la tecla
Cerrar:	Tirar la tecla

Teclas en la puerta del pasajero

En el revestimiento en la puerta del pasajero solo hay una tecla simple con la misma funcionalidad que la tecla en la puerta del conductor.

Volante

◁ Ajuste la posición del volante

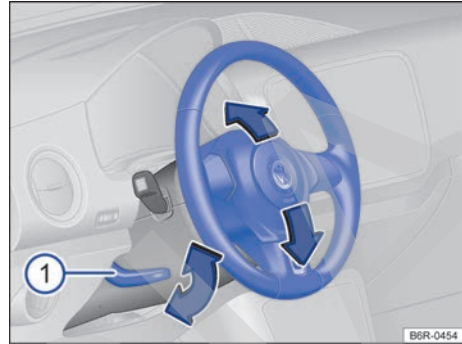

Fig. 63 Ajustar la posición del volante.

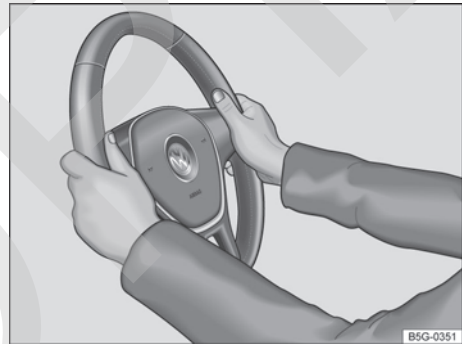

Fig. 64 En el volante: posición 9 y 3 horas.

Sólo ajuste el volante antes de emprender la marcha y con el vehículo detenido.

- Empujar la palanca → fig. 63 ① hacia abajo.
- Ajustar el volante de manera tal que el conductor pueda sujetarlo con las dos manos del borde exterior y con los brazos ligeramente doblados (posición equivalente a las 9 y a las 3 horas → fig. 64).
- Presione la palanca hacia arriba con fuerza, hasta que esté alineada con la columna de dirección → ▲.

Ajustar la distancia correcta entre el conductor y el volante → fig. 2 con ayuda del comando del asiento del conductor → pág. 74. ▶

ADVERTENCIA

El uso incorrecto del ajuste de la posición del volante y un ajuste incorrecto del volante pueden provocar lesiones graves o fatales.

- Presionar la palanca ① siempre firmemente hacia arriba después del ajuste para que el volante no cambie su posición mientras conduce.
- Nunca ajustar el volante de la dirección durante la marcha. Cuando se constate que se necesita un ajuste durante la marcha, detener el vehículo de forma segura y ajustar el volante de la dirección correctamente.
- El volante ajustado debe apuntar siempre en dirección al tórax y no hacia el rostro, para no restringir la protección del airbag frontal del conductor en caso de accidente.
- Sujete siempre el volante con ambas manos por el borde exterior (posición equivalente a las 9 y a las 3 horas) durante la conducción, para reducir el peligro de sufrir lesiones causadas al dispararse el airbag frontal del conductor.
- Nunca sujetar el volante en la posición de las 12 horas ni de ninguna otra manera, por ejemplo del centro del volante de la dirección. El disparo del airbag frontal del conductor pueden ocasionarse lesiones graves en los brazos, las manos y la cabeza.

Asientos y apoyacabezas

Asiento delantero

Introducción al tema

ADVERTENCIA

Antes de todo viaje, ajustar siempre correctamente el asiento, el cinturón de seguridad y los apoyacabezas, cerciorándose de que todos los pasajeros estén con los cinturones colocados correctamente.

- Empujar el asiento del acompañante hacia atrás lo máximo posible.
- Ajustar el asiento del conductor de manera que quede una distancia mínima de 25 cm entre el tórax y el centro del volante de la dirección. Ajustar el asiento del conductor de manera longitudinal para que los pedales se puedan accionar por completo con las piernas apenas ligeramente dobladas y la distancia de la zona de la rodilla con el panel de instrumentos sea de al menos 10 cm. Cuando no se pueda cumplir con esta exigencia por causa de particularidades físicas, entrar en contacto obligatoriamente con un Concesionario Volkswagen si fuera el caso, efectuar instalaciones especiales.
- Nunca conducir con el respaldo del asiento muy inclinado hacia atrás. Cuanto más inclinado hacia atrás esté el respaldo del asiento, mayor será el riesgo de lesiones por una disposición incorrecta de la banda del cinturón de seguridad y una postura incorrecta.
- Nunca conducir con el respaldo del asiento inclinado hacia adelante. Un airbag frontal activado puede lanzar el respaldo del asiento hacia atrás y lastimar a los pasajeros de los asientos traseros.
- Adoptar y mantener la mayor distancia posible del volante de la dirección y del panel de instrumentos.
- Sentarse siempre en forma recta con la espalda contra el respaldo del asiento, en los asientos delanteros correctamente ajustados. No poner ninguna parte del cuerpo directamente o muy cerca del ubicación del airbag.

- Para los pasajeros en los asientos traseros, aumenta el riesgo de lesiones graves si no se sientan en forma recta, ya que los cinturones de seguridad no estarían posicionados correctamente.

⚠ ADVERTENCIA

Una regulación incorrecta de los asientos puede causar accidentes y lesiones graves.

- Solamente ajustar los asientos con el vehículo detenido, ya que de lo contrario, se pueden salir de lugar inesperadamente durante

la conducción, pudiendo provocar la pérdida de control del vehículo. Asimismo, se adopta una postura incorrecta durante la regulación.

- Únicamente ajustar la altura, inclinación y dirección longitudinal de los asientos delanteros cuando no haya nadie en el área de ajuste de los asientos.
- El área de ajuste de los asientos delanteros no debe ser restringida por objetos.

Comandos del asiento delantero

📖 Tenga en cuenta ⚠, al principio de este capítulo, en la página 73.

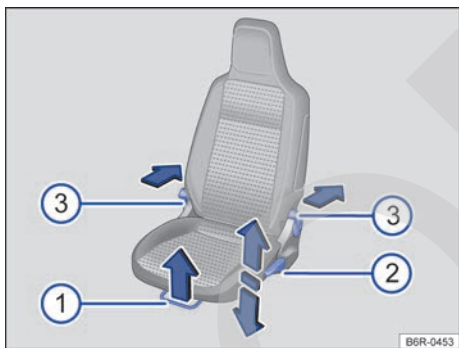

Fig. 65 Comandos del asiento delantero izquierdo.

Los comandos están dispuestos en posición invertida en el asiento delantero derecho.

Los apoyacabezas de los asientos delanteros se integran en los respaldos de los asientos y no son ajustables.

→ fig. 65	Función	Acción
①	Mover el asiento delantero hacia adelante o hacia atrás.	Tire de la palanca y desplace el asiento delantero. ¡El asiento delantero debe bloquearse después de soltar la palanca!
②	Ajuste la altura del asiento (sólo el asiento del conductor).	Si es necesario, mover la palanca para arriba o para abajo varias veces
③	Ajustar el respaldo del asiento o rebatir hacia adelante o hacia atrás ^{a)} .	<p><i>Ajustar:</i> accionar la palanca y parar. Luego ajustar la inclinación del respaldo, hasta alcanzar la posición deseada del respaldo del asiento. Soltar la palanca para fijar el respaldo del asiento → ⚠.</p> <p>Para vehículos 2 puertas - Rebatir hacia adelante: accionar la palanca y rebatir el respaldo del asiento hacia adelante. Al mismo tiempo, empujar el asiento hacia adelante.</p> <p>Para vehículos 4 puertas - Rebatir hacia adelante: accionar la palanca y rebatir el respaldo del asiento hacia adelante.</p>

→ fig. 65 Función	Acción
	<p>Para vehículos 2 puertas - Rebatir hacia atrás: empujar el asiento completamente hacia atrás, hasta que se bloquee. Accionar la palanca y rebatir el respaldo del asiento hacia atrás. Si la palanca está suelta, el respaldo del asiento debe bloquearse en la posición vertical → ⚠.</p> <p>Para vehículos 4 puertas - Rebatir hacia atrás: accionar la palanca y rebatir el respaldo del asiento hacia atrás. Si la palanca está suelta, el respaldo del asiento debe bloquearse en la posición vertical → ⚠.</p>

a) Para vehículos con 4 puertas, solo del lado interno del asiento.

⚠ ADVERTENCIA

Si se abaten los respaldos del asiento hacia adelante o hacia atrás de manera descontrolada o descuidada puede provocar lesiones graves.

- No abata nunca el respaldo del asiento hacia adelante o hacia atrás durante la marcha.
- Al rebatir el respaldo del asiento hacia adelante, estar siempre atento para que no haya personas o animales en el área del respaldo del asiento.
- Mantenga las manos, los dedos, los pies y las demás partes del cuerpo siempre distantes de la zona de funcionamiento de las bisagras y del mecanismo de bloqueo del asiento, al abatir el respaldo hacia adelante o hacia atrás.

- Las alfombras y otros objetos pueden quedar atrapados en las bisagras del respaldo del asiento. Esto puede hacer que el respaldo del asiento no se bloquee cuando se abate de nuevo a la posición vertical.
- Si el respaldo del asiento trasero está abatido hacia adelante o no está encajado de manera segura, no se deberá transportar a personas adultas o niños en estos asientos.
- Cuando se abate hacia atrás el respaldo del asiento debe quedar bloqueado de manera segura en la posición vertical. El respaldo del asiento no bloqueado de manera segura puede moverse repentinamente y ocasionar lesiones graves.

Asiento trasero

Plegar el respaldo del asiento trasero hacia adelante o hacia atrás

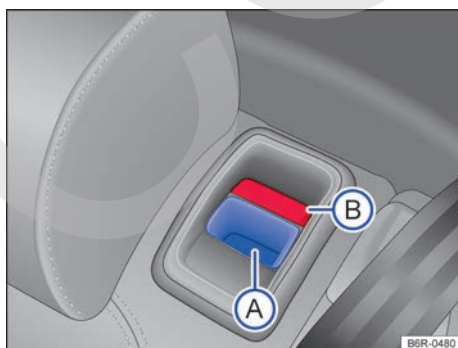

Fig. 66 Asiento trasero: tecla de desbloqueo (A); marca roja (B).

El respaldo del asiento trasero se puede abatir hacia adelante para aumentar el volumen del maletero.

Plegar el respaldo del asiento trasero hacia adelante

- Dado el caso, retirar la bandeja trasera → pág. 132.
- Desplazar los asientos delanteros totalmente hacia adelante, para tener espacio para plegamiento.
- Empuje el apoyacabezas por completo hacia abajo, si es necesario retírelo → pág. 7 y guárdelo de manera segura.
- Tirar de la tecla de desbloqueo → fig. 66 (A) hacia adelante y, al mismo tiempo, rebatir el respaldo del asiento trasero hacia adelante. ▶

- El respaldo del asiento trasero estará desbloqueado si una marca roja en botón **(B)** es visible.
- Si el respaldo del asiento trasero está plegado hacia adelante, personas o niños no podrán ser transportados en esos asientos.

Plegar el respaldo del asiento trasero hacia atrás

- Plegar el respaldo del asiento trasero hacia atrás y presionar con firmeza la traba hasta que se encaje de manera segura →
- La marca roja en la tecla de desbloqueo **(B)** ya no es visible.
- El respaldo del asiento trasero deberá estar bloqueado de manera segura.
- Dado el caso, monte nuevamente y ajuste el apoyacabezas → pág. 7.
- Dado el caso, volver a colocar la bandeja trasera.

ADVERTENCIA

Plegar el respaldo del asiento trasero hacia adelante o hacia atrás de manera descontrolada o desatenta puede causar lesiones graves.

- Al abatir el respaldo del asiento trasero hacia adelante esté siempre atento para que no hayan personas o animales en la zona del asiento trasero.
- No abata nunca el respaldo del asiento hacia adelante o hacia atrás durante la marcha.
- Estar atento para que el cinturón de seguridad no quede preso o dañado al plegar el respaldo del asiento trasero para atrás.
- Mantener las manos, los dedos, los pies y las demás partes del cuerpo siempre distantes al plegar el respaldo del asiento trasero hacia adelante o hacia atrás.
- El respaldo del asiento trasero tiene que estar bien encastrado en posición vertical para que los cinturones de seguridad del asiento trasero ofrezcan la protección necesaria. Eso se aplica principalmente al lugar central del asiento trasero. Cuando un asiento está ocupado y el respaldo del asiento correspondiente no está encajado de manera segura, el ocupante podrá ser empujado hacia adelante con el respaldo del asiento trasero en caso de maniobras de dirección y de frenado repentinas, así como en accidentes.

- La marca roja en el botón → fig. 66 **(B)** señala que el respaldo del asiento no está bloqueado. Comprobar siempre que la marca roja no sea visible cuando el respaldo del asiento trasero esté en la posición vertical.
- Cuando el respaldo del asiento trasero esté rebatido hacia adelante o no esté bien fijado, no deberán viajar personas adultas ni niños en las plazas correspondientes.

AVISO

Antes de plegar el respaldo del asiento trasero hacia adelante, ajustar los asientos delanteros de modo que el apoyacabezas o el tapizado del respaldo del asiento trasero no se apoyen en los asientos delanteros. De ser necesario, quitar el apoyacabezas → pág. 7 y guardar con seguridad.

Apoyacabezas

Introducción al tema

ADVERTENCIA

La conducción con los apoyacabezas removidos o ajustados incorrectamente aumenta el riesgo de lesiones graves o fatales en caso de accidentes y maniobras de dirección y de frenado súbitas.

- Conducir siempre con los apoyacabezas correctamente instalados y ajustados, de haber una persona en el asiento.
- Cada ocupante debe ajustar el apoyacabezas correctamente según su estatura, para reducir el riesgo de lesiones en el cuello en caso de accidente. Al mismo tiempo, el borde superior del apoyacabezas debe quedar preferentemente en la misma línea de la parte superior de la cabeza – pero no por debajo de la altura de los ojos. Posicionar la parte posterior de la cabeza lo más cerca posible del apoyacabezas.
- Nunca ajustar el apoyacabezas durante la conducción.

⚠ AVISO

Al desmontar y montar los apoyacabezas, tener cuidado para que no se golpeen en el revestimiento interior del techo o en el respaldo del asiento delantero. De lo contrario, se pueden averiar el revestimiento interior del techo y otras partes del vehículo.

Ajustar el apoyacabezas trasero

📖 Tenga en cuenta ⚠ y ⚠, al principio de este capítulo, en la página 76.

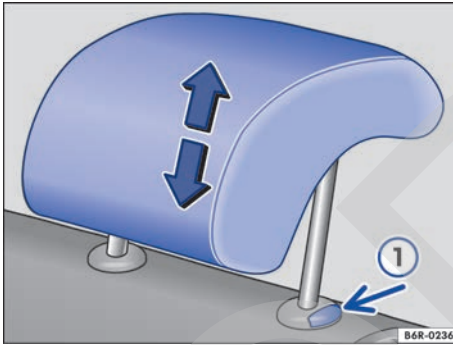

Fig. 67 Ajustar el apoyacabezas trasero.

Todos los asientos vienen equipados con apoyacabezas, en algunas versiones no se dispone del apoyacabezas trasero central.

Los apoyacabezas de los asientos delanteros se integran en los respaldos de los asientos y no son ajustables.

Los asientos traseros están equipados con apoyacabezas ajustables.

Ajustar la altura del apoyacabezas

- Empujar el apoyacabezas hacia arriba en el sentido de la flecha o, presionando el botón → fig. 67 ①, empujar hacia abajo → ⚠ en *Introducción al tema* de la pág. 76.
- El apoyacabezas debe bloquearse con seguridad en una posición.

Ajuste correcto del apoyacabezas

Ajuste el apoyacabezas para que su borde superior se encuentre preferentemente en la misma línea de la parte superior de la cabeza – pero no

por debajo de la altura de los ojos. Posicionar la parte posterior de la cabeza lo más cerca posible del apoyacabezas.

Ajuste del apoyacabezas para personas bajas

Colocar el apoyacabezas en la primera posición del enganche, incluso si la cabeza se encuentra por debajo del borde superior del apoyacabezas. En las posiciones más bajas puede haber una pequeña laguna entre el apoyacabezas y el respaldo del asiento.

Ajuste del apoyacabezas para personas altas

Empujar el apoyacabezas hacia arriba hasta el batiante.

Desinstalar e instalar el apoyacabezas trasero

📖 Tenga en cuenta ⚠ y ⚠, al principio de este capítulo, en la página 76.

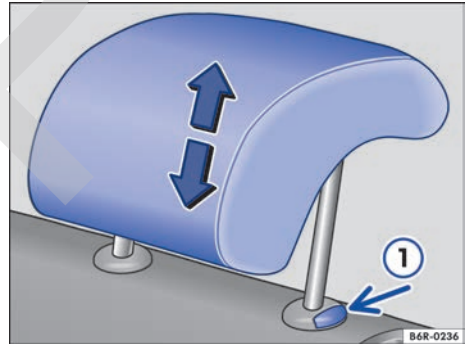

Fig. 68 Remover el apoyacabezas trasero.

Los asientos traseros vienen equipados con apoyacabezas ajustables, en algunas versiones no se dispone del apoyacabezas trasero central.

Desinstalar el apoyacabezas trasero

- Desbloquear el respaldo del asiento trasero y plegar hacia adelante → pág. 75.
- Empujar el apoyacabezas totalmente hacia arriba → ⚠ en *Introducción al tema* de la pág. 76.
- Retirar el apoyacabezas con el botón → fig. 68 ① presionado.

- Inclinarse cuidadosamente el respaldo del asiento trasero hacia atrás y colocarlo con seguridad. Asegurarse de que el cinturón de seguridad no quede enganchado.
- Guardar con seguridad el apoyacabezas removido.

Instalar el apoyacabezas trasero

- Desbloquear el respaldo del asiento trasero y plegar hacia adelante → pág. 75.
- Posicionar el apoyacabezas correctamente por medio de sus guías y colocarlo en las guías del respectivo respaldo del asiento.
- Empujar hacia abajo el apoyacabezas con el botón → fig. 68 ① presionado.
- Inclinarse cuidadosamente el respaldo del asiento trasero hacia atrás y colocarlo con seguridad.
- Ajustar los apoyacabezas de acuerdo con la postura correcta en el asiento → pág. 77.

Iluminación

Comandos

Introducción al tema

Observar las determinaciones legales específicas de cada país para el uso de la iluminación del vehículo.

El conductor es siempre el responsable del correcto ajuste de los faros y de las luces de conducción.

ADVERTENCIA

Es posible que ocurran accidentes y se produzcan lesiones graves si la calle no está lo suficientemente iluminada y el vehículo sólo es visto con dificultad o no es visto por otros conductores.

- Prender el farol bajo siempre en la oscuridad, neblina o con mala visibilidad.

ADVERTENCIA



Un farol regulado muy alto y el uso inadecuado del farol alto pueden distraer e impedir la visión de otros conductores. Esto puede provocar accidentes y lesiones graves.

- Asegurarse de que el farol esté regulado correctamente.
- Nunca utilizar el farol alto o ráfagas ya que puede deslumbrar a otros conductores.

 En caso de condiciones atmosféricas frías o húmedas, el farol, así como la linterna trasera y los indicadores de dirección, pueden empañarse temporalmente por dentro. Esto es normal y no influye sobre la vida útil del sistema de iluminación del vehículo.

Luces de control

Tenga en cuenta , al principio de este capítulo, en la página 78.

Encendida	Causa posible / Solución
	Farol de neblina encendido (ubicado en el mando giratorio). → pág. 80.
	Indicadores de dirección izquierdos o derechos. La luz de control titila aproximadamente dos veces más rápido que lo normal cuando un indicador de dirección del vehículo está averiado. Comprobar la iluminación del vehículo.
	Farol alto encendido o ráfaga accionada. → pág. 79.

Al conectar el encendido, algunas luces de advertencia y de control se encienden rápidamente a modo de comprobación. Éstas se apagan después de algunos segundos.

ADVERTENCIA

Observar las luces de advertencia encendidas es fundamental para la seguridad del conductor y de los acompañantes, evitando posibles paradas del vehículo, como también eventuales accidentes.

- No ignore nunca las luces de advertencia encendidas.
- Parar el vehículo lo antes posible en un lugar seguro para todos los pasajeros del vehículo y los demás conductores.
- Estacionar el vehículo a una distancia segura de la pista de rodaje para que ninguna de las piezas del sistema de escape entre en contacto con materiales inflamables, como, por ejemplo, pasto seco, combustible, aceite, etc.
- Un vehículo parado sin la debida señalización representa un gran riesgo de accidente para sí mismo y para terceros. Siempre accionar las luces de advertencia y utilizar el triángulo de seguridad para alertar a otros vehículos.

AVISO

Tenga en cuenta siempre las luces de control encendidas para evitar daños en el vehículo.

Encender y apagar las luces

Tenga en cuenta , al principio de este capítulo, en la página 78.

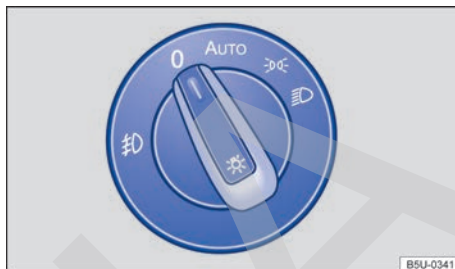

Fig. 69 En el panel: conmutador de las luces.

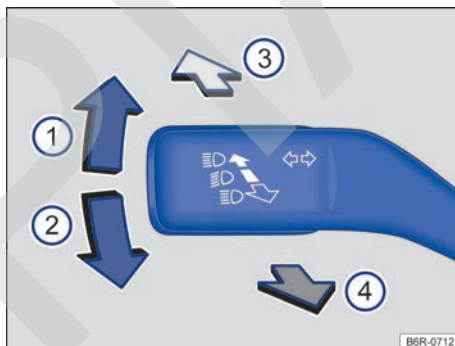

Fig. 70 Palanca de los indicadores de dirección y del farol alto en la posición básica.

Observar las determinaciones legales específicas de cada país para el uso de la iluminación del vehículo.

Dependiendo de la versión del vehículo, el farol de neblina puede no estar disponible.

Dependiendo de la versión del vehículo, la función **AUTO** puede no estar disponible.

Posiciones del mando de las luces con el encendido desconectado

0 Farol de neblina, farol bajo, luz de posición y panel de instrumentos desconectados.

AUTO

La luz y el farol bajo podrán encenderse cuando la iluminación exterior de orientación se activa por control remoto → pág. 82, Función "Coming Home" y "Leaving Home" (iluminación exterior de orientación).



Luz de posición encendida.



Farol bajo apagado y luz de posición encendida.

Posiciones del mando de las luces con el encendido conectado

0

Luces apagadas y/o luz de conducción diurna encendida.

AUTO

La luz y el farol bajo podrán encenderse cuando la iluminación exterior de orientación se activa por control remoto → pág. 82, *Función "Coming Home" y "Leaving Home" (iluminación exterior de orientación)*.



Luz de posición encendida.



Farol bajo encendido.

Mover la palanca de los indicadores de dirección y del farol alto a la posición deseada:

- ① Encender los indicadores de dirección a la derecha →
- ② Encender los indicadores de dirección a la izquierda →
- ③ Conectar el farol alto → . Con el farol alto encendido, la luz de control está encendida en el instrumento combinado.
- ④ Se acciona la ráfaga. La *ráfaga* permanece encendida cuando se tira de la palanca. La luz de control indica la ráfaga en el instrumento combinado.

Para apagar la respectiva función, colocar la palanca en la posición básica.

Cuando el volante de la dirección vuelve a su posición normal, después de una curva, los indicadores de dirección se apagarán automáticamente y la palanca regresará a la posición central.

Farol de neblina:

- Encender el farol de neblina : el mando de las luces → fig. 69 debe estar en la posición o . Tirar el conmutador hasta la primera posición.
- La luz de control en el conmutador de las luces indica que el farol de neblina está encendido.
- Para apagar, presionar el conmutador de las luces o girarlo a la posición 0.

Alertas sonoras para luces no apagadas

Con la llave del vehículo fuera de la cerradura de encendido y la puerta del conductor abierta, suena la alerta sonora con el mando de las luces en la posición o . Esto es un recordatorio para apagar las luces, de ser necesario.

ADVERTENCIA

La luz de posición y/o la luz de conducción diurna no son lo suficientemente intensas como para iluminar la calle y ser vistas por otros conductores.

- Prender el farol bajo siempre en la oscuridad, neblina o con mala visibilidad.

ADVERTENCIA

El uso inadecuado o el no uso de los indicadores de dirección, así como olvidarse de apagarlos, puede confundir a los demás conductores. Esto puede provocar accidentes y lesiones graves.

- El cambio de carril, las maniobras de sobrepaso y los giros siempre deben indicarse con tiempo mediante los indicadores de dirección.
- Apagar los indicadores de dirección después de cambiar de carril, de la maniobra de sobrepaso o del giro.

ADVERTENCIA

Un uso incorrecto del farol alto puede provocar accidentes y lesiones graves, ya que el farol alto puede distraer y deslumbrar a otros conductores.



Al utilizar los dispositivos de iluminación descritos, respetar las disposiciones legales.



Los indicadores de dirección funcionan solamente con el encendido conectado. Las luces de advertencia funcionan también con el motor apagado → pág. 30, *En caso de emergencia*.



Cuando un indicador de dirección falla en el vehículo, la luz de control titila aproximadamente dos veces más rápido.



El *farol alto* sólo se enciende cuando el farol bajo está encendido.



Luces internas y de lectura

📖 Tenga en cuenta ⚠, al principio de este capítulo, en la página 78.

Botón o posición	Función
0	Apagar las luces interiores.
	Encender las luces interiores. Encender el conmutador de contacto de la puerta (posición central). Las luces interiores se encienden automáticamente al desbloquear el vehículo, al abrir una puerta o al retirar la llave del vehículo de la cerradura de encendido. Las luces se apagan unos segundos después de cerrar todas las puertas, al bloquear el vehículo o al conectar el encendido.
	Encender o apagar la respectiva luz de lectura.

Luz del maletero

Al abrir y cerrar la tapa trasera, una luz se enciende o apaga automáticamente.

Iluminación ambiental

Con la luz de posición o el farol bajo encendidos, la iluminación ambiental ilumina debajo del panel de instrumentos la zona reposapiés.

La luz interior y de lectura se apagan cuando se bloquea el vehículo o unos minutos después de retirar la llave del vehículo de la cerradura de encendido. Esto impide que la batería del vehículo se descargue.

Cuando los airbags se disparan en un accidente, la luz interior se pueden encender automáticamente → pág. 20.

Funciones de las luces

Funciones de las luces

Dependiendo de la versión del vehículo, el control automático de la luz de conducción (AUTO) puede no estar disponible.

Auxilio de cambio de franja de rodaje

Desplazar brevemente la palanca de los indicadores de dirección hacia arriba o hacia abajo, sólo hasta el punto en que ofrezca resistencia y entonces soltarla. Los indicadores de dirección titilarán automáticamente por tres veces.

Luz de conducción diurna - farol delantero con función DRL (Daytime Running Light)

Para la luz de conducción diurna existe una lámpara integrada al farol delantero → ⚠.

La luz de conducción diurna se encenderá cada vez que se conecta el encendido, si el conmutador de las luces se encuentran en la posición 0.

La luz de conducción diurna no se puede encender o apagar de forma manual.

Control automático de la luz de conducción AUTO

El control automático de la luz de conducción es simplemente una ayuda, por lo que no puede reconocer suficientemente todas las situaciones de conducción.

Con el control automático de la luz de circulación en funcionamiento, el farol bajo y las linternas se encienden automáticamente cuando el sensor crepuscular detecta que el ambiente exterior al vehículo tiene baja luminosidad, como por ejemplo cuando se atraviesa un túnel de día o cuando oscurece. Cuando el vehículo circula en un ambiente con iluminación solar intensa, con el interruptor de las luces en la posición AUTO, las luces de cruce y los faros se encienden automáticamente por la central eléctrica.

Si el mando giratorio de las luces se encuentra en la posición AUTO, los faros, la iluminación de los instrumentos y de la placa de licencia, se encenderán y apagarán automáticamente en las siguientes situaciones → ⚠:

El sensor crepuscular se ubica junto al sensor de lluvia → pág. 85.

Encendido automático de las luces del vehículo:	Apagar automáticamente o cambiar a luz de conducción diurna:
--	---

El sensor crepuscular reconoce la *oscuridad*, por ejemplo al pasar por túneles. Las luces del vehículo se enciende con la iluminación de los instrumentos y de los interruptores.

Al identificar luminosidad suficiente.

El sensor crepuscular y de lluvia identifica la lluvia y dependiendo de la condición, se activan los limpiaparabrisas. Las luces del vehículo se enciende sin la iluminación de los instrumentos y los interruptores.

Si los limpiaparabrisas no limpiaran durante unos minutos → pág. 85.

Si con el control automático de la luz de conducción encendido, los faros o las linternas de neblina se encienden, el farol bajo también se enciende independientemente de la claridad del ambiente.

Comportamiento de activación alterado del sensor crepuscular

Las posibles causas de averías e interpretaciones erróneas en el área de la superficie sensible del sensor crepuscular son entre otras:

- Escobillas de los limpiaparabrisas dañadas: una película de agua o rayas de limpieza por causa de escobillas dañadas, pueden interferir en el reconocimiento de la iluminación exterior.
- Insectos: la presencia de insectos puede interferir en el reconocimiento de la iluminación exterior.
- Estrías de sal: en el invierno, las estrías de sal en el vidrio pueden interferir en el reconocimiento de la iluminación exterior.
- Suciedad: el polvo seco, la cera, revestimientos de los vidrios (efecto loto) y residuos de detergentes (lavado rápido) pueden hacer menos sensible al sensor de crepuscular o, incluso impedir su reacción.
- Adhesivos y etiquetas: no pueden cubrir externa o internamente la zona del sensor, ya que de lo contrario pondrá en peligro el correcto funcionamiento de las funciones del sensor crepuscular.

Farol de conversión (cornering light)

Dependiendo de la versión del vehículo, la luz de giro puede no estar disponible.

En conversiones lentas o en curvas muy cerradas, el farol de conversión se enciende cuando se acciona la palanca de los indicadores de dirección. La luz de giro está integrada al farol de neblina y se enciende sólo al conducir a baja velocidad, aproximadamente 40 km/h.

⚠ ADVERTENCIA

Es posible que ocurran accidentes si la calle no está lo suficientemente iluminada y el vehículo sólo es visto con dificultad o no es visto por los demás usuarios de la vía.

- Nunca conduzca con la luz de conducción diurna cuando la calle no esté lo suficientemente iluminada debido a las condiciones climáticas y de iluminación. La luz de conducción diurna no es lo suficientemente intensa para iluminar la calle y ser vista por otros conductores.
- Las linternas traseras no se encienden junto con la luz de conducción diurna. Un vehículo sin las linternas traseras encendidas puede no ser vistos por otros conductores en la oscuridad, con lluvia o en malas condiciones de visibilidad.
- El control automático de la luz de conducción (AUTO) enciende el farol bajo sólo cuando se altera la luminosidad y no con niebla, por ejemplo.

i En caso de condiciones atmosféricas frías o húmedas, el farol, así como la linterna trasera y los indicadores de dirección, pueden empañarse temporalmente por dentro. Esto es normal y no influye sobre la vida útil del sistema de iluminación del vehículo.

Función "Coming Home" y "Leaving Home" (iluminación exterior de orientación)

Con la iluminación exterior de orientación, la zona cercana al vehículo se ilumina cuando se sale ("Coming Home") y cuando se entra al vehículo ("Leaving Home"). Para vehículos con sensor de luz y de lluvia, la función "Leaving Home", a su vez, se controla automáticamente.

Con la función "Coming Home" o "Leaving Home" activada, se enciende el farol bajo y la luz de posición como iluminación exterior de orientación.

Vehículos con sensor crepuscular y de lluvia

"Coming Home"	Acción
Conectar	<ul style="list-style-type: none"> - Desconectar el encendido. - Activar el destejo del farol alto durante aproximadamente un segundo → pág. 79. <p>La iluminación exterior de orientación se enciende al abrir la puerta del conductor.</p>
Desconectar	<ul style="list-style-type: none"> - Automáticamente después del tiempo programado de la iluminación exterior de orientación. - Al girar el mando de las luces a la posición 0: - Conectar el encendido.
"Leaving Home"	Acción
Conectar	<ul style="list-style-type: none"> - Desbloquear el vehículo con la llave con mando a distancia, si el interruptor de las luces se encuentra en la posición AUTO y el sensor crepuscular reconoce la <i>oscuridad</i>.
Desconectar	<ul style="list-style-type: none"> - Automáticamente después del tiempo programado de la iluminación exterior de orientación. - Al girar el mando de las luces a la posición 0: - Conectar el encendido con el mando de las luces en la posición 0.

Si es el caso, enmascarar determinadas regiones del farol con películas o cambiar la posición del farol en una empresa especializada. Se puede obtener mayor información en una empresa especializada. Para esto, Volkswagen recomienda los Concesionarios Volkswagen.

 El uso de adhesivos sobre el farol sólo está permitido durante cortos períodos de tiempo. Dirigirse a una empresa especializada para una conversión permanente. Para esto, Volkswagen recomienda los Concesionarios Volkswagen.

Farol

Enmascarar o cambiar la posición del farol

Al conducir por países con sentido de rodaje contrario al del país de origen, el farol bajo asimétrico puede deslumbrar a los vehículos que vienen en sentido contrario. Por ese motivo, enmascarar o cambiar la posición del farol en viajes internacionales.

Visibilidad

Limpiavidrios y lavavidrios

Introducción al tema

ADVERTENCIA

En bajas temperaturas, el agua de los lavavidrios sin anticongelante suficiente puede congelarse sobre el parabrisas y limitar la visibilidad frontal.

- Utilizar los lavavidrios solamente con anticongelante suficiente en temperaturas de invierno.
- Nunca utilizar los lavavidrios en temperaturas de invierno si el parabrisas no está siendo calentado con el sistema de ventilación. De lo contrario, el aditivo anticongelante puede congelarse sobre el parabrisas y reducir la visibilidad.

ADVERTENCIA

Las escobillas de los limpiavidrios gastadas o sucias reducen la visibilidad y aumentan el riesgo de accidentes y lesiones graves.

- De estar dañadas o gastadas, se deben sustituir las escobillas de los limpiavidrios.

AVISO

Si se han producido heladas o hay nieve, ¡compruebe si las escobillas se han helado antes de poner en marcha el limpiavidrios! En invierno, la posición de servicio de los limpiaparabrisas puede ser de utilidad al estacionar el vehículo → pág. 159, *Posición de servicio de los limpiaparabrisas*.

Palanca del limpiavidrios

Tenga en cuenta  y , al principio de este capítulo, en la página 84.

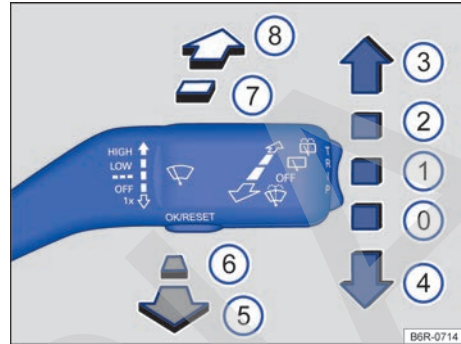



Fig. 71 Manejo de los limpiaparabrisas / lavaparabrisas y del limpialuneta / lavaluneta.

Mover la palanca hacia la posición deseada → :

0	OFF	Limpiaparabrisas / limpialuneta desconectados.
1	---	Temporizador de los limpiaparabrisas.
2	LOW	Limpieza lenta.
3	HIGH	Limpieza rápida.
4	1x	Movimiento único de los limpiaparabrisas – limpieza breve.
5		Sistema del lavaparabrisas activado mientras se tire de la palanca.
6	OFF	Sistema de los lavadores apagados.
7		Sistema del limpialuneta encendido. El limpialuneta efectúa un movimiento cada 6 segundos, aproximadamente.
8		Sistema del lavaluneta activado mientras se pulsa la palanca.

AVISO

Si se desconecta el encendido mientras está activado el limpiavidrios, al volver a conectar el encendido el limpiavidrios seguirá funcionando en el mismo nivel de barrido, sin embargo, en esta condición (encendido desconectado con los

limpiavidrios activados) los limpiavidrios regresan a la posición inicial. Helada, nieve y otros obstáculos sobre el vidrio pueden ocasionar daños a los limpiavidrios y al motor de los limpiavidrios.

- Antes de iniciar la conducción, de ser necesario, remover la nieve y el hielo de los limpiavidrios.
- Soltar las escobillas de los limpiavidrios congelados cuidadosamente del parabrisas. Para esto, Volkswagen recomienda un aerosol anti-congelante.

⚠ AVISO

No encender los limpiavidrios con el vidrio seco. La limpieza del vidrio seco con las escobillas de los limpiavidrios puede dañar el vidrio.

i El limpiavidrios sólo funciona con el encendido conectado.

i El reloj programador de los limpiaparabrisas funciona según la velocidad de conducción. Cuanto más rápido el vehículo, más frecuente es la limpieza de los limpiavidrios.

i El limpiapulneta se enciende automáticamente si los limpiaparabrisas están encendidos y se engrana la marcha atrás.

Funciones de los limpiavidrios

📖 **Tenga en cuenta** ⚠ y ⚠, al principio de este capítulo, en la página 84.

Comportamiento de los limpiavidrios en diversas situaciones:

Con el vehículo detenido: Cuando están encendidos, los limpiavidrios alternan temporalmente al estado inmediatamente anterior.

Con el reloj programador de los limpiavidrios: Los intervalos dependen de la velocidad del vehículo. Cuanto mayor sea la velocidad, más corto es el intervalo.

i Si hay un obstáculo en el parabrisas, los limpiadores intentarán quitarlo. Si el obstáculo continúa bloqueando los limpiadores, éstos se detendrán. Quitar el obstáculo y encender los limpiadores nuevamente.

Sensor de lluvia

📖 **Tenga en cuenta** ⚠ y ⚠, al principio de este capítulo, en la página 84.

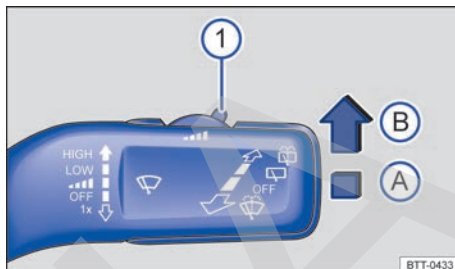

Fig. 72 Al lado del volante: palanca de los limpiavidrios de vidrios: regular la sensibilidad del sensor de lluvia ①.

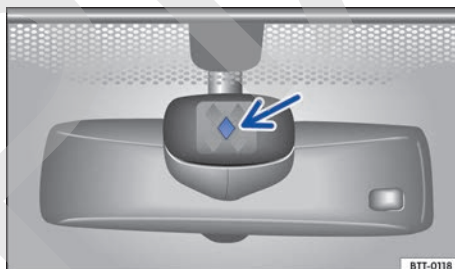

Fig. 73 En el parabrisas: superficie sensible del sensor de lluvia.

Dependiendo de la versión del vehículo el sensor de lluvia puede no estar disponible.

El sensor de lluvia activado controla automáticamente los intervalos de los limpiavidrios, de acuerdo a la intensidad de la lluvia → ⚠. La sensibilidad del sensor de lluvia puede regularse manualmente. Limpieza manual → pág. 84.

Presionar la palanca a la posición deseada → **fig. 72**:

- Ⓐ Sensor de lluvia desactivado.
- Ⓑ Sensor de lluvia activo – limpieza automática, si es necesaria.
- ① Regular la sensibilidad del sensor de lluvia:
 - Ajustar el mando hacia la derecha – alta sensibilidad.
 - Ajustar el mando hacia la izquierda – baja sensibilidad.

Después de desconectar y conectar el encendido, el sensor de lluvia vuelve a funcionar si la palanca de los limpiaparabrisas de vidrios se encuentra en la posición **B**.

Comportamiento de activación alterado del sensor de lluvia

Las posibles causas de averías e interpretaciones erróneas en la zona de la superficie sensible del sensor de lluvia → **fig. 73** son, entre otras:

- Escobillas de los limpiaparabrisas dañadas: una película de agua o rayas de limpieza a causa de las escobillas del limpiavidrios dañadas, pueden prolongar la duración del encendido, reducir los intervalos de limpieza o actuar sobre la limpieza permanente rápida.
- Insectos: la presencia de insectos puede provocar la activación de la limpieza.
- Estrías de sal: en el invierno, las estrías de sal en el parabrisas pueden provocar una limpieza extremadamente larga hasta que el parabrisas esté casi seco.
- Suciedad: el polvo seco, la cera, revestimientos del parabrisas (efecto lotus) y residuos de detergentes (lavado rápido) pueden hacer menos sensible el sensor de lluvia o, posteriormente, más lento o incluso sin reacción.
- Quebradura en el parabrisas: el impacto de una piedra activa un ciclo de limpieza si el sensor de lluvia está conectado. Luego, el sensor de lluvia reconoce la disminución de la superficie sensible y se adecúa a la misma. De acuerdo a la dimensión del impacto de la piedra, el comportamiento de la activación del sensor de lluvia puede alterarse.
- Adhesivos y etiquetas: no pueden cubrir exterior o interiormente la zona del sensor, ya que de lo contrario pondrá en peligro el correcto funcionamiento de las funciones de iluminación automática y del sensor de lluvia.

⚠ ADVERTENCIA

El sensor de lluvia puede no reconocer suficientemente todo tipo de lluvia y no activar los limpiavidrios.

- De ser necesario, conecte manualmente los limpiavidrios cuando el agua interfiera en la visibilidad de los vidrios.

i Limpie periódicamente la superficie sensible del sensor de lluvia → **fig. 73** (flecha) y compruebe si existen daños en las escobillas de los limpiaparabrisas.

i Para retirar cera y residuos de pulido, se recomienda el uso de un producto limpiavidrios con alcohol. ◀

Espejos retrovisores

📖 Introducción al tema

Para la seguridad de conducción, es importante que el conductor ajuste correctamente los retrovisores exteriores y el retrovisor interior antes del iniciar la marcha → **⚠**.

El conductor puede observar el tránsito detrás de él a través de los retrovisores exteriores y del retrovisor interior y puede adecuar su comportamiento de dirección al tránsito. No se puede ver todo lo que está al lado y atrás del vehículo sólo mirando los retrovisores exteriores y el retrovisor interior. Estas áreas no visibles se denominan puntos ciegos. En el punto ciego puede haber otros vehículos, peatones y objetos.

⚠ ADVERTENCIA

Los retrovisores exteriores y el retrovisor interior no se deben ajustar durante la marcha para no distraer al conductor. Esto puede provocar accidentes y lesiones graves.

- Ajustar los retrovisores exteriores y el retrovisor interior sólo con el vehículo detenido.
- Al estacionar, cambiar de carril y en maniobras de traspaso y de conversión, tener en cuenta siempre el área alrededor del vehículo, ya que los demás usuarios de la calle y los objetos pueden encontrarse en el punto ciego.
- Prestar atención siempre a que los espejos retrovisores estén ajustados correctamente y a que la visibilidad trasera no esté limitada a causa del empañamiento o por otros objetos. ◀

Espejo retrovisor interior

📖 Tenga en cuenta ⚠, al principio de este capítulo, en la página 86.

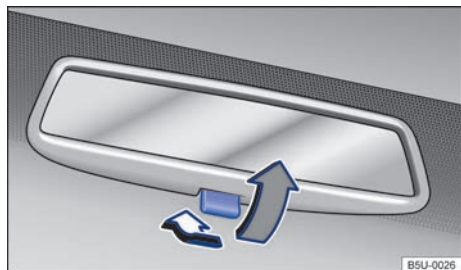



Fig. 74 Retrovisor interior con antideslumbrante manual.

El conductor siempre debe ajustar el retrovisor interior de tal modo que disponga de suficiente visibilidad hacia atrás a través de la luneta.

La visibilidad trasera se puede restringir o impedir, por ejemplo por objetos colocados sobre la bandeja trasera.

Retrovisor interior antideslumbrante manual

- Posición de día: la palanca en el borde inferior del espejo retrovisor apunta hacia el parabrisas.
- Posición de noche: tirar de la palanca → fig. 74 (flecha gris), para evitar el deslumbramiento de los faros de los vehículos que circulan detrás.

 En la utilización del retrovisor interno en la posición de noche, la visión queda limitada. <

Espejos retrovisores exteriores

📖 Tenga en cuenta ⚠, al principio de este capítulo, en la página 86.

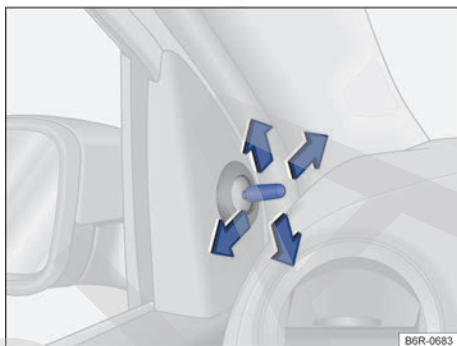

Fig. 75 En las puertas delanteras: mando de ajuste de los espejos retrovisores exteriores mecánicos.

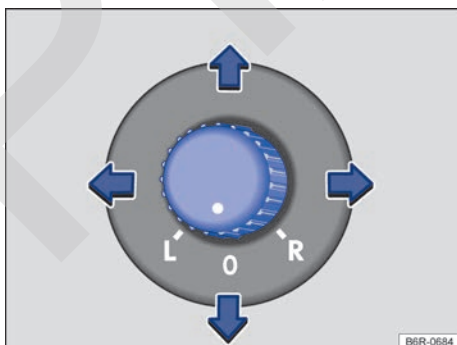

Fig. 76 En la puerta del conductor: mando giratorio de ajuste de los espejos retrovisores exteriores eléctricos.

Para ajustar los espejos retrovisores exteriores, mueva el mando de ajuste → fig. 75 o el mando giratorio → fig. 76 en el guarnecido de las puertas. ▶

Gire el mando giratorio → **fig. 76** hasta la posición deseada:

L Ajuste el espejo retrovisor exterior izquierdo moviendo el mando giratorio en la dirección deseada.

0 Posición cero. Espejos retrovisores exteriores desconectados (en posición de uso), no es posible ajustar los espejos retrovisores exteriores.

R Ajuste el espejo retrovisor exterior derecho moviendo el mando giratorio en la dirección deseada.

Memoria de ajustes del retrovisor exterior derecho para la marcha atrás (tilt down)

- Conectar el encendido.
- Gire el mando a la posición **R / L**:
- Poner marcha atrás.
- Ajuste el espejo retrovisor exterior derecho para que pueda verse bien el área del borde del cordón.
- La posición del espejo retrovisor ajustada se memoriza automáticamente.

Cuando se desengrana la marcha atrás la posición del retrovisor del lado derecho vuelve a la condición de ajuste establecida para la conducción hacia adelante.

Para desactivar la función tilt down cuando se engrana la marcha atrás, el mando giratorio se debe colocar en **0**.

Los retrovisores exteriores se pueden rebatir (rotar) mecánicamente hacia adentro y hacia afuera. La posición de uso se define mediante un bloqueo bastante perceptible en ambos lados (izquierdo o derecho).

⚠ ADVERTENCIA

Los retrovisores exteriores se deben ajustar antes de poner el vehículo en movimiento, para no desviar la atención del conductor, del tránsito.

⚠ ADVERTENCIA

Si por desatención se doblan hacia adentro o hacia afuera los retrovisores exteriores, se pueden producir lesiones.

- Doblar los retrovisores exteriores hacia adentro o hacia afuera sólo cuando no haya nadie en su área de funcionamiento.

- Estar siempre atento para que ningún dedo quede preso entre el retrovisor exterior y la base del espejo, si se mueve el retrovisor exterior.

⚠ ADVERTENCIA

La evaluación imprecisa de la distancia de los vehículos que vienen de atrás puede causar accidentes o lesiones graves.

- Las superficies curvas de las lentes de los espejos retrovisores exteriores (convexas o esféricas) aumentan el campo visual y hacen que los objetos parezcan más pequeños y más lejanos.
- El uso de los retrovisores exteriores izquierdo y derecho para evaluar las distancias de vehículos que circulan detrás al cambiar de carril es impreciso y puede provocar accidentes y lesiones graves.
- Siempre que sea posible, se deberá utilizar el espejo retrovisor interior para calcular la distancia de los vehículos que vienen detrás o la distancia de otros objetos.
- Asegurarse de que el campo de visión trasero esté siempre despejado.

ⓘ AVISO

En un sistema de lavado automático, abata siempre los espejos retrovisores exteriores hacia adentro.



En caso de avería, los retrovisores exteriores eléctricos se pueden ajustar manualmente por medio de presión en el borde de la superficie de la lente del espejo.

Protección solar

📖 Introducción al tema

⚠ ADVERTENCIA

Los parasoles inclinados hacia abajo pueden reducir el campo de visión y disminuir la seguridad durante la conducción.

- Reconducir siempre los parasoles a los soportes cuando no sean más necesarios.

Parasoles

📖 Tenga en cuenta ⚠️, al principio de este capítulo, en la página 88.

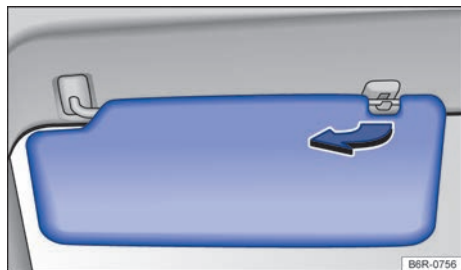

Fig. 77 Parasol (lado izquierdo). La disposición del parasol del lado derecho es espejada.

Posibilidades de ajuste de los parasoles para el conductor y para el pasajero delantero:

- Plegar en la dirección del parabrisas.
- Retirar del soporte y girar en la dirección de las puertas → [fig. 77](#) (flecha).

Espejo de cortesía

En algunas versiones, puede haber un espejo de cortesía en el parasol.

Calefacción y aire acondicionado

Calefacción, ventilación, refrigeración

📖 Introducción al tema

Filtro de polvo y polen

El filtro de polvo y polen reduce la penetración de las impurezas del aire exterior al entrar al interior del vehículo.

El filtro de polvo y polen debe ser cambiado de acuerdo con los intervalos informados en el → *cuaderno Plan de Asistencia Técnica* para no perjudicar la eficiencia del aire acondicionado.

Si el filtro pierde su efecto prematuramente por el uso del vehículo en un ambiente externo extremadamente contaminado, el filtro de polvo y polen deberá ser sustituido, de ser necesario, entre los eventos de mantenimiento relacionados.

⚠️ ADVERTENCIA

Malas condiciones de visibilidad en todos los vidrios aumentan el riesgo de colisiones y accidentes que pueden causar lesiones graves.

- Para garantizar una buena visibilidad habrá que desempañar los vidrios y retirar el hielo y la nieve de las ventanillas.
- La mayor rendimiento calorífico y el más rápido desempañado de los vidrios sólo son posibles si el motor ya ha alcanzado su temperatura de servicio. Partir solamente si hay buenas condiciones de visibilidad.
- Asegúrese siempre de que el sistema de calefacción y aire fresco o el aire acondicionado y el desempañador de la luneta se utilicen correctamente para tener una buena visibilidad hacia afuera.
- No utilice nunca el modo de recirculación de aire durante mucho tiempo. Cuando el sistema de refrigeración está desactivado, los vidrios se pueden empañar muy rápidamente en el modo de recirculación de aire y limitar demasiado las condiciones de visibilidad.
- Desconectar siempre el modo de recirculación de aire si éste no es necesario.

⚠ ADVERTENCIA

El aire utilizado por largos períodos puede producir cansancio y falta de concentración del conductor, lo cual puede provocar colisiones, accidentes y lesiones graves.

- Nunca deje la turbina desactivada durante mucho tiempo y nunca deje el modo de recirculación de aire activado por un largo período, ya que el aire fresco no llega al interior del vehículo.

ⓘ AVISO

- Si tiene la impresión de que el aire acondicionado está averiado, desconecte el aire acondicionado. De esta forma, pueden evitarse daños secundarios. El aire acondicionado debe ser verificado por un Concesionario Volkswagen o por una empresa especializada.

- Reparaciones en el aire acondicionado exigen conocimientos especializados y herramientas especiales. Para esto, Volkswagen recomienda los Concesionarios Volkswagen.

i Si el sistema de refrigeración está desconectado, el aire externo succionado no pierde la humedad. Para evitar el empañamiento de los vidrios, Volkswagen recomienda dejar el sistema de refrigeración (compresor) conectado. Para ello, presionar la tecla **A/C**. La luz de control debe encenderse en el botón.

i La mayor potencia de calefacción y el desempañado más rápido de los vidrios sólo se pueden conseguir cuando el motor ya ha alcanzado su temperatura de servicio.

i Para no limitar el rendimiento calorífico o de refrigeración y para impedir que se empañen los vidrios, la entrada de aire en la parte delantera del parabrisas no deberá tener hielo, nieve u hojas.

Comandos

📖 **Tenga en cuenta** ⚠ y ⓘ, al principio de este capítulo, en la página 89.

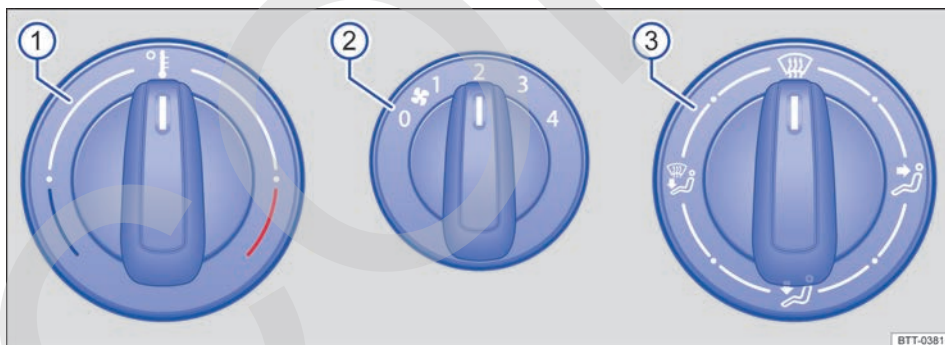

Fig. 78 En la consola central: comandos del sistema de ventilación y calefacción.

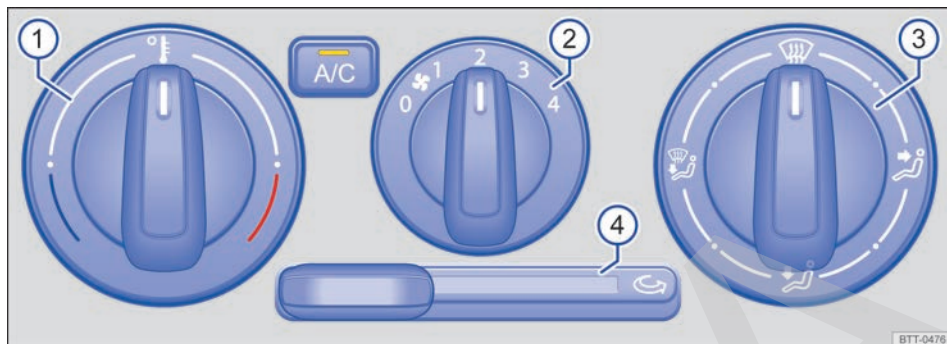

Fig. 79 En la consola central: mandos del aire acondicionado.

Algunas funciones y teclas dependen de la versión y dependen del tipo de sistema montado.

Tecla, regulador	Información complementaria del sistema de calefacción y ventilación → fig. 78 y aire acondicionado → fig. 79.
Temperatura ①. 	Gire el regulador para regular la temperatura.
Ventilador ②. 	Nivel 0: ventilador y aire acondicionado apagados. Nivel 4: nivel más alto de ventilación.
Distribución de aire ③. 	Gire el regulador sin graduación, para regular la corriente de aire en la dirección deseada.
④ 	Aire acondicionado: regulador corridizo del modo de recirculación de aire → pág. 93.
	Sistema de ventilación y calefacción: función de desempañado. Distribución del aire hacia el parabrisas y vidrios laterales en la zona de los espejos retrovisores exteriores. Aire acondicionado: función de desempañado. Distribución del aire hacia el parabrisas y vidrios laterales en la zona de los espejos retrovisores exteriores. Presionar el botón , aumentar la fuerza de la turbina y encender el modo de recirculación de aire → pág. 93 para desempañar el parabrisas lo más rápido posible.
	Distribución del aire hacia el pecho.
	Distribución de aire al área de los pies.
	Distribución de aire al parabrisas y al área de los pies.
A/C	Aire acondicionado: presionar la tecla para conectar o desconectar el sistema de refrigeración.

⚠ ADVERTENCIA

El aire utilizado por largos períodos puede producir cansancio y falta de concentración del conductor, lo cual puede provocar colisiones, accidentes y lesiones graves.

- Nunca deje la turbina desactivada durante mucho tiempo y nunca deje el modo de recirculación de aire activado por un largo período, ya que el aire fresco no llega al interior del vehículo.

Instrucciones de uso del sistema de ventilación y calefacción

📖 Tenga en cuenta **⚠** y **①**, al principio de este capítulo, en la página 89.

Temperatura

Para vehículos con sistema de ventilación y calefacción, la temperatura seleccionada en el interior del vehículo no puede ser inferior a la del aire exterior, ya que el sistema de ventilación y calefacción no puede enfriar ni deshumidificar el aire.

Regulación para obtener condiciones de visibilidad ideales

- En vehículos con sistema de calefacción, coloque el regulador de la temperatura → **fig. 78** **①** completamente hacia la derecha, a la posición máxima de calefacción.
- Coloque el regulador de la distribución del aire **③** en la posición **☞**.
- Coloque la turbina **②** en el nivel 3 o 4.
- Abra y ajuste todos los difusores de aire del panel de instrumentos → **pág. 94**.

Mantener el parabrisas y los vidrios laterales desempañados

- Abra y ajuste los difusores de aire laterales del panel de instrumentos → **pág. 94** hacia los vidrios laterales.
- En vehículos con sistema de calefacción, coloque el regulador de la temperatura **①** hacia la posición de calefacción adecuada, para mantener el desempañado.
- Coloque el regulador de la distribución de aire **③** en la posición **☞**.
- Coloque la turbina **②** en uno de los 4 niveles.

1 En los vehículos sin calefacción, el mando de la turbina está ubicado en el lado izquierdo.

Orientaciones de funcionamiento del aire acondicionado

📖 Tenga en cuenta **⚠** y **①**, al principio de este capítulo, en la página 89.

El sistema de refrigeración del interior del vehículo funciona solamente con el motor en funcionamiento y el ventilador activado.

El aire acondicionado trabaja con el máximo de eficiencia si los vidrios están cerrados. Si el interior del vehículo está muy calentado porque el vehículo quedó parado expuesto al sol, abrir brevemente los vidrios puede acelerar el proceso de enfriamiento.

Regulación para obtener condiciones de visibilidad ideales

El sistema de refrigeración conectado no sólo disminuye la temperatura en el interior del vehículo, sino también la humedad del aire. De esta forma, la baja humedad del aire aumenta el bienestar de los ocupantes del vehículo e impide que se empañen los vidrios:

- Abra y ajuste todos los difusores de aire del panel de instrumentos → **pág. 94**.
- Apagar el modo de recirculación de aire → **pág. 93**.
- Coloque el regulador de la distribución del aire → **fig. 79** **③** en la posición **☞**.
- Coloque la turbina **②** en el nivel 3 o 4.
- Presionar la tecla **(A/C)** para activar el sistema de refrigeración. La luz de control se enciende en la tecla.
- Coloque el regulador de la temperatura **①** en la posición deseada.

El sistema de refrigeración no puede ser activado

◀ Si el sistema de refrigeración no puede ser conectado, esto puede deberse a lo siguiente:

- El motor no está en funcionamiento.
- El ventilador está desconectado.

- El fusible del aire acondicionado está quemado.
- La temperatura ambiente está por debajo de aproximadamente +2° C.
- El compresor de aire acondicionado se desconectó temporalmente debido a la temperatura muy elevada del líquido refrigerante del motor.
- Existe algún otro problema en el vehículo. El aire acondicionado debe ser verificado por un Concesionario Volkswagen o por una empresa especializada.

Particularidades

Si la humedad del aire externo y la temperatura ambiente están altas, puede que el **agua condensada** esté goteando del evaporador del sistema de refrigeración y formar un charco de agua por debajo del vehículo. ¡Esto es normal, no es una señal de derramamiento!

Enfriamiento rápido del interior del vehículo

Para obtener un enfriamiento rápido en el interior del vehículo, proceder de la siguiente manera:

- Coloque el regulador de la temperatura ① completamente hacia la izquierda.
- Coloque el regulador de la distribución del aire ③ en la posición
- Coloque la turbina ② en el nivel máxima 4.
- Apriete la tecla para activar el sistema de refrigeración.
- De ser posible, abrir parcialmente o totalmente los vidrios de las puertas delanteras por un breve período (1 a 3 minutos), para tener una circulación intensa de aire en el interior del vehículo.
- Cerrar los vidrios y colocar el regulador corredizo ④ en la posición del modo de recirculación de aire

El compresor de aire acondicionado consume potencia del motor durante la refrigeración, contribuyendo de este modo, a aumentar el consumo de combustible. Para reducir al mínimo el tiempo de funcionamiento de refrigeración, tener en cuenta lo siguiente:

- Si el vehículo, parado al sol, estuviera muy caliente, abrir las puertas y las ventanillas por unos instantes para que el aire caliente pueda salir.

- Estar atento a que el aire caliente exterior no entre al vehículo, por ejemplo, por una ventanilla abierta, cuando el aire acondicionado esté encendido.
- Si fuera posible alcance la temperatura deseada sin encender el aire acondicionado, utilice sólo la ventilación.

El parabrisas puede empañarse después del arranque del motor debido a la humedad residual en el aire acondicionado. Activar la función de desempañado para desempañar el parabrisas lo más rápido posible.

En algunos vehículos motorizados, para mayor seguridad al adelantarse, el sistema de aire acondicionado se desconecta por algunos segundos cuando se acciona el pedal del acelerador hasta el fondo. Ese recurso permite que el motor alcance su máximo desempeño durante ese período.

Modo de recirculación de aire

Tenga en cuenta y , al principio de este capítulo, en la página 89.

Información básica

En modo de recirculación de aire, el aire externo se ve impedido de llegar al interior del vehículo.

Si la temperatura exterior es demasiado caliente o fría, elija el modo de recirculación de aire manual durante algún tiempo para enfriar o calentar más rápidamente el interior del vehículo.

- Si el regulador de la distribución de aire se coloca en la posición , desconectar la recirculación de aire → .

El modo de recirculación de aire se debe activar si el aire acondicionado está encendido. Si el aire acondicionado está apagado, las ventanillas se pueden empañar rápidamente.

Conectar y desconectar el modo de recirculación de aire

Encender: empujar el regulador corredizo → fig. 79 hacia la derecha hasta el tope.

Apagar: empujar el regulador corredizo → fig. 79 hacia la izquierda hasta el tope.

⚠ ADVERTENCIA

El aire utilizado por largos períodos puede producir cansancio y falta de concentración del conductor, lo cual puede provocar colisiones, accidentes y lesiones graves.

- Nunca deje el modo de recirculación de aire activado durante mucho tiempo, ya que el aire fresco no llega el interior del vehículo.
- Cuando el sistema de refrigeración está desactivado, los vidrios pueden empañarse muy rápidamente en el modo de recirculación de aire y limitar mucho las condiciones de visibilidad.

- Desconectar siempre el modo de recirculación de aire si éste no es necesario.

⚠ AVISO

En vehículos con aire acondicionado, no fumar cuando el modo de recirculación de aire está conectado. El humo succionado puede depositarse en el evaporador del sistema de refrigeración y en el filtro de polvo y polen, provocando olores incómodos duraderos. <

Difusores de aire

📖 Tenga en cuenta ⚠ y Ⓜ, al principio de este capítulo, en la página 89.

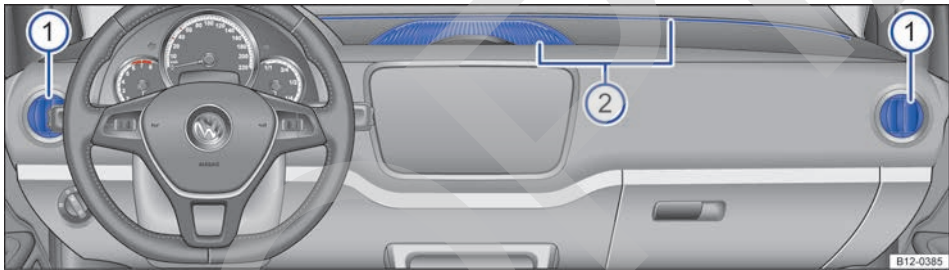

Fig. 80 En el panel de instrumentos: difusores de aire.

Difusores de aire

Para conseguir una calefacción, una refrigeración y una entrada de aire suficientes en el interior del vehículo, los difusores de aire nunca se deberán cerrar completamente → fig. 80 ①.

- Para abrir los difusores de aire ①, presionar en la parte superior del difusor de aire.
- Ajuste la dirección de salida de la corriente de aire girando las aletas.
- Para cerrar los difusores de aire, presionar en la parte inferior del difusor de aire.

Hay otros difusores de aire, no regulables, se encuentran en el medio del panel de instrumentos → fig. 80 ②, en las áreas de los pies y en la parte trasera del interior del vehículo.

⚠ AVISO

No colocar ningún alimento, medicamento u otros objetos sensibles al calor por delante de los difusores de aire. El aire que sale de dentro de los difusores puede dañar o poner en mal estado alimentos, medicamentos y objetos sensibles al calor o al frío.

i El aire que sale de los difusores de aire y pasa por todo el interior del vehículo escapa hacia afuera por las rendijas de aire bajo la luneta. Las rendijas de aire no se pueden cubrir con prendas de vestir u otros objetos. <

Desempañador de la luneta

📖 Tenga en cuenta ⚠️ y ⏰, al principio de este capítulo, en la página 89.

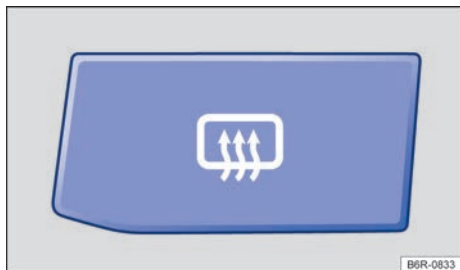



Fig. 81 En la consola central: botón del desempañador de la luneta.

En la consola central: se encuentra el botón del desempañador de la luneta .

El desempañador de la luneta funciona sólo con el motor en marcha y se desconecta de manera automática después de aproximadamente 10 minutos.

- Presionar el botón → **fig. 81** para encender el desempañador de la luneta.
- La luz de control se enciende en la tecla mientras el desempañador está encendido.
- Para apagar el desempañador de la luneta anticipadamente, presionar el botón nuevamente

 Después de que el vidrio recupera su nitidez, el desempañador se deberá desactivar. El consumo más bajo de corriente repercute favorablemente en el consumo de combustible.

Conducción

Orientaciones para conducción

Introducción al tema

ADVERTENCIA

Una aceleración rápida puede llevar a la pérdida de tracción y a patinar, especialmente en calles resbaladizas. Esto puede causar la pérdida de control del vehículo, accidentes y lesiones graves.

- Usar el kick-down o la aceleración rápida únicamente cuando las condiciones de visibilidad, climáticas, de la pista y del tránsito lo permitan.

ADVERTENCIA

Nunca dejar que los frenos se “deslicen” con frecuencia y por mucho tiempo o accionar el pedal del freno con frecuencia y por mucho tiempo. Frenadas constantes causan sobrecalentamiento de los frenos. Esto puede disminuir bastante el desempeño de frenado, aumentar la distancia de frenado y, en ciertas circunstancias, provocar la falla total del sistema de frenos.

AVISO

- Nunca dejar que los frenos “se deslicen” con una presión leve en el pedal cuando no es realmente necesario frenar. Esto aumenta la abrasión.
- Antes de recorrer un trayecto más largo con declives acentuados, disminuir la velocidad, cambiar a una marcha más baja. De esta forma, se puede aprovechar la eficacia del freno del motor por completo y aliviar el freno. De lo contrario, el freno puede sobrecalentarse y, eventualmente, fallar. Utilizar los frenos únicamente cuando es necesario para disminuir la velocidad o parar.

Pedales

📖 Tenga en cuenta ⚠️ y ⓘ, al principio de este capítulo, en la página 95.

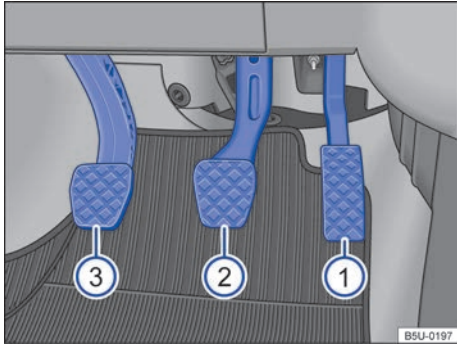

Fig. 82 En la zona reposapiés: pedales en vehículos con transmisión manual.

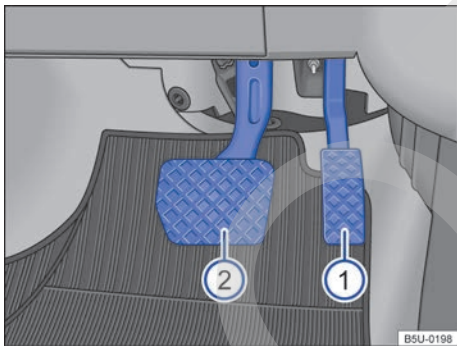

Fig. 83 En la zona reposapiés: pedales en vehículos con transmisión automatizada.

Leyenda para → fig. 82:

- 1 Pedal del acelerador
- 2 Pedal del freno
- 3 Pedal del embrague

Leyenda para → fig. 83:

- 1 Pedal del acelerador
- 2 Pedal del freno

El accionamiento y la libertad de movimiento de todos los pedales nunca deben ser limitados por objetos o alfombras para los pies. Dependiendo

de la versión del vehículo, la alfombra delantera del lado del conductor puede tener fijación al perno de la alfombra. → pág. 5.

Utilizar solamente alfombras que dejen la zona de los pedales libre, estén fijadas con seguridad y no resbalen en el área para los pies.

En caso de falla de un circuito del freno, es necesario pisar en el pedal del freno más profundamente que normalmente para parar el vehículo.

⚠️ ADVERTENCIA

Objetos en el área para los pies del conductor pueden impedir el libre accionamiento de los pedales. Esto puede causar la pérdida de control del vehículo y aumenta el riesgo de lesiones graves.

- Prestar atención para que todos los pedales puedan ser accionados sin impedimentos.
- Acomodar las alfombras siempre con seguridad en el área para los pies.
- Nunca colocar alfombras para los pies u otros revestimientos de entarimado sobre la alfombra instalada para los pies.
- Prestar atención para que ningún objeto pueda alcanzar el área para los pies del conductor durante la conducción.

ⓘ AVISO

La activación de los pedales debe estar libre en todo momento. De esta forma, en caso de falla de un circuito del freno, por ejemplo, se necesita una mayor distancia de frenado para parar el vehículo. En ese caso, pisar en el pedal del freno lo más profundo y fuerte que lo usual.

Recomendación de marcha (transmisión manual)

📖 Tenga en cuenta ⚠️ y ⓘ, al principio de este capítulo, en la página 95.

Dependiendo de la versión del vehículo, durante la conducción puede indicarse en el display del instrumento combinado una recomendación para seleccionar una marcha que economice más combustible.

Indicación	Significado
●	Marcha ideal seleccionada.
↑	Recomendación para subir de marcha.
↓	Recomendación para bajar de marcha.

⚠ ADVERTENCIA

La recomendación de marcha es sólo un medio auxiliar y no debe interferir en la atención del conductor con el tránsito a su alrededor.

- El objetivo del indicador de la recomendación de marcha es sólo auxiliar al conductor a obtener un mayor ahorro de combustible. Es exclusiva responsabilidad del conductor evaluar, durante la conducción, si las condiciones del vehículo, de la ruta y del tránsito permiten seguir el indicador de recomendación de marcha, como por ejemplo, en sobrepasos o en la conducción del vehículo totalmente cargado.

🌿 La selección de marcha optimizada permite un menor consumo de combustible.

📄 El indicador de la recomendación de marcha se apaga cuando se presiona el pedal del embrague.

Particularidades con la marcha atrás colocada

📖 Tenga en cuenta ⚠ y ⏰, al principio de este capítulo, en la página 95.

Con la marcha atrás colocada y el encendido conectado, ocurre lo siguiente:

- La luz de marcha atrás se enciende.
- El limpiaparabrisas se enciende si los limpiaparabrisas están encendidos.
- En vehículos con control de distancia de estacionamiento, se activa el sensor.

Estilo de conducción económica

📖 Tenga en cuenta ⚠ y ⏰, al principio de este capítulo, en la página 95.

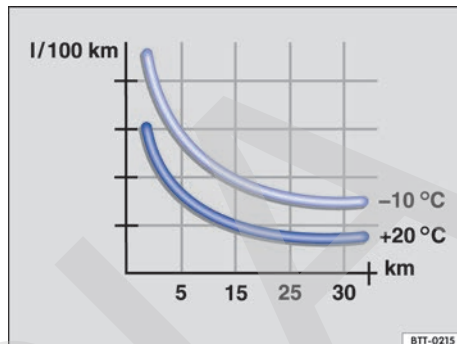

Fig. 84 Consumo de combustible en l/100 km en 2 temperaturas ambiente distintas.

El consumo de combustible, el nivel de emisión de contaminantes en el medio ambiente y el desgaste del motor, de los frenos y de los neumáticos dependen básicamente de tres factores:

- Estilo de conducción personal.
- Condiciones de uso (condiciones atmosféricas, característica de la pista de rodaje).
- Condiciones técnicas.

El consumo de combustible puede reducirse fácilmente de 10 a 15% por medio de una forma de conducción preventiva y económica.

Un vehículo consume más combustible en la aceleración. En la conducción preventiva, se necesitan menos frenadas y, consecuentemente, menos aceleraciones. Dejar el vehículo andar libremente cuando se percibe, por ejemplo, que el siguiente semáforo está en rojo.

Cambiar de marcha más rápidamente

Básicamente se aplica: la marcha más alta es siempre la más económica. Como regla básica, se aplica en la mayoría de los vehículos: a una velocidad de 30 km/h, conducir en la 3ª marcha, a 40 km/h en la 4ª marcha y a 50 km/h ya en la 5ª marcha.

Además, el "salto" de marchas economiza combustible en el aumento de la marcha cuando las condiciones del tránsito y de conducción lo permiten.

No agotar las marchas. Utilizar la 1ª marcha solamente para arrancar y cambiar rápidamente a la 2ª marcha. En vehículos con transmisión automatizada, evite un kick-down.

Los vehículos con indicador de marcha apoyan una conducción económica de combustible indicando el momento ideal para cambiar de marcha.

Dejar andar

Cuando se retira el pie del pedal del acelerador, se interrumpe la alimentación de combustible del motor y se reduce el consumo.

Por ese motivo, por ejemplo al aproximarse a un semáforo rojo, dejar el vehículo andar sin acelerar. Sólo cuando el vehículo reduce demasiado la velocidad o la distancia a recorrer es mayor, pisar el pedal del embrague para desembragar. De esta forma, el motor funciona en régimen de ralentí.

En situaciones en las cuales se debe esperar más tiempo detenido, apagar el motor, por ejemplo, en pasos a nivel.

Conducir preventivamente y "acompañar" el tránsito

Frenadas y aceleraciones frecuentes aumentan el consumo de combustible. Una conducción preventiva con una distancia suficiente al vehículo de adelante puede ser compensada solamente por la desaceleración de las variaciones de velocidad. Una frenada activa y una aceleración no son, por lo tanto, obligatoriamente necesarias.

Conducir con tranquilidad y con regularidad

Más importante que la velocidad es la constancia. Cuanto más regularmente se conduce, menor es el consumo de combustible.

Al conducir sobre la calle, una velocidad constante y moderada es más eficiente que aceleraciones y frenadas permanentes. Por regla, se llega al destino tan rápido como con una forma de conducción constante.

Aplicar consumidores adicionales de forma moderada

El confort del vehículo es bueno e importante, aunque debe ser usado con consciencia ecológica.

Algunos equipos conectados aumentan el consumo de combustible (ejemplos):

- Sistema de refrigeración del aire acondicionado: cuando el aire acondicionado necesita generar una diferencia de temperatura muy grande, necesitará mucha energía que es generada por el motor. Por ese motivo, la diferencia de temperatura en el vehículo no debe ser demasiado grande en relación a la temperatura exterior. Puede ser útil ventilar el vehículo antes del inicio de la conducción, y después conducir con los vidrios abiertos por un trayecto corto. Solamente entonces, conectar el aire acondicionado con los vidrios cerrados.
- Mantener los vidrios cerrados en altas velocidades. Los vidrios abiertos aumentan el consumo de combustible.
- Apagar el desempañador de la luneta cuando el vidrio esté desempañado.

Otros factores que aumentan el consumo de combustible (ejemplos):

- Unidad de control del motor averiada.
- Conducción en región montañosa.

Evitar trayectos cortos

EL motor frío consume nítidamente más combustible inmediatamente después del arranque. Solamente después de algunos kilómetros, el motor está debidamente calentado y el consumo de combustible es normalizado.

Para reducir el consumo de combustible y la emisión de sustancias tóxicas de forma eficaz, el motor y el catalizador deben haber alcanzado su **temperatura de servicio** ideal. En este aspecto, la **temperatura ambiente** también es decisiva.

La → **fig. 84** muestra la variación de consumo de combustible para el mismo recorrido, a +20° C y a -10° C.

Por ese motivo, evitar trayectos cortos superfluos y agrupar caminos.

El vehículo consume más combustible en invierno que en verano en las mismas condiciones.

Además de estar prohibido en algunos países, "dejar calentar" el motor con el vehículo parado, también es técnicamente superfluo y un desperdicio de combustible.

Adecuar la presión de los neumáticos

Con la presión correcta de los neumáticos, se reduce la resistencia de rodaje y, de esa forma, también el consumo de combustible. ▶

En la compra de neumáticos nuevos, observar que los neumáticos estén optimizados con relación a la resistencia al rodaje.

Utilizar aceite del motor de baja fricción

Los aceites de motor totalmente sintéticos con baja viscosidad, los denominados aceites de motor de baja fricción, reducen el consumo de combustible. Los aceites de motor de baja fricción disminuyen la resistencia de fricción en el motor y se esparcen mejor y más rápidamente, especialmente en el arranque en frío del motor. El efecto ocurre principalmente en vehículos que andan por trayectos cortos con frecuencia.

Respetar siempre el nivel correcto del aceite del motor y mantener los intervalos de mantenimiento (intervalos de cambio de aceite del motor).

Al comprar aceite del motor, tenga en cuenta siempre la norma del aceite del motor y la liberación de Volkswagen.

Evitar carga innecesaria

Cuanto más liviano es un vehículo, más económico y ecológicamente correcto será. Un peso adicional de 100 kg aumenta, por ejemplo, el consumo de combustible en hasta 0,3 l/100 km.

Retirar todos los objetos no utilizados y la carga innecesaria del vehículo.

Remover instalaciones y piezas agregadas innecesarias

Cuanto más aerodinámico un vehículo es, menor será su consumo de combustible. Las instalaciones y piezas agregadas, como maleteros de techo o soportes para bicicletas, reducen la ventaja aerodinámica.

Por ese motivo, remover instalaciones innecesarias y sistemas no utilizados, principalmente cuando se conduce en altas velocidades.

ADVERTENCIA

Adecuar la velocidad y la distancia de seguridad en relación a los vehículos adelante, siempre de acuerdo con las condiciones de visibilidad, climáticas, de la pista y del tránsito.

Información acerca de los frenos

 Tenga en cuenta  y , al principio de este capítulo, en la página 95.

Las **pastillas de freno nuevas** todavía no poseen la eficacia total del freno durante los primeros 300 km y necesitan "ablandarse" → . La fuerza de frenado un poco reducida, mientras tanto, puede ser compensada con una fuerte presión en el pedal del freno. **En el período del ablandamiento, la distancia de frenado es mayor en frenadas totales o frenadas de emergencia** que con pastillas de freno ablandadas. Durante el ablandamiento se deben evitar frenadas totales y situaciones en las que se necesite realmente de los frenos. Por ejemplo, cuando se conduce muy cerca de los demás vehículos.

El **desgaste de las pastillas de freno** depende mucho de las condiciones de uso y de la forma de conducción. En caso de tráfico urbano y trayectos cortos frecuentes, como también en la conducción deportiva, Volkswagen recomienda que el espesor de las pastillas de freno sea verificado con más frecuencia que la indicada en el → cuaderno *Plan de Asistencia Técnica* por un Concesionario Volkswagen o por una empresa especializada.

En la conducción con **frenos mojados**, como por ejemplo, después de travesías por trayectos inundados, después de lluvia intensa o después de un lavado del vehículo, la eficacia del freno puede retrasarse por que los discos de freno pueden estar húmedos o congelados durante el invierno. Los frenos deben "secarse por frenado" lo más rápido posible por medio de frenadas cuidadosas en caso de una velocidad más alta. En ese caso, asegurarse de no colocar en peligro a los vehículos que vienen por detrás y a otros conductores → .

Una **capa de sal sobre los discos de freno y sobre las pastillas de freno** retrasa la eficacia del freno y aumenta la distancia de frenado. Cuando no hayan ocurrido frenadas en calles con capas de sal por un período prolongado, es necesario raspar la capa de sal por medio de frenadas cautelosas → .

Corrosión en los discos de freno y **suciedad** en las pastillas de freno se ven favorecidas por períodos largos de detención, poco desempeño de rodaje y poca demanda. En caso de poca demanda de las pastillas de freno, como también en la existencia de corrosión, Volkswagen recomienda limpiar los 

discos de freno y las pastillas de freno por medio de diversas frenadas a partir de velocidades más altas, respetando siempre el límite de velocidad impuesto por el lugar y la condición de conducción del momento (por ejemplo, pista mojada o seca, conducción nocturna o diurna). En ese caso, asegurarse de no colocar en peligro a los vehículos que vienen por detrás y a otros conductores → ⚠.

Avería en el sistema de frenos

Cuando el vehículo no frena más como lo solía hacer (aumento súbito de la distancia de frenado), es posible que esté fallando un circuito del freno. En caso de avería se enciende la luz de advertencia (D) y además puede aparecer un mensaje de texto. Procurar inmediatamente un Concesionario Volkswagen o una empresa especializada para eliminar el daño. Durante el trayecto, conducir a baja velocidad y prepararse para distancias mayores de frenado y una presión mayor en el pedal.

Servofreno

El servofreno funciona solamente con el motor en funcionamiento y amplifica la presión del pedal que el conductor ejerce sobre el pedal del freno.

Cuando el servofreno no funciona o el vehículo está siendo remolcado, se debe pisar el pedal del freno con más fuerza, ya que la distancia de frenado aumenta en razón de la falta de asistencia a la fuerza de frenado → ⚠.

⚠ ADVERTENCIA

Las pastillas de freno nuevas no tienen inicialmente la eficacia ideal del freno.

- Las pastillas de freno nuevas todavía no poseen la eficacia total del freno durante los primeros 300 km de uso y necesitan "ablandarse". En este caso, una eficacia reducida del freno se puede aumentar aplicando mayor presión sobre el pedal del freno.
- Para reducir el riesgo de accidentes, lesiones graves y la pérdida del control del vehículo, se debe conducir de forma especialmente cuidadosa con pastillas de freno nuevas.
- Durante el período de ablandamiento de las pastillas de freno nuevas, nunca aproximarse demasiado a otros vehículos ni generar situaciones de conducción que exijan demasiado al freno.

⚠ ADVERTENCIA

Los frenos sobrecalentados reducen la eficacia del freno y aumentan en gran medida la distancia de frenado.

- En la conducción en declives, los frenos son solicitados de forma considerable y se calientan rápidamente.
- Antes de recorrer un trayecto más largo con declives acentuados, disminuir la velocidad, bajar de marcha o seleccionar una posición de marcha inferior. De esta forma, se puede aprovechar la eficacia del freno del motor por completo y aliviar el freno.
- Los espóilers delanteros que no sean de serie o que estén averiados pueden restringir la alimentación de aire de los frenos y causar el sobrecalentamiento de los frenos.

⚠ ADVERTENCIA

Los frenos mojados o congelados, o los frenos salados frenan más tarde y aumentan la distancia de frenado.

- Experimentar los frenos con pruebas cautelosas.
- Seque siempre los frenos frenando con cuidado repetidas veces y manténgalos sin hielo ni sal cuando las condiciones de visibilidad, climáticas, de la calzada y del tránsito lo permitan.

⚠ ADVERTENCIA

La conducción sin servofreno puede aumentar bastante la distancia de frenado y, de esta forma, causar accidentes y lesiones graves.

- Nunca dejar el vehículo rodar con el motor apagado.
- Cuando el servofreno no funciona o el vehículo está siendo remolcado, se debe pisar el pedal del freno con más fuerza, ya que la distancia de frenado aumenta en razón de la falta de asistencia a la fuerza de frenado .

⚠ AVISO

- Nunca dejar que los frenos "se deslicen" con una presión leve en el pedal cuando no es realmente necesario frenar. Una presión constante sobre el pedal del freno causa un sobrecalentamiento de los frenos. Esto puede disminuir bastante el desempeño de frenado, aumentar ▶

la distancia de frenado y, en ciertas circunstancias, provocar la falla total del sistema de frenos.

- Antes de recorrer un trayecto más largo con declives acentuados, disminuir la velocidad, bajar de marcha o seleccionar una posición de marcha inferior. De esta forma, se puede aprovechar la eficacia del freno del motor por completo y aliviar el freno. De lo contrario, el freno puede sobrecalentarse y, eventualmente, fallar. Utilizar los frenos únicamente cuando es necesario para disminuir la velocidad o parar.

 Cuando se verifican las pastillas de freno delanteras, también se deben verificar las pastillas de freno traseras. El espesor de todas las pastillas de freno se debe comprobar visualmente de forma periódica, inspeccionando las pastillas de freno a través de las aberturas de las ruedas o desde la parte inferior del vehículo. De ser necesario, desmontar las ruedas para poder realizar una verificación completa. Para esto, Volkswagen recomienda los Concesionarios Volkswagen.

Conducir con el vehículo cargado

 **Tenga en cuenta**  y , al principio de este capítulo, en la página 95.

Para garantizar buenas características de conducción de un vehículo cargado, observar lo siguiente:

- Acomodar todos los volúmenes del equipaje de forma segura → pág. 130.
- Acelerar de forma especialmente cautelosa y cuidadosa.
- Evitar maniobras de dirección y de frenado súbitas.
- Frenar antes de lo usual.
- Si es necesario, tenga en cuenta la información sobre el maletero de techo → pág. 134.

ADVERTENCIA

Un desplazamiento de la carga podría poner en peligro la estabilidad y la seguridad del vehículo y provocar accidentes y lesiones graves.

- Fijar la carga correctamente para que ésta no se deslice.

- En el caso de objetos pesados, utilizar cintas de amarre o cintas tensoras adecuadas.
- Bloquee el respaldo del asiento trasero en posición vertical.

Conducir con la tapa trasera abierta

 **Tenga en cuenta**  y , al principio de este capítulo, en la página 95.

La conducción con la tapa trasera abierta representa un peligro especial. Fije correctamente todos los objetos, la tapa trasera abierta y adopte las medidas adecuadas, para reducir la entrada de gases tóxicos del sistema de escape.

ADVERTENCIA

La conducción con la tapa trasera desbloqueada o abierta puede causar lesiones graves.

- Volkswagen no recomienda que el vehículo sea conducido con la tapa trasera abierta, pero si dicha conducción es de extrema necesidad, tener en cuenta las siguientes orientaciones:
 - Acomodar todos los objetos en el maletero de manera segura. Los objetos sueltos se pueden caer del maletero y herir a otros conductores.
 - Conducir siempre de manera cautelosa y defensiva.
 - Evitar maniobras de dirección y de frenado súbitas o bruscas, ya que la tapa trasera puede moverse de manera descontrolada.
 - Garantizar que los objetos hacia afuera del maletero sean visibles para los demás conductores. Tenga en cuenta las disposiciones legales.
 - Cuando transporte objetos que sobresalgan del maletero, la tapa trasera nunca se podrá utilizar para “prensar” o “fijar” objetos.
 - Retirar obligatoriamente la carga montada sobre la tapa trasera cuando se necesite conducir con la tapa trasera abierta.

⚠ ADVERTENCIA

Gases tóxicos del escape pueden alcanzar el interior del vehículo si la tapa trasera está abierta. Esto puede provocar inconsciencia, intoxicación por dióxido de carbono, accidentes y lesiones graves.

- Para impedir la entrada de gases tóxicos del escape, conducir siempre con la tapa trasera cerrada.
- En casos excepcionales, si se necesita conducir con la tapa trasera abierta, se debe proceder de la siguiente manera para reducir la entrada de gases tóxicos del escape en el interior del vehículo:
 - Cerrar todos los vidrios.
 - En vehículos con aire acondicionado, desactivar el modo de recirculación del aire.
 - Abrir todos los difusores de aire en el panel de instrumentos.
 - Encienda el ventilador en el nivel de ventilación máxima.

ⓘ AVISO

El largo y la altura de la carrocería se modifican cuando la tapa trasera está abierta.

Trayecto por sitios inundados

📖 Tenga en cuenta ⚠ y ⓘ, al principio de este capítulo, en la página 95.

En primer lugar, se deben evitar los sitios inundados. Conducir el vehículo en esas condiciones dificulta el modo de manejar, pudiendo causar daños serios al vehículo y poniendo en riesgo la seguridad del conductor y los demás pasajeros. Si el trayecto es necesario, para evitar daños al vehículo, el conductor, los pasajeros y otros choferes, observar lo siguiente:

- Comprobar la profundidad del agua antes de atravesar sitios inundados. El agua puede alcanzar, **como máximo**, el borde inferior de la carrocería (debajo de las puertas) → ⓘ.
- No conducir a una velocidad superior a la velocidad de un paso.

- Nunca parar, dar marcha atrás o apagar el motor en el agua.
- Los vehículos en la dirección contraria provocan olas que pueden elevar el nivel del agua en su vehículo, impidiendo la conducción segura en el sitio inundado.

⚠ ADVERTENCIA

Después de pasar por agua, fango, barro, etc., se puede retrasar la actuación del freno por causa de la humedad o el congelamiento de los discos y pastillas de freno, aumentando la distancia de frenado.

- “Secar los frenos y eliminar el hielo” frenando cuidadosamente. Proceder sin colocar a los demás conductores en riesgo ni dejar de respetar las determinaciones legales.
- Evitar maniobras bruscas y repentinas de frenado después de atravesar sitios inundados.

ⓘ AVISO

- Al pasar por sitios inundados, hay componentes del vehículo, como el motor, la transmisión, el chasis o el sistema eléctrico, que pueden dañarse seriamente.
- Jamás conducir por agua salada, la sal puede provocar corrosión. Lavar inmediatamente con agua dulce todas las partes del vehículo que hayan estado en contacto con agua salada.

Ablandar el motor

📖 Tenga en cuenta ⚠ y ⓘ, al principio de este capítulo, en la página 95.

Observar las respectivas determinaciones para ablandamiento de piezas nuevas.

Ablandar el motor

Un motor nuevo debe ser ablandado durante los primeros 1.500 kilómetros. El roce interno de las primeras horas de uso del motor es mayor que el roce posterior, cuando todas las piezas móviles ya están ajustadas unas a las otras.

La forma de conducción de los primeros 1.500 kilómetros también influye en la calidad del motor. Aun después de que el motor esté ablandado, principalmente si el motor está frío, conducir con revolución moderada para reducir el desgaste del motor y aumentar su vida útil. No conducir con ▶

revolución muy baja. Reducir la marcha siempre que el motor no esté operando “de manera regular”.

Hasta los 1.000 kilómetros se debe:

- No acelerar al máximo.
- No someter al motor a una revolución mayor que 2/3 de la revolución máxima.

Entre 1.000 y 1.500 kilómetros, se puede elevar *gradualmente* la velocidad y el régimen del motor, limitados a la velocidad del respectivo lugar de circulación.

Ablandamiento de las pastillas de freno y de los neumáticos nuevos

- Neumáticos nuevos y cambio de neumáticos → pág. 200
- Información sobre los frenos

 Un rodaje cuidadoso del motor nuevo aumenta su vida útil, con un bajo consumo de aceite y combustible.

Uso del vehículo en otros países y continentes

 **Tenga en cuenta**  y , al principio de este capítulo, en la página 95.

El vehículo fue producido para un determinado país y corresponde a las determinaciones de homologación vigentes en el país en el momento de la fabricación del vehículo.

Si el vehículo es vendido en otro país o si se lo utiliza en otro país por un período prolongado, se deberán respetar las respectivas determinaciones legales válidas en el país de destino.

De ser el caso, será necesario montar o desmontar determinados equipos y desactivar funciones. De la misma forma, pueden verse afectados los alcances de los servicios y los tipos de servicio. Esto es válido especialmente si se utiliza el vehículo durante un período prolongado en una región de clima diferente.

AVISO

- Volkswagen no se responsabiliza por daños causados al vehículo por cargar combustible de baja calidad, servicios indebidos fuera de la Red Autorizada o uso de piezas no originales.

- Volkswagen no se hace responsable si el vehículo no cumple o cumple sólo parcialmente los respectivos requisitos legales de otros países y continentes. 

Prender y apagar el motor

Introducción al tema

Indicador del inmovilizador

En caso de llave del vehículo inválida o avería del sistema, podrá aparecer **SAFE** en el display del instrumento combinado. El motor no se podrá poner en marcha → pág. 106.

Empujar o tirar

 Por razones técnicas, el vehículo **no** debe ser empujado ni tirado. En su lugar, utilizar la ayuda de arranque.

ADVERTENCIA

Si el motor se desconecta durante la conducción, se hace más difícil detener el vehículo. Como consecuencia, se puede perder el control del vehículo, como ocurrir accidentes y lesiones graves.

- Los sistemas de asistencia para el frenado y la conducción, el sistema de airbag, los pretensores de los cinturones de seguridad, así como otros equipos de seguridad del vehículo, sólo se activan con el motor en marcha.
- Desconectar el motor únicamente con el vehículo detenido.

ADVERTENCIA

El riesgo de lesiones graves puede reducirse con el motor en funcionamiento o durante el arranque del motor.

- Nunca prender el motor o dejarlo funcionando en lugares cerrados o sin ventilación. El sistema de escape del motor contiene, entre otros, monóxido de carbono, un gas tóxico inodoro e incoloro. El monóxido de carbono puede causar desmayos y la muerte. 

- Nunca dejar el vehículo con el motor en funcionamiento sin la debida atención. El vehículo podría desplazarse súbitamente o un evento inesperado podría ocurrir, causando daños y lesiones graves.
- Nunca utilizar un acelerador de arranque. Un acelerador de arranque puede explotar o causar un repentino aumento del régimen del motor.

⚠ ADVERTENCIA

Las piezas del sistema de escape se calientan mucho. Por eso, pueden ocurrir incendios y lesiones graves.

- Nunca estacionar el vehículo de forma que las piezas del sistema de escape entren en contacto con materiales inflamables por debajo del vehículo, como por ejemplo, arbustos, hojas, pasto seco, combustible derramado, etc.
- Nunca utilizar protección adicional para la parte inferior del vehículo o productos anticorrosivos en el tubo de escape, catalizador o chapas de blindaje térmico.

Cerradura de encendido

📖 Tenga en cuenta ⚠, al principio de este capítulo, en la página 103.

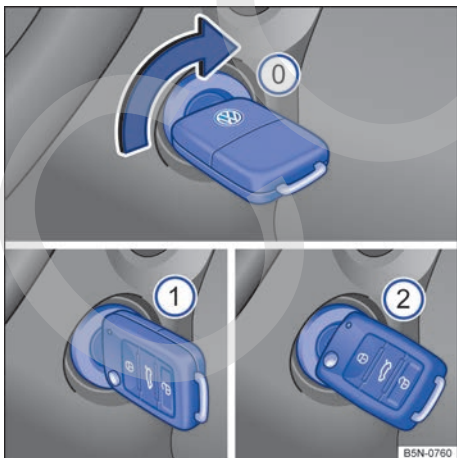

Fig. 85 Al lado del volante de la dirección, a la derecha: posiciones de la llave del vehículo en la cerradura de encendido.

Posiciones de la llave del vehículo → **fig. 85**

- 0 Encendido desconectado. La llave del vehículo puede ser retirada.
- 1 Encendido conectado.
- 2 Conectar el motor. Cuando el motor comienza a funcionar, soltar la llave del encendido. Al soltar, la llave del vehículo vuelve a la posición 1.

Siempre que fuese necesario repetir el arranque, retornar la llave hasta la posición 0. El **bloqueador de repetición de arranque**, en la cerradura de encendido, impide que el motor de arranque actúe con el motor en marcha, evitando que se dañe.

⚠ ADVERTENCIA

El uso desatento de la llave del vehículo puede causar lesiones graves.

- Llevar siempre todas las llaves del vehículo al dejar el vehículo. Puede arrancar el motor y los equipos eléctricos, como los vidrios eléctricos, pueden comandarse y ocasionar lesiones graves.
- Nunca dejar a niños o personas con necesidades especiales solas dentro del vehículo. En caso de emergencia, ellas no estarían en condiciones de abandonar el vehículo por sí solas o de cuidar de sí mismas. En un vehículo cerrado, según la estación del año, puede haber temperaturas muy altas o muy bajas, que pueden causar lesiones graves y enfermedades, principalmente en niños pequeños, o causar la muerte.
- Nunca retirar la llave del vehículo de la cerradura de encendido mientras el vehículo está en movimiento.

⚠ AVISO

El motor de arranque solo puede ser accionado con el motor parado. Si el motor de arranque vuelve a ser accionado inmediatamente después de apagar el motor, tanto éste como el motor del vehículo pueden verse dañados.

i Si la llave del vehículo permanece mucho tiempo en la cerradura de encendido estando el motor apagado, la batería del vehículo se descarga.

Puesta en marcha del motor

Tenga en cuenta al principio de este capítulo, en la página 103.

Ejecutar las acciones siempre en la secuencia indicada.

Paso	Transmisión manual	Transmisión automatizada
1.	Pise el pedal del freno con fuerza y manténgalo pisado hasta que se haya efectuado el paso 7.	
2.	Pisar a fondo el pedal del embrague y sostener hasta que arranque el motor. De esta forma, el motor de arranque actúa apenas sobre el motor.	
3.	Colocar la palanca del cambios en la posición neutra (punto muerto).	Coloque la palanca selectora en la posición N.
4.	Gire la llave del vehículo en la cerradura de encendido hasta la posición → fig. 85 ① para conectar el encendido. En ese momento la luz de control del sistema de arranque en caliente se encenderá en el instrumento combinado.	
5.	Esperar a que la luz de control se apague indicando el final del calentamiento del combustible (esta acción puede ser necesaria en condiciones de arranque con el motor frío).	
6.	Gire la llave del vehículo en la cerradura de encendido hasta la posición → fig. 85 ② para poner en marcha el motor – sin acelerar. En caso de que no se respete la etapa 5, la luz de control titilará indicando la necesidad de interrumpir el procedimiento de partida y repetirlo después de volver la llave a la posición → fig. 85 ③ y esperar aproximadamente 10 segundos.	
7.	Cuando el motor comience a funcionar, suelte inmediatamente la llave del vehículo	Después de activar el motor de arranque, no es necesario sujetar la llave.

Ejecutar las acciones siempre en la secuencia indicada.

Paso	Transmisión manual	Transmisión automatizada
	en la cerradura de encendido - el motor de arranque no debe ser arrastrado.	
7 a.	Si el motor no se pone en marcha, interrumpir el procedimiento de arranque y repetirlo después de aproximadamente un minuto.	
8.	Suelte el freno de estacionamiento cuando esté listo para partir → pág. 122.	

ADVERTENCIA

Nunca salir del vehículo con el motor en funcionamiento. El vehículo puede desplazarse súbitamente y, especialmente con la marcha o la respectiva posición de marcha colocada, causar accidentes y lesiones graves.

ADVERTENCIA

Un acelerador de arranque puede explotar o causar un repentino aumento del régimen del motor.

- Nunca utilizar un acelerador de arranque.

AVISO

- El motor de arranque o el motor pueden verse dañados al intentar conectar el motor durante la conducción o cuando el motor se acciona nuevamente inmediatamente después de ser apagado.
- Con el motor frío, evitar revoluciones del motor elevadas, aceleración total y mucha exigencia del motor.
- No empujar o tirar del vehículo para arrancar el motor. El combustible no quemado puede dañar el catalizador.



No dejar el motor en calentar con el vehículo parado. Ponga el vehículo en movimiento inmediatamente si tiene buena visibilidad a través de los vidrios, cuidado para no forzar el motor cuando esté frío. De esta forma, el motor alcanza su temperatura de trabajo más rápidamente y genera menos emisiones. ▶

 No se puede arrancar “despacio” en los vehículos equipados con transmisión automatizada.



 Al encender el motor, los consumidores eléctricos mayores se desconectan temporalmente.

 Después de prender un motor frío, pueden ocurrir ruidos más fuertes de funcionamiento por un corto período. Esto es normal y no debe causar preocupación.

Desconectar el motor

 **Tenga en cuenta** , al principio de este capítulo, en la página 103.

Ejecutar las acciones siempre en la secuencia indicada.

Paso	Transmisión manual	Transmisión automatizada
1.	Parar el vehículo completamente →  .	
2.	Pise el pedal del freno y manténgalo pisado hasta que se haya efectuado el paso 4.	
3.	-	Ponga la palanca selectora en la posición D o R .
4.	Tirar firmemente del freno de estacionamiento → pág. 122.	
5.	Girar la llave del vehículo en la cerradura de encendido a la posición → fig. 85  .	
6.	Engranar la 1ª marcha o la marcha atrás.	-

ADVERTENCIA

Nunca apagar el motor mientras el vehículo está en movimiento. Esto puede causar la pérdida de control del vehículo y provocar accidentes y lesiones graves.

- Los airbags y los pretensores de los cinturones de seguridad no funcionan si el encendido está desconectado.
- El servofreno no funciona con el motor apagado. Con el motor desconectado, se debe aplicar una presión mayor sobre el pedal del freno para parar.



- La dirección asistida no funciona con el motor apagado y se deberá que aplicar más fuerza para conducir el vehículo.

AVISO

Si el vehículo es conducido con mucho esfuerzo del motor, éste puede sobrecalentarse después de detenerse. Para evitar daños en el motor, dejarlo funcionando en la posición neutra por aproximadamente 2 minutos antes de apagarlo.

 Después de apagar el motor, la turbina del radiador en el compartimento del motor puede continuar funcionando durante algunos minutos con el encendido apagado o con la llave del vehículo fuera del encendido. La turbina del radiador se apaga automáticamente.

Inmovilizador electrónico

 **Tenga en cuenta** , al principio de este capítulo, en la página 103.

El inmovilizador ayuda a impedir que el motor sea conectado con una llave del vehículo no habilitada y que, de esta forma, el vehículo pueda moverse.

La llave del vehículo posee un chip. Con la ayuda de este chip, el inmovilizador se desactiva automáticamente al introducir la llave del vehículo en la cerradura de encendido.

El inmovilizador electrónico se activa automáticamente ni bien la llave del vehículo se retira de la cerradura de encendido.

Se pueden adquirir llaves del vehículo codificadas en un Concesionario Volkswagen → pág. 58.

Si se utiliza una llave del vehículo no habilitada, la indicación **SAFE** aparece en el display del instrumento combinado. En ese caso, no se puede prender el vehículo.

Transmisión manual: engranar la marcha

📖 Tenga en cuenta ⚠, al principio de este capítulo, en la página 103.

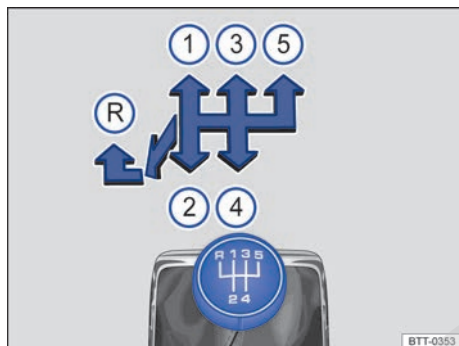

Fig. 86 Esquema de la transmisión manual de 5 marchas.

Las posiciones de cada marcha están representadas en la palanca de cambios → fig. 86.

- Pisar totalmente en el pedal del embrague y mantenerlo presionado.
- Colocar la palanca de cambios en la posición deseada → ⚠.
- Suelte el pedal del embrague para engranar la marcha.

Poner marcha atrás

- Poner marcha atrás únicamente con el vehículo detenido.
- Pisar totalmente en el pedal del embrague y mantenerlo presionado → ⚠.
- Colocar la palanca de cambios en la posición neutra y presionarla hacia abajo.
- Empujar la palanca de cambios totalmente hacia la izquierda y después hacia adelante hasta la posición de la marcha atrás → fig. 86 (R).
- Suelte el pedal del embrague para engranar la marcha.

Bajar de marcha

La reducción de marcha durante la conducción siempre debe ser efectuada para la próxima marcha inferior y con las rotaciones del motor no muy altas → ⚠. Si la velocidad o el régimen del motor son demasiado altos, salte una o más mar-

chas al reducir la marcha ya que puede ocasionar daños al embrague y al cambio, incluso con el pie en el embrague → ⚠.

⚠ ADVERTENCIA

El vehículo con el motor en funcionamiento se mueve inmediatamente cuando se coloca una marcha y se libera el pedal del embrague.

- Nunca engranar la marcha atrás si el vehículo está en movimiento.

⚠ ADVERTENCIA

La reducción de marcha incorrecta para marchas muy bajas puede causar la pérdida de control del vehículo y provocar accidentes y lesiones graves.

⚠ AVISO

Si a velocidad o régimen del motor altos, se pone la palanca de cambios en una marcha muy baja, se pueden producir daños importantes en el embrague, en la transmisión y en el motor. Esto también se aplica cuando el pedal del embrague permanece accionado y no se cambia de marcha.





⚠ AVISO



Para evitar daños y un desgaste prematuro, observar lo siguiente:

- Durante la conducción, no posar la mano sobre la palanca de cambios. La presión de la mano se transfiere a los ganchos de colocación de la transmisión.
- Estar atento a que el vehículo esté totalmente detenido antes de poner la marcha atrás.
- Al cambiar la marcha, pisar siempre el pedal del embrague hasta el fondo.
- En pendientes, no asegurar el vehículo con el motor el embrague "patinando" con el motor en funcionamiento.

Transmisión automatizada

Luces de advertencia y de control

Encendida	Posibles causas / Solución
	<p>Daño en la transmisión automatizada.</p> <p> ¡No continuar! Buscar auxilio técnico especializado. De lo contrario, pueden producirse daños significativos en la transmisión → pág. 112.</p>
	<p>En la transmisión automatizada las marchas no se pueden engranar correctamente.</p> <p>Desconectar y conectar el encendido. Si no se apaga la luz de control, acuda al Concesionario Volkswagen o a la empresa especializada más cercana y pídale que comprueben la transmisión automatizada.</p> <p>Transmisión automatizada sobrecalentada temporalmente.</p> <p>Dejar enfriar la transmisión con la posición de la palanca selectora en N. Si no se apaga la luz de control, acuda al Concesionario Volkswagen o a la empresa especializada más cercana y pídale que comprueben la transmisión automatizada.</p>
	<p>Coloque la palanca selectora de la transmisión automatizada en la posición N y no pise el pedal del freno.</p> <p>Para engranar una relación de marcha, pise el pedal del freno → pág. 122.</p> <p>Junto con la luz de control amarilla de la temperatura de la transmisión : transmisión automatizada sobrecalentada.</p> <p>Pise el pedal del freno → pág. 122 y deje que se enfríe la transmisión. Evite otros procedimientos de arranque. Si no se apaga la luz de control, acuda al Concesionario Volkswagen o a la empresa especializada más cercana y pídale que comprueben la transmisión automatizada.</p>

Encendida	Posibles causas / Solución
	<p>Junto con el indicador titilando en el display del instrumento combinado: la palanca selectora de la transmisión automatizada no está en la posición N, indicación para el arranque del motor.</p> <p>Coloque la palanca selectora en la posición N y arranque el motor → pág. 103.</p>
Titilando	Posibles causas / Solución
	<p>Vehículo con transmisión automatizada no está protegido contra movimiento.</p> <p>Tirar del freno de estacionamiento → pág. 118.</p>
	<p>Junto con la luz de control de pedido, pise el pedal del freno. , indicación para arrancar el motor.</p> <p>Coloque la palanca selectora en la posición N y arranque el motor → pág. 103.</p> <p>Trate de poner la palanca selectora de la transmisión automatizada en la posición R mientras se conduce hacia adelante.</p>
N	<p>Detenga el vehículo y coloque la palanca selectora en la posición N, después se puede cambiar a la posición R.</p> <p>La palanca selectora de la transmisión automatizada se colocó en la posición Ro D, pero no se accionó el pedal del freno.</p> <p>Pise el pedal del freno → pág. 109, coloque la palanca selectora en la posición N y luego colóquela nuevamente en la posición deseada Ro D.</p>

Al conectar el encendido, algunas luces de advertencia y de control se encienden rápidamente a modo de comprobación. Éstas se apagan después de algunos segundos.

ADVERTENCIA

Observar las luces de advertencia encendidas es fundamental para la seguridad del conductor y de los acompañantes, evitando posibles paradas del vehículo, como también eventuales accidentes. ▶

- No ignore nunca las luces de advertencia encendidas.
- Parar el vehículo lo antes posible en un lugar seguro para todos los pasajeros del vehículo y los demás conductores.
- Cuando el vehículo se detiene o necesita estacionarse para alguna reparación, se debe aparcar siempre a una distancia segura del

flujo de tránsito, encender las luces de advertencia, apagar el motor y utilizar el triángulo de seguridad para alertar a otros conductores.

⚠ AVISO

Tenga en cuenta siempre las luces de control encendidas para evitar daños en el vehículo. ◀

Transmisión automatizada: engranar la marcha



Fig. 87 Palanca selectora de la transmisión automatizada.

Para cambiar la palanca selectora de la posición **N** a la posición **D** o **R**, en primer lugar, pise el pedal del freno y manténgalo presionado.

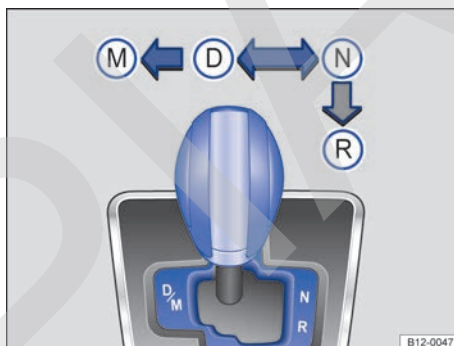

Fig. 88 Esquema de cambio de marchas de la transmisión automatizada.

Con el encendido conectado, aparece en el display del instrumento combinado la relación de marcha seleccionada por la transmisión o la marcha engranada.

Posición de la palanca selectora	Denominación	Significado → ⚠
R	Marcha atrás	Se engranó la marcha atrás. Engranar únicamente con el vehículo <i>detenido</i> . Para engranar la marcha atrás, se debe pisar el pedal del freno, con el encendido conectado y el vehículo totalmente detenido. Mantener el pedal del freno accionado, situar la palanca selectora hacia la derecha y luego hacia atrás, en la posición R .
N	Neutro (punto muerto)	El cambio está en la posición neutra. No hay transmisión de fuerza para las ruedas y el efecto de frenado del motor no está disponible.

Posición de la palanca selectora	Denominación	Significado → ⚠
D	Posición permanente para conducción hacia adelante.	Todas las marchas hacia adelante se aumentan y reducen automáticamente. El momento del cambio de marcha depende de la carga del motor, del estilo de conducción individual y de la velocidad de conducción.
M	Posición del Tiptronic para conducción hacia adelante (programa de selección manual)	Todas las marchas hacia adelante se pueden aumentar y reducir manualmente → pág. 110. Esto es válido hasta que el sistema no ejecute o impida un cambio de marcha automáticamente debido a la situación de conducción actual.

⚠ ADVERTENCIA

Engranar incorrectamente la palanca selectora puede provocar la pérdida de control del vehículo, accidentes y lesiones graves.

- Nunca acelere al engranar una relación de marcha.
- Con el motor en marcha y la relación de marcha engranada, el vehículo se mueve a medida que se acciona el pedal del acelerador.
- Nunca engrane la marcha atrás durante la conducción.

⚠ ADVERTENCIA

Los movimientos involuntarios del vehículo pueden provocar lesiones graves.

- Como conductor, nunca debe abandonar el asiento del conductor con el motor en marcha y una relación de marcha engranada. Si es necesario, salir del vehículo con el motor

en marcha, ponga el freno de estacionamiento y coloque la palanca selectora en la posición **N**.

- Nunca cambie a la relación de marcha **R** si el vehículo está en movimiento.
- Nunca salga del vehículo si el freno de estacionamiento no está accionado. Con el motor en marcha, el vehículo se mueve en pendientes independientemente de qué relación de marcha esté engranada.

i Si durante la conducción, la posición **N** se selecciona accidentalmente, saque el pie del pedal del acelerador. Espere a que el régimen de ralentí del motor esté en punto muerto antes de engranar una relación de marcha nuevamente.

i El montaje de Kit-Gas en vehículos con transmisión automatizada no se recomienda, ya que puede perjudicar la eficiencia de los cambios de marchas.

Cambio de marcha con el Tiptronic

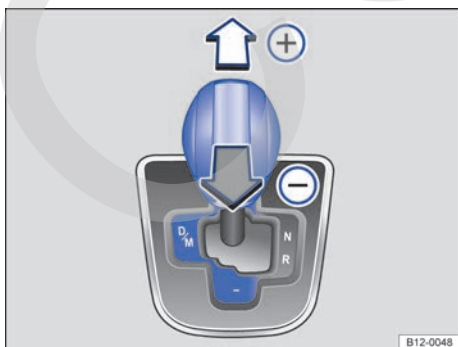

Con transmisión automatizada, las marchas se pueden aumentar o reducir manualmente con el Tiptronic. Al cambiar al modo Tiptronic, se mantiene la marcha actual en uso. Esto vale hasta que el sistema no ejecute un cambio de marcha automáticamente debido a la situación de conducción actual.

Fig. 89 Palanca selectora en la posición Tiptronic.

Funcionamiento del Tiptronic

- Ponga la palanca selectora en la posición **D** hacia la izquierda del curso selector del Tiptronic **M** → tabla de la pág. 109.
- Mueva la palanca selectora hacia adelante (+) o hacia atrás (-) para aumentar o reducir la marcha → fig. 89.
- Ponga la palanca selectora nuevamente hacia la izquierda del curso selector del Tiptronic **M** para poder dejar el modo Tiptronic → ▲ en *Transmisión automatizada: engranar la marcha* de la pág. 110.

La selección de la palanca selectora **D** con una breve presión a (+) o (-) puede cambiar al programa Tiptronic **M**.

Función Auto-Down

Al desacelerar el vehículo, la transmisión automatizada asume automáticamente la marcha compatible con la velocidad registrada en el momento.

⚠ AVISO

- Al acelerar, un poco antes de alcanzar el régimen máximo autorizado del motor, la transmisión cambia de forma automática a la marcha inmediatamente superior.
- En la reducción de marcha manual, la transmisión cambia la marcha sólo si ya no se pueda conseguir un alto régimen del motor.
- Si se necesita cambiar bruscamente de marcha, tanto en la aceleración como en la desaceleración, el sistema no permitirá ese cambio, si la velocidad no es compatible.

Conducción con transmisión automatizada

Las marchas hacia adelante se aumentan y reducen automáticamente.

Conducción

- Pise el pedal del freno con fuerza y manténgalo en esta posición.
- Mueva la palanca selectora a la posición **D**, **M** o **R**.
- Suelte el freno de estacionamiento.

- Aguarde unos segundos, hasta se engrane la marcha.
- Suelte el pedal del freno y acelere con cuidado → ▲.

Parada temporal

- Utilice el pedal del freno para evitar que el vehículo se desplace, por ejemplo cuando se detiene en el semáforo.
- No es necesario colocar la palanca selectora en la posición **N**.

Aparcar

- Pise el pedal del freno con fuerza y manténgalo en esta posición, hasta que el vehículo se detenga por completo → ▲.
- Ponga la palanca selectora en la posición **D** o **R**. Por cuestiones de seguridad, nunca estacione el vehículo con la palanca en la posición **N**.
- Ponga el freno de estacionamiento.
- Apagar el motor.

Conducción en pendiente

Cuanto más pronunciada sea la pendiente menor deberá ser la marcha seleccionada. Las marchas más cortas aumentan el efecto de frenado del motor. Nunca baje montañas o colinas con el vehículo en la posición neutra **N**.

- Reduzca la velocidad.
- Ponga la palanca selectora de la posición **D** a la izquierda del curso selector del Tiptronic **M** → pág. 110.
- Reduzca la marcha con un breve toque hacia atrás (-) en la palanca selectora.

Conducción al ser remolcado

Mueva la palanca selectora a la posición **N**. Mantenga esta condición mientras el vehículo está siendo remolcado.

Detenerse en una subida

Cuanto más pronunciada sea la subida menor deberá ser la marcha seleccionada. ▶

- Detenga el vehículo *siempre* pisando el pedal del freno y luego accione el freno de estacionamiento para evitar que el vehículo retroceda → ▲.
- **Nunca** intente evitar que el vehículo retroceda, acelerando y aumentando el régimen del motor, con una relación de marcha seleccionada, ya que el embrague puede desgastarse demasiado.

Arrancar en una subida

- Con una relación de marcha seleccionada, suelte el freno de estacionamiento y acelere con cuidado.

Sólo al arrancar, suelte el pedal del freno o libere el freno de estacionamiento → ⓘ.

Kick-down

La función kick-down permite una aceleración máxima con la palanca selectora en la posición **D** o en la posición Tiptronic **M**.

Al pisar totalmente el pedal del acelerador, la transmisión automatizada engrana una marcha inferior, independientemente de la velocidad del régimen del motor. De este modo, se aprovecha la aceleración total del vehículo → ▲.

Con kick-down, el aumento de marcha sólo se produce una vez alcanzado el régimen máximo del motor.

⚠ ADVERTENCIA

Una aceleración rápida puede provocar la pérdida de tracción y hacer que el vehículo patine, en especial en calzadas resbaladizas. Esto puede provocar la pérdida de control del vehículo, accidentes y lesiones graves.

- Adecuar siempre la forma de conducción al flujo del tránsito.
- Usar el kick-down o la aceleración rápida únicamente cuando las condiciones de visibilidad, climáticas, de la pista y del tránsito lo permitan.
- Nunca ponga en riesgo a los demás usuarios de la vía, con la aceleración del vehículo y el estilo de conducción.

ⓘ AVISO

Al detenerse en pendientes con una relación de marcha engranada, no detenga el movimiento del vehículo con el pedal del acelerador. Esto puede sobrecalentar la transmisión automatizada y dañarla.

ⓘ No es posible arrancar “despacio” en los vehículos equipados con transmisión automatizada. ◀

Falla de funcionamiento de la transmisión automatizada

Programa de emergencia

Si las luces de advertencia o de control se encendieron en el instrumento combinado de la transmisión automatizada, puede existir una falla en el sistema → pág. 108. En presencia de algunos daños, la transmisión automatizada ejecuta un programa de emergencia. En el programa de emergencia el vehículo puede seguir funcionando, pero a una velocidad reducida y no en todas las marchas.

Con la transmisión automatizada, en algunos casos **ya no se puede conducir en todas las marchas**.

En todos los casos, la transmisión automatizada deberá verificarse inmediatamente en un Concesionario Volkswagen o en una empresa especializada.

Sobrecalentamiento de la transmisión automatizada

La transmisión automatizada se puede calentar mucho, por ejemplo, por arranques frecuentes o “tránsito intenso”. La luz de advertencia ⚠ del instrumento combinado indica el sobrecalentamiento. Además, puede sonar una alerta sonora. Detenerse y dejar que se enfríe la transmisión → ⓘ.

El vehículo se mueve hacia delante o hacia atrás a pesar de tener una relación de marcha engranada

Si el vehículo no se mueve en la dirección deseada, la relación de la marcha puede no estar correctamente engranada por el sistema. Entonces, pise el pedal del freno y engrane nuevamente la relación de marcha. ▶

Si el vehículo sigue sin moverse en la dirección deseada, existe algún daño en el sistema. Busque ayuda técnica especializada y haga verificar el sistema.

⚠ AVISO

- La primera vez que aparece el sobrecalentamiento de la transmisión, debe detener el vehículo de manera segura o conducir a una velocidad de más de 20 km/h.
- Cuando la luz de advertencia se encienda nuevamente y se repita la alerta sonora, detener el vehículo inmediatamente y apagar el motor. Dejar que se enfríe la transmisión.
- Para evitar daños en la transmisión, sólo volver a conducir cuando no se enciendan más las luces de advertencia. Mientras la transmisión se sobrecaliente, se deben evitar los procesos de arranque o conducción a velocidad de paso.

Dirección

📖 Introducción al tema

Dependiendo de la versión, el vehículo puede tener asistencia de la dirección.

La dirección con asistencia electromecánica, en comparación con la dirección con asistencia hidráulica, consume menos potencia que el vehículo, ya que se activa solo cuando giramos el volante, mientras que en la asistencia hidráulica el sistema hidráulico funciona constantemente, incluso con el vehículo andando en línea recta. En la dirección con asistencia electromecánica, una unidad de mando computarizada asociada a un motor eléctrico, sensores y a una caja de engrajes substituye los tubos flexibles, bomba, depósito y líquido de un sistema hidráulico.

La asistencia de la dirección electromecánica se adapta automáticamente a la velocidad de conducción y al par de la dirección del vehículo. La dirección electromecánica funciona solo con el motor en marcha.



⚠ ADVERTENCIA

Si la asistencia de la dirección no está funcionando, el volante sólo se podrá girar con dificultad y la maniobra del vehículo se verá obstaculizada.

- La asistencia de la dirección funciona solo con el motor en marcha, excepto en el caso de falla en el funcionamiento del motor mientras el vehículo está en movimiento donde, por seguridad, el vehículo no perderá la asistencia en la dirección.
- Nunca dejar el vehículo rodar con el motor apagado.
- Nunca retirar la llave del vehículo de la cerradura de encendido mientras el vehículo está en movimiento.

Luces de advertencia y de control

📖 Tenga en cuenta ⚠, al principio de este capítulo, en la página 113.

Encendida	Posibles causas / Solución
	Dirección electromecánica averiada o no funciona. La dirección debe ser verificada inmediatamente por un ConcesionarioVolkswagen o por una empresa especializada.
	Dirección electromecánica con un funcionamiento limitado. La dirección debe ser verificada inmediatamente por un ConcesionarioVolkswagen o por una empresa especializada. Si la luz de advertencia amarilla no se enciende nuevamente después de un nuevo arranque del motor y de una conducción breve, no será necesario acudir a un Concesionario Volkswagen o a una empresa especializada.

Al conectar el encendido, algunas luces de advertencia y de control se encienden rápidamente a modo de comprobación. Se apagarán unos segundos después.

⚠️ ADVERTENCIA

Observar las luces de advertencia encendidas es fundamental para la seguridad del conductor y de los acompañantes, evitando posibles paradas del vehículo, como también eventuales accidentes.

- No ignore nunca las luces de advertencia encendidas.
- Parar el vehículo lo antes posible en un lugar seguro para todos los pasajeros del vehículo y los demás conductores.

ⓘ AVISO

Tenga en cuenta siempre las luces de control encendidas para evitar daños en el vehículo.

Información sobre la dirección

📖 **Tenga en cuenta** ⚠️, al principio de este capítulo, en la página 113.

Dirección electromecánica

La asistencia de la dirección electromecánica se adapta automáticamente a la velocidad de conducción y al par de la dirección. La dirección electromecánica funciona solo con el motor en marcha.

Cuando la asistencia de la dirección se encuentra reducida o no está funcionando, se deberá aplicar más fuerza de lo habitual para maniobrar.

Sistema de asistencia al conductor

Sistema regulador de velocidad (GRA)

📖 Introducción al tema

Dependiendo de la versión del vehículo, el sistema regulador de velocidad (GRA) puede no estar disponible.

El sistema regulador de velocidad (GRA) ayuda a mantener constante una velocidad individual programada, en una conducción hacia adelante, a partir de los 20 km/h.

El GRA sólo reduce la velocidad del vehículo por desaceleración y no por una intervención activa del freno → ⚠️.

⚠️ ADVERTENCIA

Si no es posible conducir a una distancia suficiente y a una velocidad constante, el uso del sistema regulador de velocidad puede provocar accidentes y lesiones graves.

- Nunca utilice el sistema regulador de velocidad (GRA) en tráfico denso, en distancias muy cortas, en tramos escarpados, con muchas curvas y en calzadas resbaladizas como, por ejemplo, en caso de nieve, hielo, humedad o grava, ni tampoco en calzadas inundadas.
- Nunca utilice el GRA en terreno sueltos o en calles sin pavimento.
- Adapte la velocidad y la distancia suficiente a los vehículos que circulan adelante, a las condiciones climáticas, de la calzada y del tránsito.
- Para evitar una regulación de velocidad no deseada, siempre desconecte el GRA después de su uso.
- Es peligroso utilizar una velocidad programada con anterioridad cuando sea excesiva para las condiciones actuales de la calle, del tránsito o atmosféricas.

- En viajes en pendientes hacia abajo, el GRA no puede mantener la velocidad constante del vehículo. El propio peso del vehículo au-

menta la velocidad. En este caso, se debe reducir una marcha o frenar el vehículo con el freno del pedal.

Manejo del sistema regulador de velocidad

📖 Tenga en cuenta ⚠️, al principio de este capítulo, en la página 114.

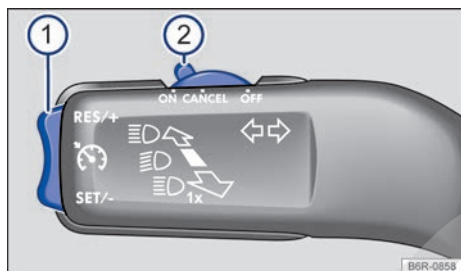

Fig. 90 A la izquierda en la columna de la dirección: palanca de manejo del GRA.

Función	Posición de los mandos, operación de los mandos → fig. 90	Acción
Conectar el GRA.	Colocar el mando ② en la posición ON .	El sistema regulador de velocidad se activa. Una vez activado, al no haber programada ninguna velocidad, la regulación no tiene lugar.
Activación del GRA.	Presionar la parte inferior de la tecla ① a la posición SET/- .	La velocidad actual se programa y se regula.
Desactivación temporal del GRA.	Presione el mando ② a la posición CANCEL . O: pise el pedal del freno o el del embrague.	La regulación se desconecta temporalmente. La velocidad permanece programada.
Volver a activar la regulación del GRA.	Presionar la parte superior de la tecla ① a la posición RES/+ .	La velocidad programada se retoma y se regula.
Aumentar la velocidad programada (durante la regulación del GRA).	Presionar la parte superior de la tecla ① a la posición RES/+ brevemente para aumentar la velocidad programada en pasos pequeños de 1 km/h y programarla. Mantener pulsada la parte superior de la tecla ① a la posición RES/+ por un tiempo para aumentar la velocidad ininterrumpidamente hasta que suelte la tecla y pueda programarla.	El vehículo acelera de forma activa hasta alcanzar la nueva velocidad programada.

Función	Posición de los mandos, operación de los mandos → fig. 90	Acción
Reducir la velocidad programada (durante la regulación del GRA).	<p>Presionar la parte inferior de la tecla ① a la posición SET–<i>brevemente</i> para reducir la velocidad programada en pasos pequeños de 1 km/h y programarla.</p> <p>Mantener pulsada la parte inferior de la tecla ① a la posición SET–<i>por un tiempo</i> para reducir la velocidad ininterrumpidamente hasta que suelte la tecla y pueda programarla.</p>	La velocidad se reduce <i>sin</i> intervención de los frenos, por haber dejado de acelerar, hasta alcanzar la nueva velocidad programarla.
Desconectar el GRA.	Mando ② en la posición OFF .	Se desconecta el sistema. Se borra la velocidad programada.

Si la velocidad aumenta pisando el pedal del acelerador mientras el GRA está en funcionamiento, cuando se deja de acelerar el sistema regresa automáticamente a la velocidad anterior programada.

Si se sobrepasa la velocidad programada por más de 10 km/h durante un período superior a 5 minutos, la velocidad deberá reprogramarse.

Conducir en bajadas con el GRA

Si el GRA no puede mantener una velocidad constante al descender una pendiente, se deberá frenar el vehículo con el freno del pedal del freno y, si fuera necesario, reduciendo la marcha.

Desconexión automática

La regulación del GRA se desconecta automáticamente o se interrumpe temporalmente:

- Cuando el sistema detecta una falla que puede restringir la función del GRA.
- Al conducir durante un período prolongado por encima de la velocidad programada por medio de aceleraciones.
- Si se pisa el pedal del freno o el del embrague.
- Si se cambia la marcha con transmisión manual.
- Si se dispara el airbag.



Estacionar y maniobrar

Estacionar

Respetar las determinaciones legales para parar y estacionar un vehículo.

Estacionar el vehículo

Ejecutar las acciones siempre en la secuencia indicada.

- Estacionar el vehículo sobre un piso plano y firme →
- Pisar el pedal del freno y sostenerlo hasta que el motor esté apagado.
- Tirar de la palanca del freno de estacionamiento → pág. 118.
- En vehículos con transmisión automatizada, coloque la palanca selectora en la posición D o R.
- Desconectar el motor y tirar el pie del pedal del freno.
- Retirar la llave del vehículo del encendido.
- En vehículos con transmisión manual, en terreno plano o en subidas engrane la 1ª marcha, en pendientes la marcha atrás e suelte el pedal del embrague.
- Asegurarse de que todos los ocupantes desembarquen, especialmente los niños.
- Llevar todas las llaves del vehículo consigo al dejar el vehículo.
- Bloquear el vehículo.

Adicionalmente en subidas y declives

Antes de apagar el motor, girar el volante de la dirección para que el vehículo estacionado se desplace con las ruedas delanteras contra el cordón si entra en movimiento.

- En declives, dirigir las ruedas delanteras para que apunten en dirección a la guía.
- En pendientes, dirigir las ruedas delanteras para que apunten hacia el centro de la calle.

ADVERTENCIA

Las piezas del sistema de escape se calientan mucho. Por eso, pueden causar incendios y lesiones graves.

- Nunca estacionar el vehículo de forma que las piezas del sistema de escape entren en contacto con materiales inflamables por de-

bajo del vehículo, como por ejemplo, arbustos, hojas, pasto seco, combustible derramado, etc.

AVISO

- Para evitar movimientos no deseados del vehículo al detenerlo, sólo sacar el pie del pedal del freno después de colocar el freno de estacionamiento.
- Conducir con cuidado en estacionamientos con cordón saliente o balizas fijas. Los objetos más altos que el piso pueden dañar el parachoques y otras piezas del vehículo al estacionar o al salir del espacio de estacionamiento. Para evitar daños, parar antes de que las ruedas toquen en las balizas o en los cordones.
- Conducir cautelosamente sobre depresiones y entradas de terrenos, rampas, cordones y otros objetos. Las piezas del vehículo más bajas, como el parachoques, el espóiler y piezas del chasis, del motor o del sistema de escape se pueden averiar al pasar. <

Luces de advertencia y de control

Encendida Posibles causas / Solución →

Freno de estacionamiento accionado → pág. 118.

Sistema de frenos averiado.

¡No continuar!

Buscar auxilio técnico especializado inmediatamente → pág. 100.

Nivel del líquido de frenos muy bajo.

¡No continuar!

Comprobar el nivel del líquido de frenos → pág. 193.

Junto con la luz de control del ABS : ABS y EBV no funcionan.

¡No continuar!

Buscar auxilio técnico especializado inmediatamente → pág. 100.

Junto con la luz de advertencia : ABS y EBV no funcionan.

¡No continuar!

Buscar auxilio técnico especializado inmediatamente → pág. 100. ▶

Encendido	Posibles causas / Solución → ▲
	Pedal del freno no presionado.
	Para engranar una relación de marcha, pise el pedal del freno.
Titilando	Posibles causas / Solución
	Vehículo con transmisión automatizada no está protegido contra movimiento. Ponga el freno de estacionamiento.

Al conectar el encendido, algunas luces de advertencia y de control se encienden rápidamente a modo de comprobación. Éstas se apagan después de algunos segundos.

▲ ADVERTENCIA

Observar las luces de advertencia encendidas es fundamental para la seguridad del conductor y de los acompañantes, evitando posibles paradas del vehículo, como también eventuales accidentes.

- No ignore nunca las luces de advertencia encendidas.
- Parar el vehículo lo antes posible en un lugar seguro para todos los pasajeros del vehículo y los demás conductores.

▲ ADVERTENCIA

La conducción con frenos de mala calidad puede causar accidentes y lesiones graves.

- Si la luz de advertencia del sistema de frenos no se apaga o se enciende durante la marcha, el nivel del líquido del freno en el depósito está muy bajo o el sistema de frenos está averiado. Parar inmediatamente y buscar auxilio técnico especializado → pág. 193.
- Cuando la luz de advertencia del sistema de frenos se enciende junto con la luz de control del ABS , la función de regulación del ABS puede estar fallando. De esta forma, es posible que las ruedas traseras se traben de forma relativamente rápida durante una frenada. ¡Las ruedas traseras trabadas pueden hacer perder el control del vehículo! De ser posible, reducir la velocidad y conducir con cuidado a una velocidad mínima hasta un Concesionario Volkswagen o una empresa

especializada más cercana para comprobar el sistema de frenos. Durante el trayecto, evitar maniobras de dirección y de frenado súbitas.

- Cuando la luz de control del ABS no se apaga o se enciende durante la conducción, el ABS no está funcionando correctamente. El vehículo solamente puede detenerse con los frenos normales (sin ABS). La protección proporcionada por el ABS no está disponible en ese caso. Buscar un Concesionario Volkswagen lo más rápido posible.

! AVISO

Tenga en cuenta siempre las luces de control encendidas para evitar daños en el vehículo. ◀

Freno de estacionamiento

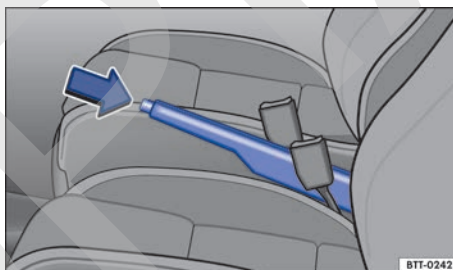

Fig. 91 Entre los asientos delanteros: palanca del freno de estacionamiento.

Tirar siempre de la palanca del freno de estacionamiento al dejar o estacionar el vehículo.

Tirar del freno de estacionamiento.

- Tirar de la palanca del freno de estacionamiento hacia arriba con la tecla de bloqueo presionada → fig. 91 (flecha).
- El freno de estacionamiento está activado cuando, con el encendido conectado, la luz de control en el instrumento combinado está encendida → pág. 117.

Soltar el freno de estacionamiento

- Tirar de la palanca del freno de estacionamiento un poco hacia arriba y presionar la tecla de bloqueo → fig. 91 (flecha).
- Bajar hasta el tope la palanca del freno de estacionamiento con la tecla de bloqueo presionada. ▶

⚠ ADVERTENCIA

La utilización incorrecta del freno de estacionamiento puede causar accidentes y lesiones graves.

- Nunca utilizar el freno de estacionamiento para frenar el vehículo, excepto en caso de emergencia. La distancia de frenado es considerablemente mayor, ya que solamente las ruedas traseras se frenan. Utilizar siempre el pedal del freno.
- Nunca conducir con la palanca del freno de estacionamiento un poco levantada. Esto puede provocar el sobrecalentamiento del freno y afectar negativamente el sistema de frenos. Además de eso, causa un desgaste prematuro de las pastillas de freno traseras.
- Nunca acelerar con posición de marcha o marcha colocada a partir del compartimento del motor con el motor en funcionamiento. El vehículo puede entrar en movimiento aun con el freno de estacionamiento accionado.

ⓘ AVISO

Para evitar movimientos no deseados del vehículo al detenerlo, sólo sacar el pie del pedal del freno después de colocar el freno de estacionamiento.

Control de distancia de aparcamiento (Park Pilot)

📖 Introducción al tema

El control de distancia de aparcamiento (Park Pilot) ayuda al conductor a maniobrar y a entrar en un lugar libre para estacionar. Si la parte trasera del vehículo se aproxima a un obstáculo, suena una alerta intermitente. Cuanto menor es la distancia, más cortos son los intervalos entre las alertas. Cuando el obstáculo esté muy cerca, sonará una alerta continua, para evitar colisiones se recomienda detener el vehículo.

Los sensores en el parachoques trasero transmiten y reciben ondas de ultrasonido. Durante el recorrido de las ondas de ultrasonido (transmisión,

reflexión de obstáculos y recepción), el sistema calcula continuamente la distancia entre el parachoques y el obstáculo.

Cuando el vehículo continúa acercándose al obstáculo con alerta continua, el sistema ya no puede calcular la distancia y se interrumpe la alerta sonora.

⚠ ADVERTENCIA

El control de distancia de aparcamiento (Park Pilot) no puede reemplazar la atención del conductor.

- Movimientos del vehículo sin la debida atención pueden causar heridas graves.
- Adecuar siempre la velocidad y la forma de conducción de acuerdo con las condiciones de visibilidad, climáticas, de la ruta y el tránsito.
- Los sensores de ultrasonido tienen puntos ciegos en los cuales no pueden detectar a personas u objetos.
- Preste especial atención al área alrededor del vehículo, cuando haya niños pequeños, animales y objetos ya que los sensores de ultrasonido no siempre los detectan.
- Ciertas superficies de objetos y ropas pueden no reflejar las señales de los sensores de ultrasonido. Estos objetos y personas con dicha indumentaria pueden no ser reconocidos por el sistema o ser reconocidos de manera errónea.
- Ciertas superficies de suelo pueden causar lecturas no homogéneas, tales como asfalto y adoquines.
- Fuentes de sonido externas pueden influenciar las señales de los sensores de ultrasonido. De esta forma, bajo determinadas circunstancias, personas u objetos pueden no ser reconocidos.

ⓘ AVISO

- Objetos como, por ejemplo, barras de remolque, varillas finas, cercas, postes, árboles y tapas traseras abiertas o abriéndose eventualmente, no serán detectados por los sensores de ultrasonido y pueden causar daños al vehículo.
- Cuando el control de distancia de estacionamiento ya haya reconocido y notificado un obstáculo por medio de alertas, obstáculos muy bajos o muy altos podrán desaparecer del ▶

área de medición de los sensores de ultrasonido durante la aproximación del vehículo y no ser más reconocidos. Por lo tanto, el sistema no volverá a avisar de su presencia.

- Si la alerta del control de distancia de estacionamiento es ignorada, pueden ocurrir daños considerables al vehículo.
- Los sensores de ultrasonido en el paragolpes se pueden desajustar o dañar por impactos o colisiones.
- Para garantizar el correcto funcionamiento del sistema, mantenga los sensores de ultrasonido de los parachoques limpios, sin nieve ni hielo, y no los cubra con etiquetas adhesivas u objetos similares.
- En la limpieza de los sensores de ultrasonido con una lavadora de alta presión o con un chorro de vapor, chorrear los sensores de ultrasonido directamente por un corto período y mantener siempre una distancia mayor a 10 cm.
- Fuentes de ruido pueden generar mensajes de error del control de distancia de estacionamiento, por ejemplo, bobinas de inducción, máquinas de construcción y ruido de otros vehículos.
- Piezas agregadas montadas en el vehículo posteriormente, como, por ejemplo, el soporte de bicicletas, pueden limitar el funcionamiento del control de distancia de aparcamiento.

 En caso de falla del sistema, dirigirse a una empresa especializada. Para esto, Volkswagen recomienda los Concesionarios Volkswagen.

 Volkswagen recomienda practicar el manejo del control de distancia de estacionamiento en un lugar o estacionamiento sin tránsito para familiarizarse con el sistema.

Activar el control de distancia de aparcamiento (Park Pilot)

 Tenga en cuenta  y , al principio de este capítulo, en la página 119.





Con ayuda de los sensores de ultrasonido, el control de distancia de estacionamiento detecta la distancia del parachoques trasero hasta un obstáculo. Hay 3 sensores de ultrasonido en el parachoques trasero, ver → pág. 36 (flechas).

Activar y desactivar el control de distancia de aparcamiento (Park Pilot)

- *Conectar*: poner marcha atrás.
- *Desconectar*: sacar la marcha atrás.

Particularidades del control de distancia de aparcamiento (Park Pilot)

- El control de distancia de estacionamiento solo funciona hasta una velocidad de aproximadamente 15 km/h.
- En algunos casos, el control de distancia de estacionamiento registra agua en los sensores de ultrasonido como obstáculo.
- Si la distancia permanece igual, el volumen de la alerta acústica disminuye después de algunos segundos. Si la alerta continua suena, el volumen permanecerá igual.
- Apenas el vehículo se aleja del obstáculo, la alerta intermitente se apaga automáticamente. En caso de una nueva aproximación, la alerta intermitente se enciende automáticamente.
- Un Concesionario Volkswagen puede ajustar el volumen de las señales sonora.

 En algunas versiones, cuando el control de distancia de estacionamiento es activado, el volumen del radio podrá ser reducido parcial o totalmente, para facilitar la percepción del alerta intermitente. En este momento, el mensaje  ¡ATENCIÓN AL CONDUCIR EN MARCHA ATRÁS! se presenta en el display de la radio. Dependiendo de la versión, este mensaje puede presentarse en inglés ( BE SURE IT IS SAFE TO DRIVE IN REVERSE!). Después de la presentación del mensaje, una representación gráfica se ilustra en el display de la radio → fig. 92 para indicar la distancia disponible al realizar una maniobra con la marcha atrás acoplada. El mensaje de texto y las indicaciones adicionales también se presentan en el display con el radio desconectado. El volumen original será 

restablecido cuando el control de distancia de estacionamiento es desactivado. Para mayor información, ver → cuaderno *Radio*.

Señales sonoras y visuales del control de distancia de estacionamiento (Park Pilot) en la parte trasera

Tenga en cuenta ⚠ y ⓘ, al principio de este capítulo, en la página 119.



Fig. 92 Presentación del display del control de distancia de estacionamiento en la radio.

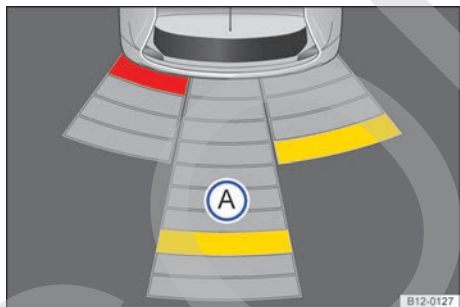

Fig. 93 Presentación del display del control de distancia de estacionamiento en el aparato de navegación portátil (no disponible en algunas versiones).

Dependiendo de la versión del vehículo, se mostrará en el display de la radio → fig. 92 el área examinada por los sensores de ultrasonido en la parte trasera del vehículo. Posibles obstáculos se exhiben tomando el vehículo como punto de referencia → ⚠.

Leyenda para representación esquemática

fig. 93 Significado

- ⓘ Área examinada detrás del vehículo.
- Segmento amarillo para un obstáculo en el recorrido del vehículo.
- Segmento rojo para un obstáculo cercano.

Advertencia acústica e indicación en el display

Cuando el vehículo se acerca a un obstáculo en la parte trasera, habrá una advertencia acústica intermitente. Cuanto menor es la distancia, más cortos son los intervalos entre las alertas. Cuando el obstáculo esté muy cerca, sonará una alerta continua.



Cuando el vehículo continúa aproximándose al obstáculo con la alerta continua, el sistema no puede calcular más la distancia.

Dependiendo de la versión, se mostrarán las áreas examinadas en varios segmentos en un gráfico → fig. 93. Cuanto más se acerque el vehículo a un obstáculo, más se acercará el segmento del vehículo representado. El área de colisión se alcanza apenas se muestra el penúltimo segmento. ¡No continuar!

Área cercana al vehículo	Distancia del vehículo a un obstáculo	Advertencia acústica	Color del segmento con un obstáculo reconocido
atrás, al centro	aproximadamente 31 – 150 cm	Aler-ta inter-mi-tente	amarillo
ⓘ atrás, por afuera	aproximadamente 31 – 60 cm		
obstáculo cercano	aproximadamente 0 – 30 cm	Aler-ta con-tinua	rojo

⚠ ADVERTENCIA

No dejarse distraer de los acontecimientos del tránsito por las imágenes mostradas en el display.

 En algunas versiones, cuando el control de distancia de estacionamiento es activado, el volumen del radio podrá ser reducido parcial o totalmente, para facilitar la percepción del alerta intermitente. En este momento, el mensaje  ¡ATENCIÓN AL CONDUCIR EN MARCHA ATRÁS! se presenta en el display de la radio. Dependiendo de la versión, este mensaje puede presentarse en inglés ( BE SURE IT IS SAFE TO DRIVE IN REVERSE!). Después de la presentación del mensaje, una representación gráfica se ilustra en el display de la radio → [fig. 92](#) para indicar la distancia disponible al realizar una maniobra con la marcha atrás acoplada. El mensaje de texto y las indicaciones adicionales también se presentan en el display con el radio desconectado. El volumen original será restablecido cuando el control de distancia de estacionamiento es desactivado. Para mayor información, ver → [cuaderno Radio](#).

 Puede demorar algunos segundos hasta que las señales sonoras y, de ser el caso, visuales vuelvan a reproducirse.

Sistema de asistencia de frenado

Introducción al tema

Dependiendo de la versión del vehículo, algunas funciones pueden no estar disponibles.

Los **sistemas de asistencia de frenado** son el distribuidor electrónico de la fuerza de frenado (EBV) y el sistema antibloqueo de frenos (ABS).

ADVERTENCIA

La conducción con pastillas de freno gastadas o un sistema de frenos averiado puede provocar accidentes y lesiones graves.

- Si cree que las pastillas de freno están gastadas o que el sistema de frenos está averiado, acudir a un **Concesionario Volkswagen** inmediatamente y mandar a comprobar el sistema de frenos y cambiar las pastillas de freno gastadas.

ADVERTENCIA

Estacionar el vehículo de forma incorrecta puede causar lesiones graves.

- Nunca retirar la llave del vehículo de la cerradura de encendido mientras el vehículo está en movimiento.
- Nunca estacionar el vehículo de forma que las piezas del sistema de escape entren en contacto con materiales inflamables por debajo del vehículo, como por ejemplo, arbustos, hojas, pasto seco, combustible derramado, etc.
- Tirar siempre del freno de estacionamiento con firmeza cuando el vehículo está parado o estacionado.
- Nunca dejar a niños o personas con necesidades especiales solas dentro del vehículo. Podrían soltar el freno de estacionamiento, accionar la palanca de cambios o la palanca selectora y así, poner el vehículo en movimiento. Esto puede provocar accidentes y lesiones graves.
- Llevar siempre las llaves del vehículo consigo al dejar el vehículo. Puede arrancar el motor y los equipos eléctricos, como los vidrios eléctricos, pueden comandarse y ocasionar lesiones graves.
- Nunca dejar a niños o personas con necesidades especiales solas dentro del vehículo. En caso de emergencia, ellas no estarían en condiciones de abandonar el vehículo por sí solas o de cuidar de sí mismas. En un vehículo cerrado, según la estación del año, puede haber temperaturas muy altas o muy bajas, que pueden causar lesiones graves y enfermedades, principalmente en niños pequeños, o causar la muerte.

AVISO

- Para evitar movimientos no deseados del vehículo al detenerlo, sólo sacar el pie del pedal del freno después de colocar el freno de estacionamiento.
- Conducir con cuidado en estacionamientos con cordón saliente o balizas fijas. Los objetos más altos que el piso pueden dañar el parachoques y otras piezas del vehículo al estacionar o al salir del espacio de estacionamiento. Para evitar daños, parar antes de que las ruedas toquen en las balizas o en los cordones.

- Conducir cautelosamente sobre depresiones y entradas de terrenos, rampas, cordones y otros objetos. Las piezas del vehículo más bajas, como el parachoques, el espóiler y piezas del chasis, del motor o del sistema de escape se pueden averiar al pasar.

Sistema de asistencia en frenada

📖 Tenga en cuenta ⚠️ y ⓘ, al principio de este capítulo, en la página 122.

Los sistemas de asistencia de frenado ABS y EBV funcionan solamente con el motor en funcionamiento y contribuye bastante con la seguridad de conducción activa.

Sistema antibloqueo de frenos (ABS)

ABS puede impedir un bloqueo de las ruedas en frenadas hasta poco antes de la parada del vehículo y asiste al conductor a conducir y mantener el control del vehículo. Esto significa que el vehículo tiene poca tendencia a patinar inclusive en una frenada total:

- Pisar con fuerza el pedal del freno y mantenerlo presionado. ¡No retirar el pie del pedal del freno o disminuir la fuerza sobre el pedal del freno!
- ¡No “bombear” con el pedal del freno o disminuir la presión sobre el pedal del freno!
- Conducir el vehículo mientras se pisa el pedal del freno con fuerza.
- Al soltar el pedal del freno o al reducir la fuerza sobre el pedal del freno, el ABS se desconecta.

El funcionamiento del ABS puede percibirse por un **movimiento pulsante del pedal del freno**, como también por ruidos. No se puede esperar que el ABS reduzca la distancia de frenado en *todas* las condiciones. La distancia de frenado puede aumentar sobre grava o nieve reciente y sobre una superficie congelada y resbaladiza.

Distribuidor electrónico de la fuerza de frenado (EBV)

En todos los vehículos, al accionar el freno, el centro de gravedad del vehículo se desplaza hacia adelante. Esto provoca el riesgo de bloqueo de las ruedas traseras a causa de la baja tracción. El distribuidor electrónico de la fuerza de frenado distribuye la fuerza de frenado a las ruedas traseras y asegura una división óptima de la fuerza de

frenado entre el eje delantero y el trasero. En condiciones normales, evita daños en la parte trasera del vehículo a causa del frenado ejercido sobre las ruedas traseras. El funcionamiento del distribuidor electrónico de la fuerza de frenado forma parte de las funciones del ABS.

⚠️ ADVERTENCIA

Una conducción rápida sobre calles congeladas, resbaladizas o mojadas puede causar la pérdida de control del vehículo y lesiones graves en el conductor y en los pasajeros.

- Adecuar la velocidad y la forma de conducción de acuerdo con las condiciones de visibilidad, climáticas, de la pista y del tránsito. La mayor seguridad ofrecida por los sistemas de asistencia al frenado ABS y EBV no debe incentivar a colocar la seguridad en riesgo.
- El sistema de asistencia en frenada no puede ir más allá de los límites impuestos por la física. Las calles resbaladizas y mojadas continúan siendo muy peligrosas.
- Una conducción muy rápida por pistas mojadas puede provocar la pérdida del contacto de las ruedas con la pista y el “acuaplaneo”. Un vehículo no puede ser frenado, conducido ni controlado cuando ha perdido el contacto con la pista.
- El sistema de asistencia en frenada no puede impedir un accidente cuando, por ejemplo, se está conduciendo muy cerca o muy rápido para la situación de conducción correspondiente.
- A pesar de que el sistema de asistencia en frenada es muy eficiente y ayuda a controlar el vehículo en situaciones difíciles, recordar siempre que la estabilidad de la conducción depende de la adherencia de los neumáticos.
- Al acelerar sobre una pista resbaladiza, por ejemplo, sobre el hielo o la nieve, hacerlo cautelosamente. Las ruedas también pueden patinar con el sistema de asistencia en frenada, lo cual puede provocar la pérdida de control del vehículo.

⚠️ ADVERTENCIA

La eficiencia del ABS puede verse bastante reducida cuando otros componentes y sistemas relacionados con la dinámica del vehículo no reciben un mantenimiento correcto o no están

funcionando. Esto se refiere también a frenos, neumáticos y otros sistemas mencionados anteriormente, aunque no solamente a ellos.

- Recordar siempre que conversiones y modificaciones en el vehículo pueden influenciar el funcionamiento del ABS y EBV.
- Modificaciones en el sistema de amortiguación del vehículo o el uso de combinaciones de ruedas y neumáticos no liberados pueden influenciar el funcionamiento del ABS y EBV y reducir su eficiencia.
- La eficiencia del ABS y EBV también es definida por un neumático adecuado → pág. 200.

 En caso de procedimientos de regulación del sistema descrito pueden ocurrir ruidos de funcionamiento.

Equipos prácticos

Portaobjetos

Introducción al tema

Los portaobjetos se deben utilizar únicamente para guardar objetos livianos o pequeños.

ADVERTENCIA

Objetos sueltos pueden ser lanzados por el interior del vehículo en maniobras de dirección o de frenado súbitas. Esto puede causar lesiones graves y también la pérdida de control del vehículo.

- No colocar animales y objetos rígidos, pesados o de superficie cortante en compartimientos abiertos del vehículo, sobre el panel de instrumentos, en la superficie atrás del asiento trasero, en piezas de vestuario o bolsas en el interior del vehículo.
- Mantener los portaobjetos siempre cerrados durante la conducción.

ADVERTENCIA

Objetos en el área para los pies del conductor pueden impedir el libre accionamiento de los pedales. Esto puede causar la pérdida de control del vehículo y aumenta el riesgo de lesiones graves.

- Prestar atención para que todos los pedales puedan ser accionados sin impedimentos.
- Acomodar siempre la alfombra para los pies con seguridad.
- Nunca colocar alfombras para los pies u otros revestimientos de entarimado sobre la alfombra instalada para los pies.
- Prestar atención para que ningún objeto alcance el área para los pies del conductor durante la conducción.

AVISO

- Los filamentos del desempañador de la luneta pueden resultar averiados por el roce de los objetos acomodados sobre la bandeja trasera.
- No guardar objetos sensibles a la temperatura, alimentos o medicamentos en el interior del vehículo. El calor y el frío pueden dañarlos o volverlos inapropiados para su uso o consumo. ►

- Objetos de materiales transparentes dejados en el vehículo, como por ejemplo, anteojos, lentes o ventosas transparentes en los vidrios, pueden enfocar los rayos del sol y, así, causar daños al vehículo.

i Para que el aire en el interior del vehículo se pueda renovar, no obstruir las aberturas de ventilación entre la luneta y la bandeja trasera.

Portaobjetos en la consola central delantera

📖 Tenga en cuenta **⚠** y **⌚**, al principio de este capítulo, en la página 124.



Fig. 94 En la consola central delantera: portaobjetos.

El portaobjetos → **fig. 94** puede utilizarse, entre otras cosas, como soporte para bebidas → pág. 127 o como cenicero → pág. 128.

i En el portaobjetos puede haber una toma de corriente de 12 V → pág. 129 o un encendedor → pág. 128.

Guantera

📖 Tenga en cuenta **⚠** y **⌚**, al principio de este capítulo, en la página 124.



Fig. 95 En el lado del pasajero delantero: guantera.

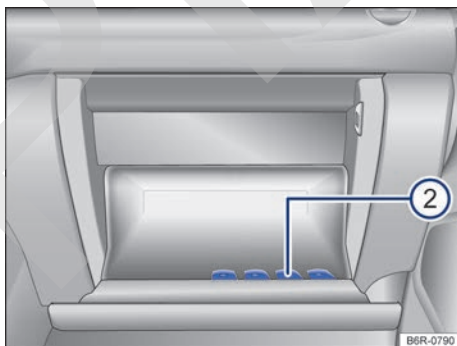

Fig. 96 Guantera abierta.

Abrir y cerrar la tapa de la guantera

Para **abrir**, tirar de la palanca → **fig. 95** **①**.

Para **cerrar**, presionar la tapa completamente hacia arriba hasta que encaje.

La *documentación de a bordo* debe guardarse en la guantera.

Monedero

Puede haber un monedero → **fig. 96** **②** en la tapa de la guantera.

⚠ ADVERTENCIA

Una guantera abierta puede aumentar el riesgo de lesiones graves en caso de un accidente o maniobra de dirección o de frenado súbitas.

- Mantener la tapa de la guantera siempre cerrada durante la conducción.

⚠ AVISO

En algunas versiones del vehículo, debido a la construcción, hay aperturas en la guantera a través de las cuales pueden caer objetos atrás del revestimiento. Esto puede causar ruidos extraños y daños en el vehículo. Por eso, no se deben guardar en los portaobjetos elementos pequeños que no sean los que fueron hechos para los portaobjetos.

Portaobjetos en la consola central trasera

📖 Tenga en cuenta ⚠ y Ⓞ, al principio de este capítulo, en la página 124.

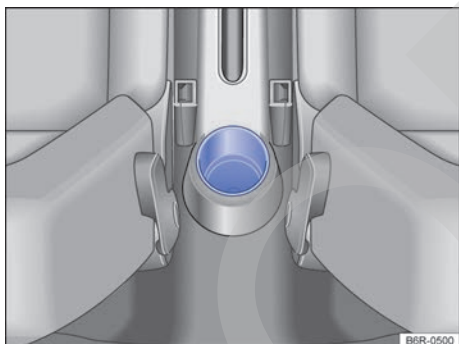

Fig. 97 En la consola central trasera: portabebidas.

El portabebidas de la consola central trasera → pág. 127 se puede utilizar como portaobjetos.

Otros portaobjetos

📖 Tenga en cuenta ⚠ y Ⓞ, al principio de este capítulo, en la página 124.



Fig. 98 En los laterales del asiento trasero: portaobjetos - vehículos 2 puertas.

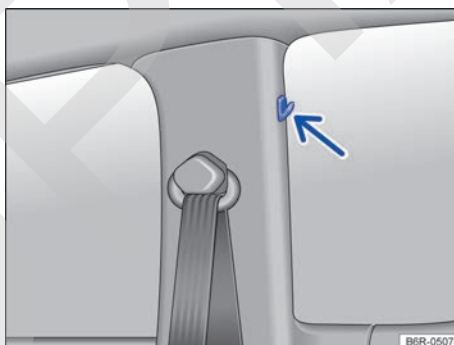

Fig. 99 En las columnas centrales de las puertas: ganchos para ropa.

◀ Ganchos para ropa

En la columna central de la puerta hay ganchos para ropa → fig. 99 (flecha).

Otros compartimientos posibles:

- En el guarnecido de la puerta delantera.
- En los vehículos 2 puertas, en los laterales del asiento trasero → fig. 98.
- Sobre la bandeja trasera colocar indumentaria liviana.
- Ganchos para bolsas en el maletero. ▶

⚠️ ADVERTENCIA

Objetos sueltos o fijados incorrectamente, sobre la bandeja trasera, pueden causar lesiones graves en caso de maniobras de dirección y de frenado súbitas o en caso de accidentes.

- No acomodar objetos duros, pesados o con superficie cortante en los bolsillos de la ropa, en bolsas o sueltos sobre la bandeja trasera.
- Nunca transportar animales sobre la bandeja trasera.

⚠️ ADVERTENCIA

Ropas colgadas pueden reducir la visibilidad del conductor y, de esta forma, causar accidentes y lesiones graves.

- Colgar las ropas en el gancho para ropas siempre de forma tal que no reduzca la visibilidad del conductor.
- Utilizar el gancho para ropas en el vehículo únicamente para colgar ropas livianas. Nunca dejar objetos pesados, rígidos o de superficie cortante dentro de las bolsas.

Portabebidas

📖 Introducción al tema

Portabotellas

Un portabotellas de hasta 1,5 l se encuentran en el portaobjetos abierto de las puertas del conductor y del acompañante delantero.

⚠️ ADVERTENCIA

El uso incorrecto de los portabebidas puede provocar lesiones.

- Nunca colocar bebidas calientes en un portabebidas. Durante la marcha, en una maniobra de frenado repentina o en un accidente, las bebidas calientes que se pueden encontrar en un portabebidas podrían derramarse y provocar quemaduras.
- Cerciorarse de que botellas de bebida u otros objetos no alcancen el área para los pies del conductor durante la conducción, incomodando el accionamiento de los pedales.

- Nunca colocar vasos pesados, víveres u otros objetos pesados en los portabebidas. Esos objetos pesados pueden volar por el interior del vehículo en un accidente y causar lesiones graves.

⚠️ ADVERTENCIA

Botellas de bebida cerradas en el interior del vehículo pueden explotar por acción del calor y explotar por acción del frío.

- Nunca dejar botellas de bebida cerradas en el interior de un vehículo intensamente calentado o intensamente refrigerado.

ⓘ AVISO

No mantener bebidas abiertas en el portabebidas durante la marcha. Bebidas derramadas, por ejemplo, durante frenadas, pueden causar daños al vehículo y al sistema eléctrico.

Portabebidas en la consola central

📖 Tenga en cuenta ⚠️ y ⓘ, al principio de este capítulo, en la página 127.



Fig. 100 En la consola central delantera: portabebidas.

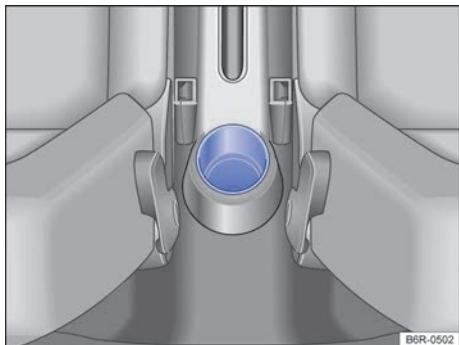

Fig. 101 En la consola central trasera: portabebidas.

Hay portabebidas en la consola central delantera y trasera.

Cenicero

Introducción al tema

⚠ ADVERTENCIA

El uso incorrecto del cenicero puede causar incendios, quemaduras y otras lesiones graves.

- Nunca colocar en el cenicero papel o cualquier otro tipo de objeto, porque hay riesgo de causar un incendio.
- El cenicero tiene como única finalidad almacenar los cigarrillos que fueron utilizados, como también las sustancias producidas por los mismos, como cenizas, por ejemplo.

Cenicero

📖 Tenga en cuenta ⚠, al principio de este capítulo, en la página 128.



Fig. 102 En la consola central delantera: abrir el cenicero.

Dependiendo de la versión del vehículo, el cenicero puede no estar disponible y se puede adquirir en el Concesionario Volkswagen.

Abrir o cerrar el cenicero

Para *abrirlo*, levante la tapa del cenicero → fig. 102 en el sentido de la flecha.

Para *cerrar*, presionar la tapa del cenicero totalmente hacia abajo.

Vaciar el cenicero

- Empujar el cenicero hacia arriba, para retirarlo del portabebidas.
- Después de vaciar el cenicero, introducirlo en el portabebidas y presionar hacia abajo.

Toma de corriente

Introducción al tema

Pueden conectarse accesorios eléctricos en la toma de corriente del vehículo.

Los aparatos conectados deben estar en perfectas condiciones y no pueden tener defectos.

⚠ ADVERTENCIA

El uso incorrecto de la toma de corriente y los accesorios eléctricos puede provocar un incendio y lesiones graves.

- Nunca dejar a niños sin supervisión dentro del vehículo. Con el encendido conectado, se puede utilizar la toma de corriente y los aparatos conectados a ésta.
- Si el aparato eléctrico conectado se calienta demasiado, apáguelo inmediatamente y desenchúfelo de la toma de corriente.

ⓘ AVISO

- Para evitar daños en el sistema eléctrico, nunca se deberán conectar en la toma de corriente de 12 V accesorios que suministren corriente para cargar la batería del vehículo, como por ejemplo, paneles solares o cargadores de batería.
- Utilizar únicamente accesorios que hayan sido verificados según las directrices vigentes en relación a la compatibilidad electromagnética.
- Para evitar daños por variaciones de corriente, antes de conectar y desconectar el encendido y antes de arrancar el motor, se deberán desconectar los consumidores conectados a la toma de corriente de 12 V.
- Nunca conecte a una toma de corriente de 12 V consumidores eléctricos que consuman más que la potencia indicada. Al exceder la potencia máxima, el sistema eléctrico del vehículo puede verse dañado.

🍃 No dejar el motor en funcionamiento con el vehículo parado.

ⓘ Con el motor detenido, el encendido conectado y los accesorios conectados, la batería del vehículo se descarga.

ⓘ Aparatos no blindados pueden causar averías en la radio y los componentes electrónicos del vehículo.

ⓘ Pueden ocurrir fallas de recepción de la banda AM de la radio cuando se operan aparatos eléctricos cerca de la antena.

Toma de corriente en el vehículo

📖 Tenga en cuenta ⚠ y ⓘ, al principio de este capítulo, en la página 129.



Fig. 103 En la consola central delantera: toma de corriente de 12 V.

Potencia máxima

Toma de corriente	Potencia máxima
12 V	120 W

No se debe superar la potencia máxima de la toma de corriente. La potencia máxima de los aparatos puede ser encontrada en sus etiquetas de identificación.

Toma de corriente de 12 V

La toma 12 V está ubicada en la consola central delantera → fig. 103 y funciona únicamente con el encendido conectado.

Con el motor parado, el encendido conectado y un equipo eléctrico conectado, la batería del vehículo se descarga. Por ese motivo, utilice un consumidor eléctrico en la toma de corriente únicamente con el motor en marcha.

Antes de conectar o desconectar el encendido, como también antes de prender el motor, desconectar los aparatos conectados para evitar daños por variaciones de tensión.

ⓘ AVISO

- ¡Observar los manuales de instrucciones de los aparatos conectados!
- Nunca exceder la potencia máxima, ya que de esta forma podría dañarse todo el sistema eléctrico del vehículo.

- **Toma de corriente de 12 V:**

- Utilizar únicamente accesorios que hayan sido verificados según las directrices vigentes en relación a la compatibilidad electromagnética.
- Nunca aplicar corriente en la toma de corriente.

Consejos para la conducción

Introducción al tema

La carga pesada deberá fijarse siempre de manera segura en el maletero y asegurarse de que los respaldos del asiento trasero encajen correctamente en la posición vertical. Utilizar cintas de amarre adecuadas para fijar objetos pesados. Nunca sobrecargar el vehículo. Tanto la carga como su distribución en el vehículo influyen en el comportamiento de la dirección y sobre la eficacia del freno → .

ADVERTENCIA

Objetos sueltos o fijados incorrectamente pueden causar lesiones graves en caso de maniobras de dirección y de frenado súbitas o en caso de accidentes. Esto vale especialmente en los casos en que el airbag impacta objetos al activarse, siendo lanzados por el interior del vehículo. Para disminuir el riesgo de lesiones, observar lo siguiente:

- Acomodar todos los objetos en el vehículo de manera segura. Acomodar equipajes y objetos pesados siempre en el maletero.
- Fijar siempre objetos con cintas de amarre o con cintas tensores adecuadas para que los objetos no puedan alcanzar el área de expansión de los airbags frontales durante una maniobra brusca de dirección y de frenado.
- Acomode objetos en el interior del vehículo de manera que nunca lleguen al radio de acción de los airbags durante la marcha.
- Mantener los portaobjetos siempre cerrados durante la conducción.
- Los objetos acomodados nunca deben llevar a los ocupantes a asumir una posición incorrecta en el asiento.



- Si hay objetos acomodados que bloquean una banqueta, ésta nunca deberá ser ocupada por una persona.

ADVERTENCIA

El comportamiento de dirección, como también la eficacia del freno, se alteran bastante cuando se transportan objetos grandes y pesados.

- Adecuar la velocidad y la forma de conducción de acuerdo con las condiciones de visibilidad, climáticas, de la pista y del tránsito.
- Acelerar de forma especialmente cautelosa y cuidadosa.
- Evitar maniobras de dirección y de frenado súbitas.
- Frenar antes de lo usual.

Acomodar volúmenes del equipaje

 Tenga en cuenta  al principio de este capítulo, en la página 130.

Acomodar todos los volúmenes del equipaje con seguridad en el vehículo

- Distribuya las cargas en el vehículo y en el techo de la manera más uniforme posible.
- En el maletero se deben colocar los objetos pesados lo más cerca posible del respaldo del asiento trasero, y éste debe estar bloqueado de forma segura en posición vertical.
- Fijar volúmenes de equipaje en el maletero utilizando cintas tensores adecuadas.
- Adecuar la presión de los neumáticos según la carga. Observe la etiqueta adhesiva con la presión de los neumáticos → pág. 200.

AVISO

Los filamentos del desempañador de la luneta pueden dañarse debido al roce con objetos acomodados sobre la superficie atrás del asiento trasero.

 Observe la información sobre la carga en el maleteros de techo → pág. 134.

Maletero

Introducción al tema

La carga pesada deberá fijarse siempre de manera segura en el maletero y asegurarse de que los respaldos del asiento trasero encajen correctamente en la posición vertical. Utilizar siempre cintas de amarre adecuadas. Nunca sobrecargar el vehículo. Tanto la carga como su distribución en el vehículo influyen en el comportamiento de la dirección y sobre la eficacia del freno → .

ADVERTENCIA

Cuando el vehículo no se encuentra en uso, bloquear siempre las puertas y la tapa trasera para reducir el riesgo de lesiones graves o fatales.

- Nunca dejar niños sin supervisión, principalmente cuando la tapa trasera está abierta. Los niños pueden entrar en el maletero y cerrar la tapa trasera. En situaciones como estas, un niño no conseguiría salir del maletero por sí solo. Esto puede causar lesiones graves o fatales.
- Nunca permitir que los niños jueguen en el vehículo o junto a éste.
- Nunca transportar personas en el maletero.

ADVERTENCIA

Objetos sueltos o fijados incorrectamente pueden causar lesiones graves en caso de maniobras de dirección y de frenado súbitas o en caso de accidentes. Esto vale especialmente en los casos en que el airbag impacta objetos al activarse, siendo lanzados por el interior del vehículo. Para disminuir el riesgo de lesiones, observar lo siguiente:

- Acomodar todos los objetos en el vehículo de manera segura. Acomodar equipajes y objetos pesados siempre en el maletero.
- Fijar objetos siempre con cintas de amarre o con cintas tensoras para que los objetos no sean lanzados por el interior del vehículo y no puedan alcanzar el área de expansión de los airbags frontales durante una maniobra de dirección y de frenado súbita.
- Mantener los portaobjetos siempre cerrados durante la conducción.

- No acomode objetos duros, pesados o con superficie cortante en portaobjetos abiertos en el interior del vehículo, sobre la bandeja trasera o sobre el panel de instrumentos, sin que estén correctamente fijados.
- Retirar objetos rígidos, pesados o de superficie cortante de piezas de ropa y bolsas en el interior del vehículo y acomodarlos de manera segura.



ADVERTENCIA

Al transportar objetos pesados, las características de conducción del vehículo son alteradas y la distancia de frenado aumenta. Las cargas pesadas no acomodadas ni fijadas de manera correcta pueden hacer que el conductor pierda el control del vehículo, provocando lesiones graves.

- Al transportar objetos pesados, las características de conducción del vehículo son alteradas debido al desplazamiento del centro de gravedad.
- Distribuir la carga siempre de manera uniforme y lo más atrás posible en el vehículo.
- Acomodar objetos pesados de manera segura lo más atrás posible en el maletero.

AVISO

Los filamentos del desempañador de la luneta pueden dañarse por el roce con objetos acomodados sobre la bandeja trasera.

 Para que el aire en el interior del vehículo se pueda renovar, no obstruir las aberturas de ventilación entre la luneta y la bandeja trasera. 

Bandeja trasera

📖 Tenga en cuenta ⚠️ y ⓘ, al principio de este capítulo, en la página 131.

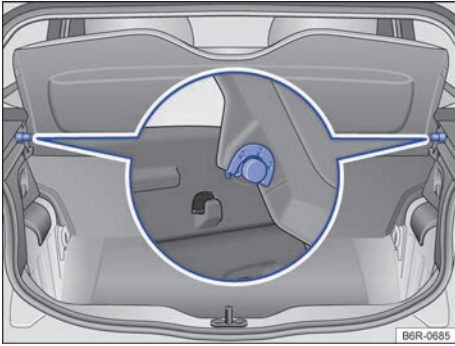

Fig. 104 En el maletero: desmontar y montar la bandeja trasera.

Cuando se abre y se cierra la tapa trasera, la bandeja se levanta o se baja automáticamente, si los cordones de retención están presos.

La bandeja trasera se puede utilizar para colocar indumentaria liviana. Asegurarse de que no se perjudique la visibilidad hacia atrás.

Desmontar la bandeja trasera

- Desprender los cordones de retención del soporte de la tapa trasera.
- Retirar la bandeja trasera de los soportes laterales por arriba → fig. 104.

Montar la bandeja trasera

- Presionar la bandeja trasera en los soportes laterales por abajo → fig. 104.
- Encajar los cordones de retención en la tapa trasera.

⚠️ ADVERTENCIA

Los objetos sueltos o fijados incorrectamente, así como animales sobre la bandeja trasera pueden provocar lesiones graves en caso de maniobras de dirección y de frenado repentinas o en caso de accidentes..

- No acomodar objetos duros, pesados o con superficie cortante en los bolsillos de la ropa, en bolsas o sueltos sobre la bandeja trasera.
- Nunca transportar animales sobre la bandeja trasera.
- Nunca conducir con la bandeja trasera levantada. Plegarla hacia abajo o quitarla antes de conducir.

ⓘ AVISO

Para evitar daños en la bandeja trasera:

- Siempre presta atención a que la bandeja trasera esté firmemente sujeta por los soportes laterales.
- Sólo cargar el maletero hacia arriba de modo que la bandeja trasera no quede presionada contra la carga cuando la tapa trasera esté cerrada.

Piso variable del maletero

📖 Tenga en cuenta ⚠️ y ⓘ, al principio de este capítulo, en la página 131.

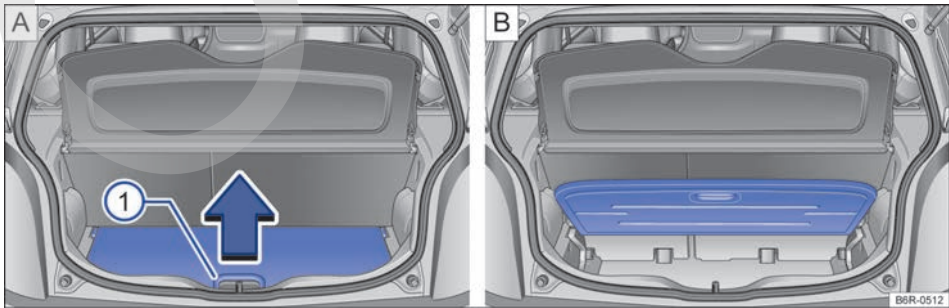

Fig. 105 A: piso variable del maletero rebatido hacia arriba. B: piso variable del maletero abierto.

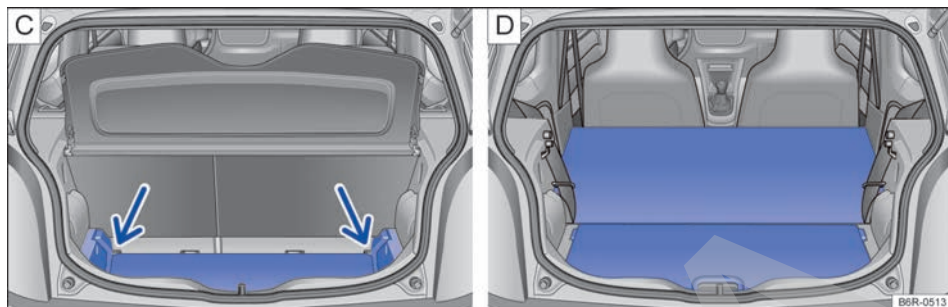

Fig. 106 C: expandir el maletero hacia abajo. D: expandir el maletero hacia adelante.

Dependiendo de la versión del vehículo, el piso variable está disponible en el maletero.

Abrir y cerrar el piso variable del maletero

Para *abrir*, levantar la empuñadura → fig. 105 ① en el sentido de la flecha y rebatir el piso del maletero completamente hacia arriba → fig. 105 B.

Para *cerrar*, llevar el piso del maletero hacia abajo.

Expandir el maletero hacia abajo

- Levantar el piso del maletero y empujar hacia abajo, hacia la guía → fig. 106 C (flechas).
- Colocar el piso del maletero sobre la moqueta.
- De ser necesario, plegar los respaldos del asiento trasero hacia adelante → pág. 75.

Expandir el maletero hacia adelante

- Desmontar la bandeja trasera → pág. 132.
- Quitar los apoyacabezas traseros → pág. 7.
- Plegar el respaldo del asiento trasero hacia adelante → pág. 75.
- De ser necesario, expandir el piso del maletero hacia abajo.

⚠ AVISO

Al cerrar, no dejar el piso del maletero descender bruscamente; siempre acompañarlo hacia abajo. El revestimiento o el piso del maletero podrían dañarse.

Ganchos para bolsas

📖 Tenga en cuenta ⚠ y ⚠, al principio de este capítulo, en la página 131.

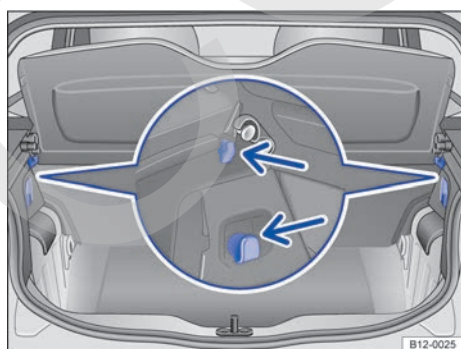

Fig. 107 En el maletero: ganchos para bolsas.

Hay ganchos para bolsas en el lado izquierdo y derecho superior del maletero.

⚠ ADVERTENCIA

Nunca utilizar los ganchos para bolsas como amarre. En caso de maniobras de frenado súbitas o en caso de accidente, el gancho para bolsas puede romperse.

⚠ AVISO

Los ganchos para bolsas soportan una carga máxima de 1,5 kg cada uno.

maleteros de techo

Introducción al tema

El techo del vehículo fue desarrollado para optimizar la aerodinámica. Los sistemas de maleteros de techo convencionales no se pueden fijar en un vierte agua.

Como los vierte agua se modelan en el techo para facilitar el desagüe, sólo se pueden utilizar maletero de techo liberados por Volkswagen.

Casos en los que se debería desmontar el maleteros de techo:

- Cuando ya no se necesite.
- Cuando el vehículo pase por un sistema automático de lavado.
- Cuando la altura de la carrocería supere la altura necesaria de paso, por ejemplo en un garaje.

ADVERTENCIA

Si se transportan objetos pesados o de gran volumen en el maleteros de techo, las características de conducción del vehículo se alteran debido al desplazamiento del centro de gravedad y al aumento de la superficie de resistencia al viento.

- La carga se deberá fijar correctamente con correas o cintas tensoras adecuadas y en buen estado.

- Las cargas de gran volumen, pesadas, largas o planas actúan de forma negativa sobre la aerodinámica del vehículo, sobre el centro de gravedad y sobre el comportamiento de la dirección.
- Evite maniobras de dirección y de frenado bruscas y repentinas.
- Adecuar la velocidad y la forma de conducción a las condiciones de visibilidad, climáticas, de la pista y del tránsito.

AVISO

- Desmonte el maleteros de techo antes de someter al vehículo a un sistema automático de lavado.
- La altura de la carrocería aumenta con el montaje de un maleteros de techo y con la carga transportada sobre el mismo. Compare la altura de la carrocería con las alturas de paso disponibles, por ejemplo de viaductos y portones de garajes.
- La antena del techo, así como la tapa trasera, no se pueden perjudicar por el sistema de maleteros de techo ni por la carga transportada sobre el mismo.
- Observar que la tapa trasera, al abrirse, no colisione con el maleteros de techo.

 Desmontar el maletero cuando no esté en uso, evitando el consumo innecesario de combustible, debido a la mayor resistencia aerodinámica.



Fijación de los soportes básicos del maleteros de techo

📖 Tenga en cuenta ⚠️ y ⓘ, al principio de este capítulo, en la página 134.

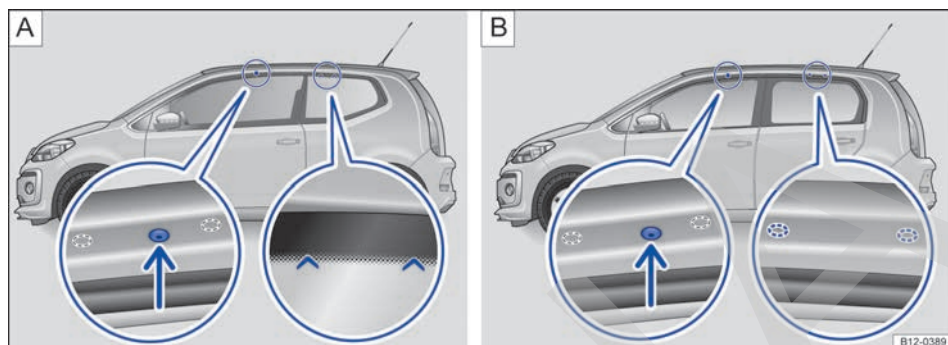

Fig. 108 Vehículos sin maleteros de techo: **A** Puntos de fijación de los soportes de base del maleteros de techo (ambos lados) - vehículos 2 puertas. **B** Puntos de fijación de los soportes de base del maleteros de techo (ambos lados) - vehículos 4 puertas.

Los maletero de techo son la base de un sistema de transporte de carga completo. Por razones de seguridad, para transportar equipajes, bicicletas, tablas de surf, esquís y embarcaciones son necesarios sus respectivos soportes adicionales. Accesorios adecuados se pueden obtener en un Concesionario Volkswagen.

Los soportes básicos del maleteros de techo siempre se deben fijar correctamente. Siempre se debe seguir el manual de montaje suministrado.

Fijar los soportes de base del maleteros de techo - vehículos 2 puertas

Los agujeros o marcas de los puntos de fijación de los soportes de base delanteros se encuentran en el lado inferior de las vigas del techo → **fig. 108 A** (lupa izquierda). Los agujeros o marcas sólo se ven con las puertas abiertas.

Las marcas para fijar los soportes de base traseros se encuentran sobre el vidrio lateral → **fig. 108 A** (lupa derecha).

Fije los soportes básicos **sólo** en las marcas indicadas en la figura → ⚠️.

Fijar los soportes de base del maleteros de techo - vehículos 4 puertas

Los agujeros o marcas de los puntos de fijación de los soportes de base delanteros se encuentran en el lado inferior de las vigas del techo → **fig. 108 B** (lupa izquierda). Los orificios o mar-

cas para fijación detrás se encuentran en la parte inferior de las vigas del techo → **fig. 108 B** (lupa derecha).

Los orificios o marcas sólo son visibles con las puertas abiertas.

Fije los soportes básicos **sólo** en las marcas indicadas en la figura → ⚠️.

⚠️ ADVERTENCIA

La fijación incorrecta de los soportes de base del maleteros de techo, tal como su uso incorrecto, pueden hacer que todo el sistema se suelte del techo, causando accidentes e lastimaduras.

- Hay que tener siempre en cuenta las instrucciones de montaje del fabricante.
- Utilice el maletero de techo sólo cuando los soportes básicos estén fijados correctamente y el maletero de techo esté en buen estado.
- Fije los soportes básicos sólo en las marcas indicadas en la figura → **fig. 108**.
- Monte los soportes básicos del maleteros de techo correctamente.
- Compruebe los puntos de fijación y las fijaciones antes de iniciar la marcha y, si es necesario, vuelva a apretarlos después de un trayecto corto. En el caso de la conducción más prolongada, verifique los puntos de fijación y las fijaciones en cada parada.

- Monte siempre correctamente los maleteros de techo especiales para bicicletas, esquís, tablas de surf, etc.
- No realice ninguna modificación o reparación en los soportes básicos ni en el maleteros de techo.

ⓘ AVISO

Tenga en cuenta siempre las instrucciones de montaje del fabricante del maleteros de techo.

- Guarde las instrucciones de montaje y uso del fabricante del maleteros de techo junto con la documentación de abordó, en el vehículo.

Cargar el maleteros de techo

📖 **Tenga en cuenta** ⚠️ y ⓘ, al principio de este capítulo, en la página 134.

La carga sólo se puede fijar de manera segura cuando el sistema del maleteros de techo está montado correctamente → ⚠️.

Carga máxima autorizada sobre el techo

La carga máxima autorizada sobre el techo es **50 kg**. La carga sobre el techo está formada por el peso del maleteros de techo y la carga transportada → ⚠️.

Siempre es conveniente informarse sobre el peso del maleteros de techo y la carga que se transportará y, si es necesario pesarlos. No exceda nunca la carga máxima autorizada sobre el techo.

En caso de utilizar el maleteros de techo de menor capacidad de carga, no se podrá utilizar la carga máxima autorizada sobre el techo. En este caso, el maleteros de techo sólo se podrá cargar hasta el peso límite que figura en las instrucciones de montaje.

Distribución de la carga

Distribuya la carga de manera uniforme y protéjala adecuadamente → ⚠️.

ⓘ AVISO

Los daños provocados por la mala fijación de maleteros de techo están excluidos de la garantía.

- La altura de la carrocería aumenta con el montaje de un maleteros de techo y con la carga transportada sobre el mismo. Compare la altura de la carrocería con las alturas de paso disponibles, por ejemplo de viaductos y portones de garajes.

ⓘ Lea y siga las instrucciones de montaje proporcionadas junto al maleteros de techo y manténgalas siempre en el vehículo.

ⓘ Es importante conocer la legislación que reglamenta las dimensiones de las cargas transportadas sobre el techo de los vehículos. <

Controlar las fijaciones

Una vez fijados los soportes básicos y el maleteros de techo, los puntos de fijación y las fijaciones se deberán verificar después de un trayecto corto y, posteriormente, en intervalos periódicos.

⚠️ ADVERTENCIA

Si se excede la carga máxima autorizada sobre el techo, pueden provocarse accidentes graves y daños considerables en el vehículo.

- Nunca debe exceder la carga máxima autorizada sobre el techo, las cargas máximas autorizadas sobre los ejes ni el peso total autorizado del vehículo.
- No exceda la capacidad de carga del maleteros de techo, incluso si no se ha alcanzado la carga máxima sobre el techo.
- Fije los objetos pesados lo más adelante posible y distribuya la carga uniformemente.

⚠️ ADVERTENCIA

La carga suelta o fijada de modo incorrecto puede caerse del maleteros de techo y provocar accidentes o lesiones.

- Siempre se deberán utilizar correas o cintas tensoras adecuadas y en buen estado.
- La carga se deberá fijar correctamente.

🍃 A veces el maleteros de techo permanece montado cuando ya no es necesario. Debido a la mayor resistencia aerodinámica, su vehículo ▶

consume innecesariamente más combustible. Por ello, desmontar el maleteros de techo cuando deje de usarlo.

 La carga transportada en el techo debe estar bien fijada. El transporte de carga en el techo altera el comportamiento del vehículo.

maleteros de techo - Cross up!

Introducción al tema

El vehículo está equipado con dos largueros longitudinales y los travesaños se pueden adquirir en un Concesionario Volkswagen.

El techo del vehículo fue desarrollado para optimizar la aerodinámica.

Sólo se pueden utilizar soportes adicionales del maleteros de techo liberados por Volkswagen.

Casos en los que se deberían desmontar los travesaños del maleteros de techo:

- Cuando no se necesiten, y así se ahorra combustible, se reduce el ruido del viento y se evita el robo de equipaje.
- Cuando el vehículo pase por un sistema automático de lavado.
- Cuando la altura de la carrocería supere la altura necesaria de paso, por ejemplo en un garaje.

ADVERTENCIA

Si se transportan objetos pesados o de gran volumen en el maleteros de techo, las características de conducción del vehículo se alteran debido al desplazamiento del centro de gravedad y al aumento de la superficie de resistencia al viento.

- La carga se deberá fijar correctamente con correas o cintas tensoras adecuadas y en buen estado.
- Las cargas de gran volumen, pesadas, largas o planas actúan de forma negativa sobre la aerodinámica del vehículo, sobre el centro de gravedad y sobre el comportamiento de la dirección.
- Evite maniobras de dirección y de frenado bruscas y repentinas.

- Adecuar la velocidad y la forma de conducción a las condiciones de visibilidad, climáticas, de la pista y del tránsito.

AVISO

- Los travesaños del maleteros de techo se deberá desmontar antes de someter el vehículo a un sistema automático de lavado.
- La altura de la carrocería aumenta con el montaje de un maleteros de techo y con la carga transportada sobre el mismo. Compare la altura de la carrocería con las alturas de paso disponibles, por ejemplo de viaductos y portones de garajes.
- La antena del techo, el área de alcance del techo solar y de la tapa trasera, no se pueden dañar con el maleteros de techo ni con la carga transportada sobre el mismo.
- Observar que la tapa trasera, al abrirse, no colisione con el maleteros de techo.

 Desmontar los travesaños del maleteros de techo cuando no se estén usando, para evitar el consumo innecesario de combustible, debido a la mayor resistencia aerodinámica.

Utilizar el maleteros de techo

 Tenga en cuenta  y , al principio de este capítulo, en la página 137.



Fig. 109 Soportes longitudinales del maleteros de techo (ambos lados).

Los soportes longitudinales son sólo la base de un sistema de transporte de carga completo y se suministra con el vehículo. Por motivos de seguridad, es necesario utilizar **travesaños adicionales** ▶

transversales para transportar equipaje. Para transportar bicicletas, tablas de surf, esquís y embarcaciones se necesitan los respectivos soportes adicionales propios. Accesorios adecuados se pueden obtener en un Concesionario Volkswagen.

No deben montarse maleteros convencionales en los soportes longitudinales. Le recomendamos que utilice sólo los travesaños del maleteros de techo aprobados por Volkswagen.

ADVERTENCIA

La fijación y utilización incorrecta de los travesaños del maleteros de techo pueden ocasionar que el sistema completo se desprenda del techo, provoque accidentes y lesiones.

- Cuando no se utilizan los travesaños adicionales aprobados por Volkswagen o si no se montan correctamente, la carga transportada o propio maletero podría caerse del techo.
- Hay que tener siempre en cuenta las instrucciones de montaje del fabricante.
- Utilice el maleteros de techo sólo cuando los travesaños estén fijados correctamente y el maleteros de techo esté en buen estado.
- Monte los travesaños del maleteros de techo correctamente.
- Compruebe las fijaciones antes de iniciar la marcha y, si es necesario, vuelva a apretarlas después de un breve recorrido. En el caso de recorridos más largos revise las fijaciones en cada parada.
- Monte siempre correctamente los soportes del maleteros de techo especiales para bicicletas, esquís, tablas de surf, etc.
- No realice ninguna modificación o reparación en los soportes básicos ni en el maleteros de techo.

AVISO

Tenga en cuenta siempre las instrucciones de montaje del fabricante de los travesaños del maleteros de techo.

- Guarde las instrucciones de montaje y de uso del fabricante de los travesaños del maleteros de techo junto con la documentación de abordo en el vehículo.

AVISO

Los daños provocados por la mala fijación de los travesaños del maleteros de techo están excluidos de la garantía.

- La altura de la carrocería aumenta con el uso de los travesaños del maleteros de techo y con la carga transportada sobre el mismo. Compare la altura de la carrocería con las alturas de paso disponibles, por ejemplo de viaductos y portones de garajes.

 Lea y siga las instrucciones de montaje proporcionadas junto a los travesaños del maleteros de techo y manténgalas siempre en el vehículo.

 Es importante conocer la legislación que reglamenta las dimensiones de las cargas transportadas sobre el techo de los vehículos. <

Cargar el maleteros de techo

 Tenga en cuenta  y , al principio de este capítulo, en la página 137.

La carga sólo se puede fijar con seguridad cuando se utiliza un sistema de maleteros de techo aprobado por Volkswagen y cuando se monta correctamente → .

Carga máxima autorizada sobre el techo

La carga máxima autorizada sobre el techo es 50 kg. La carga sobre el techo está formada por el peso del maleteros de techo y la carga transportada → .

Siempre es conveniente informarse sobre el peso del maleteros de techo y la carga que se transportará y, si es necesario pesarlos. No exceda nunca la carga máxima autorizada sobre el techo.

En caso de utilizar el maleteros de techo de menor capacidad de carga, no se podrá utilizar la carga máxima autorizada sobre el techo. En este caso, el maleteros de techo sólo se podrá cargar hasta el peso límite que figura en las instrucciones de montaje.

Distribución de la carga

La carga deberá distribuirse uniformemente entre los travesaños y en toda su longitud →  ►

Controlar las fijaciones

Una vez montados los travesaños del maleteros de techo habrá que revisarlos tras un breve recorrido y más adelante, con cierta frecuencia.

ADVERTENCIA

Si se excede la carga máxima autorizada sobre el techo, pueden provocarse accidentes graves y daños considerables en el vehículo.

- Nunca debe exceder la carga máxima autorizada sobre el techo, las cargas máximas autorizadas sobre los ejes ni el peso total autorizado del vehículo.
- Nunca debe exceder la capacidad de carga del maleteros de techo utilizado, aunque no se haya alcanzado la carga máxima sobre el techo. En este caso, cargar los travesaños del maleteros de techo sólo hasta el peso límite que figura en las instrucciones de montaje.
- Fije los objetos pesados lo más adelante posible y distribuya la carga uniformemente.

ADVERTENCIA

La carga suelta o fijada de modo incorrecto puede caerse del maleteros de techo y provocar accidentes o lesiones.

- Siempre se deberán utilizar correas o cintas tensoras adecuadas y en buen estado.
- La carga se deberá fijar correctamente.

 A veces los travesaños del maleteros de techo permanecen montados cuando ya no son necesarios. Debido a la mayor resistencia aerodinámica, su vehículo consume innecesariamente más combustible. Por ello, desmonte los travesaños del maleteros de techo cuando ya no se usen.

 La carga transportada en el techo debe estar bien fijada. El transporte de carga en el techo altera el comportamiento del vehículo. <

Conducción con remolque

Información sobre la conducción con remolque

El vehículo **no** está homologado para la conducción con remolque. El vehículo no está equipado de fábrica con un dispositivo de remolque y tampoco es posible instalar posteriormente un dispositivo de remolque.

ADVERTENCIA

Montar un dispositivo de remolque en el vehículo puede provocar accidentes y causar lesiones graves durante la conducción del vehículo.

- Nunca montar un dispositivo de remolque en el vehículo.

AVISO

El montaje de dispositivos de remolque de cualquier tipo puede ocasionar daños graves al vehículo.

- Los daños ocasionados al vehículo por la fijación del remolque están excluidos de la garantía. <

Combustible

Directrices de seguridad para la manipulación del combustible

ADVERTENCIA

Un suministro incorrecto y el uso inadecuado del combustible pueden causar explosiones, incendios, quemaduras y otras lesiones graves.

- Garantizar siempre el cierre correcto del tapón del depósito de combustible para evitar la evaporación y la fuga de combustible.
- El combustible es altamente explosivo y fácilmente inflamable, y puede causar quemaduras graves y otras lesiones.
- Si al repostar combustible el motor está en marcha o no se introduce bien la pistola del surtidor en la boca de llenado del depósito de combustible podría hacer que el combustible salpique y rebalse. Esto puede causar incendios, explosiones, quemaduras graves y otras lesiones.
- Por motivos de seguridad, apagar el motor y desconectar el encendido al cargar.
- Al cargar, apagar siempre el teléfono celular, las radios portátiles y otros equipos de radio. Las radiaciones electromagnéticas pueden generar chispas y de este modo provocar un incendio.
- Nunca entrar en el vehículo durante la carga. Si se necesita entrar en el vehículo, cerrar la puerta y tocar una superficie metálica antes de tomar nuevamente la pistola de suministro. Esto impide la generación de descargas electrostáticas causadoras de chispas. Al cargar, las chispas pueden iniciar un incendio.
- Nunca cargar o llenar un recipiente para reserva cerca de llamas expuestas, chispas u objetos con brasa, como por ejemplo, cigarrillos.
- Evitar descargas electrostáticas y radiaciones electromagnéticas al cargar.
- Observar las indicaciones de seguridad de la estación de servicio.
- Nunca derramar combustible en el vehículo o en el maletero.

ADVERTENCIA

Por motivos de seguridad, Volkswagen recomienda no cargar un recipiente de reserva de combustible en el vehículo. Sobre todo en caso de accidente, el recipiente lleno o vacío puede derramar combustible y prenderse fuego. Eso puede causar explosiones, incendios y lesiones.

- En casos excepcionales, cuando es necesario transportar combustible en un recipiente para reserva, intentar lo siguiente:
 - Al llenar el recipiente de reserva, nunca colocar el recipiente dentro o sobre el vehículo, por ejemplo en el maletero. Puede ocurrir una descarga electrostática durante la carga e inflamar los vapores del combustible.
 - Colocar el recipiente de reserva siempre sobre el piso.
 - Introducir el pico de la bomba lo máximo posible en el gollete del recipiente de reserva.
 - En caso de recipientes de reserva de metal, siempre mantener el pico de la bomba en contacto con el recipiente para evitar una carga estática.
 - Observar las determinaciones legales al utilizar, acomodar y transportar un recipiente de reserva.

AVISO

- Quitar inmediatamente el combustible derramado de todas las piezas del vehículo para evitar daños a la caja de la rueda, neumáticos y pintura.
- Nunca conducir hasta vaciar el depósito de combustible. La carga de combustible irregular puede causar fallas de encendido y acumulación de combustible no quemado en el sistema de escape. Eso puede dañar el filtro del catalizador.

 Una vez que la pistola del surtidor cortó automáticamente el suministro por primera vez, el depósito está al límite de su capacidad. No se debe forzar el abastecimiento, porque el combustible puede desbordar.

- Durante la carga, se puede derramar combustible en el suelo y contaminar el medio ambiente. Para que esto no suceda, es necesario repostar en estaciones autorizadas, que posean un sistema correcto de recolección y descarte de líquidos.



Abastecer

Introducción al tema

La puerta del depósito de combustible está ubicada del lado derecho de la parte trasera del vehículo.

Repostar gasolina o etanol



Fig. 110 Portezuela del depósito de combustible abierta con el tapón de cierre del depósito de combustible colgado.

Antes de cargar, desconectar siempre el motor, el encendido y el teléfono celular, y mantenerlos desconectados durante la carga.

Los vehículos con motor TOTALFLEX fueron desarrollados para utilizar **tanto gasolina como etanol en cualquier proporción**.

Vea la capacidad del depósito de combustible en la → pág. 236.

Abrir el tapón de cierre del depósito de combustible

- La portezuela del depósito de combustible se encuentra del lado posterior derecho del vehículo.
- Abra la puerta del depósito de combustible, tirándola hacia afuera por el rebaje en la parte posterior.
- Si es necesario, despliegue el paletón de la llave del vehículo hacia afuera → pág. 58.

- Colocar la llave del vehículo en el bombín de cierre del tapón del depósito de combustible y girarla en sentido antihorario.
- Gire tapa del depósito de combustible en sentido antihorario y cuélguela encima de la puerta del depósito de combustible → **fig. 110**.

Abastecer

- ◁ El tipo de combustible correcto para el vehículo está indicado en una etiqueta adhesiva en la parte interior de la portezuela del depósito de combustible → pág. 142.
- El depósito de combustible está **lleno**, cuando la pistola del surtidor corta el suministro por primera vez → **▲**.
- ¡No cargar después de la desconexión! Ocupar el espacio de dilatación del depósito de combustible puede hacer que el combustible rebalse, incluso por calentamiento.

Cerrar el tapón de cierre del depósito de combustible

- Enroscar la tapa del depósito de combustible en la boca de llenado en sentido horario hasta oír que trabó.
- Girar la llave del vehículo en el bombín de cierre del tapón del depósito en sentido horario y retirarla.
- Cerrar la portezuela del depósito de combustible. La portezuela del depósito de combustible debe estar alineada a la carrocería.

ADVERTENCIA

Parar de cargar cuando la bomba de abastecimiento se desconecta por primera vez. El depósito de combustible no se puede repostar excesivamente. De esta forma, el combustible puede derramarse o salpicar. Eso puede causar explosiones, incendios y lesiones graves.

AVISO

- Si el vehículo TOTALFLEX está inmovilizado por "**falta de combustible**", será necesario cargar el vehículo con el mismo tipo del último combustible utilizado - gasolina o etanol.
- De ser necesario cargar el depósito con un combustible diferente del que estaba siendo utilizado, podrá ocurrir:
 - Dificultad al arrancar con el motor frío.
 - Disminución perceptible en el rendimiento del motor.

- El vehículo deberá recorrer aproximadamente 5 kilómetros para reconocer el nuevo combustible, para que no ocurra una de las situaciones anteriores.

⚠ AVISO

Quitar inmediatamente el combustible derramado de todas las piezas del vehículo para evitar daños a la caja de la rueda, neumáticos y pintura.

-  Una vez que la pistola del surtidor cortó automáticamente el suministro por primera vez, el depósito está al límite de su capacidad. No se debe forzar el abastecimiento, porque el combustible puede desbordar.
- Durante la carga, se puede derramar combustible en el suelo y contaminar el medio ambiente. Para que esto no suceda, es necesario repostar en estaciones autorizadas, que posean un sistema correcto de recolección y descarte de líquidos.

Tipos de combustible

📖 Introducción al tema

En la parte interior de la portezuela del depósito de combustible hay una etiqueta adhesiva de fábrica con las indicaciones del tipo de combustible adecuado para el vehículo.

Si, durante la conducción, el motor funciona de forma irregular o se sacude, esto podrá deberse a un combustible de mala o insuficiente calidad, por ejemplo, agua en el combustible. Cuando surgen estas señales, reducir inmediatamente la velocidad y buscar el Concesionario Volkswagen o la empresa especializada más cercana conduciendo sólo con revoluciones medias y con baja demanda del motor. Si estas señales surgen inmediatamente después de cargar combustible, el motor debe apagarse inmediatamente - también para evitar daños secundarios - y se debe buscar un Concesionario Volkswagen o ayuda técnica especializada.

⚠ ADVERTENCIA

El uso inadecuado del combustible puede causar explosiones, incendios, quemaduras graves y otras lesiones.

- El combustible es altamente explosivo y fácilmente inflamable.
- Por motivos de seguridad, Volkswagen recomienda no cargar un recipiente de reserva en el vehículo. Sobre todo en caso de accidente, el recipiente lleno o vacío puede derramar combustible y prenderse fuego. Eso puede causar explosiones, incendios y lesiones graves.
- En casos excepcionales, cuando fuese necesario transportar combustible en recipientes de reserva, es obligatorio seguir las orientaciones mencionadas a partir de la → pág. 141.
- Mantener cualquier tipo de llama (como las producidas por encendedores), piezas calientes y chispas lejos del combustible.
- Al manejar el combustible, desconectar teléfonos móviles y aparatos de radio. Las radiaciones electromagnéticas pueden generar chispas y de este modo provocar un incendio.
- Evitar descargas electrostáticas y radiaciones electromagnéticas próximas al combustible.
- Nunca derramar combustible en el vehículo o en el maletero.
- Observar las indicaciones de seguridad y las prescripciones locales válidas para el uso de combustibles.

⚠ AVISO

- Si el vehículo TOTALFLEX está inmovilizado por “falta de combustible”, será necesario cargar el vehículo con el mismo tipo del último combustible utilizado - gasolina o etanol.
- De ser necesario cargar el depósito con un combustible diferente del que estaba siendo utilizado, podrá ocurrir:
 - Dificultad al arrancar con el motor frío.
 - Disminución perceptible en el rendimiento del motor.
- El vehículo deberá recorrer aproximadamente 5 kilómetros para reconocer el nuevo combustible, para que no ocurra una de las situaciones anteriores.

-  Una vez que la pistola del surtidor cortó automáticamente el suministro por primera vez, el depósito está al límite de su capacidad. No se debe forzar el abastecimiento, porque el combustible puede desbordar.

- Durante la carga, se puede derramar combustible en el suelo y contaminar el medio ambiente. Para que esto no suceda, es necesario repostar en estaciones autorizadas, que posean un sistema correcto de recolección y descarte de líquidos.

 Cuando los airbags se activan en un accidente, la alimentación de combustible se interrumpe → pág. 20.

Calidad de los combustibles

 **Tenga en cuenta**  y , al principio de este capítulo, en la página 142.

Considerando que es prácticamente imposible la fiscalización de todas las estaciones de servicio, Volkswagen recomienda cargar combustible en puestos de las Redes de Distribuidores, que tengan programas transparentes, para la certificación de la calidad del producto ofrecido.

Los Concesionarios Volkswagen están informados sobre lo que se debe hacer en caso de que ya se hayan formado sedimentos en el motor.

Sistema de inyección de combustible



El vehículo está equipado con un sistema de inyección de combustible que, en condiciones normales, permite todo tipo de limpieza periódica, ya sea con aditivos adicionados al combustible o con el desmontaje de las válvulas inyectoras para limpieza en sistemas de ultrasonido.

La limpieza se debe realizar sólo cuando se detectan averías o anomalía en el funcionamiento del motor, en función del uso de combustible de mala calidad. En ese caso, Volkswagen recomienda acudir a un Concesionario Volkswagen, que posee los aditivos y equipos adecuados.

AVISO

Los daños provocados en el motor por la utilización de combustible de mala o insuficiente calidad están excluidos de la garantía.

Motor de gasolina

 **Tenga en cuenta**  y , al principio de este capítulo, en la página 142.

Gasolina

El vehículo debe cargarse únicamente con gasolina **sin plomo u otros aditivos metálicos (por ejemplo, manganeso)**, definida por la legislación vigente en el país.

Aditivos para gasolina

La calidad de la gasolina influye en el comportamiento de rodaje, la potencia y la vida útil del motor. Por eso, cargar con gasolina de calidad y, cuando sea necesario, utilizar los aditivos adecuados.

El uso de aditivos para gasolina inadecuados puede causar serios daños al motor y dañar el catalizador. De ninguna manera se deben utilizar aditivos para gasolina con metal.

AVISO

- El uso de aditivos para gasolina inadecuados puede causar serios daños al motor y dañar el catalizador.
- Si, en caso de emergencia, necesita repostar el vehículo con gasolina diferente de la especificada, el motor se debe conducir con régimen medio y con menor demanda. Evitar los regímenes altos y las demandas intensas del motor. ¡De lo contrario, el motor puede dañarse! Repostar con la gasolina recomendada lo antes posible.

 Una única carga con gasolina con plomo u otros aditivos metálicos (por ejemplo, manganeso) es suficiente para reducir la eficacia del catalizador y causar daños en el mismo.

Motor TOTALFLEX

 **Tenga en cuenta**  y , al principio de este capítulo, en la página 142.

Gasolina

Se debe cargar el vehículo únicamente con gasolina **sin plomo u otros aditivos metálicos (por ejemplo, manganeso)**, con porcentaje de etanol etílico anhidro de especificación RON 95/E24 (color azul).

Aditivos para gasolina

La calidad de la gasolina influye en el comportamiento de rodaje, la potencia y la vida útil del motor. Por eso, cargar con gasolina de calidad y, cuando sea necesario, utilizar los aditivos adecuados.

El uso de aditivos para gasolina inadecuados puede causar serios daños al motor y dañar el catalizador. De ninguna manera se deben utilizar aditivos para gasolina con metal.

Etanol

El vehículo se debe cargar solamente con **etanol hidratado**, de acuerdo con la legislación vigente en el país.

ⓘ AVISO

- El uso de aditivos para gasolina inadecuados puede causar serios daños al motor y dañar el catalizador.
- Si, en caso de emergencia, necesita repostar el vehículo con combustible diferente al especificado, el motor se debe conducir con régimen medio y con menor demanda. Evitar los regímenes altos y las demandas intensas del motor. ¡De lo contrario, el motor puede dañarse! Repostar con la gasolina recomendada lo antes posible.

 Una única carga con gasolina con plomo u otros aditivos metálicos (por ejemplo, manganeso) es suficiente para reducir la eficacia del catalizador y causar daños en el mismo.

Información sobre el consumo de combustible

 **Tenga en cuenta**  y , al principio de este capítulo, en la página 142.

Los valores de consumo de combustible indicados no se refieren a un vehículo individual, aunque sí sirven para fines comparativos entre los diversos tipos de vehículo. El consumo de combustible de un vehículo no depende solamente del aprovechamiento eficiente del combustible, sino que también está influenciado por el comportamiento de dirección y otros factores no técnicos.

Determinación del consumo de combustible

Los valores de consumo de combustible fueron determinados según las directrices UE 70/220/EEC en la edición que rige actualmente y son válidos para el peso en vacío del vehículo. Las indicaciones **no** se refieren a un vehículo individual. Para la determinación del consumo de combustible se realizan dos ciclos de medición en un dinamómetro. En ese caso, se aplican las siguientes condiciones de prueba:

en la ciudad	La medición del ciclo en la ciudad se inicia con un arranque en frío del motor. Inmediatamente después, se simula la conducción en la ciudad entre 0 y 50 km/h.
en la carretera	En la medición del ciclo en la carretera, el vehículo es acelerado y frenado varias veces en todas las marchas en una conducción diaria correspondiente. En ese caso, la velocidad de conducción varía de 0 a 120 km/h.
combinado	El cálculo del consumo de combustible combinado está efectuado con una ponderación de aproximadamente el 37% para el ciclo en la ciudad y de 63% para el ciclo en la carretera.

 El peso en vacío puede cambiar dependiendo de la respectiva versión. Esto puede aumentar un poco los valores de consumo de combustible.

 En la práctica, pueden resultar valores de consumo de combustible diferentes de los que fueron determinados según las directrices UE 70/220/EEC.

Unidad de control del motor y sistema de control de emisiones de los gases de escape

Introducción al tema

⚠️ ADVERTENCIA

Las piezas del sistema de escape se calientan mucho. Esto puede causar incendios.

- Apagar el vehículo para que ninguna pieza del sistema de escape entre en contacto con materiales fácilmente inflamables por bajo del vehículo, como, por ejemplo, pasto seco.
- Nunca utilizar protección adicional para la parte inferior del vehículo o productos anticorrosivos en el tubo de escape, catalizadores o chapas de blindaje térmico.

Luces de control

📖 **Tenga en cuenta** ⚠️, al principio de este capítulo, en la página 145.

Encendi- da	Causa posible / Solución
EPC	Unidad de control del motor averiada (Electronic Power Control). El motor se debe verificar inmediatamente en un Concesionario Volkswagen o en una empresa especializada.
	Deficiencia de emisiones del sistema de escape (OBD). Disminuir la velocidad. Conducir con cuidado hasta un Concesionario Volkswagen o una empresa especializada más próxima. El motor debe ser verificado.

Titilan- do	Causa posible / Solución
	Catalizador averiado. Disminuir la velocidad. Conducir con cuidado hasta un Concesionario Volkswagen o una empresa especializada más próxima. El motor debe ser verificado.

Al conectar el encendido, algunas luces de advertencia y de control se encienden rápidamente a modo de comprobación. Éstas se apagan después de algunos segundos.

⚠️ ADVERTENCIA

Observar las luces de advertencia encendidas y los mensajes de texto es fundamental para la seguridad del conductor y de los pasajeros, evitando posibles paradas del vehículo, como también posibles accidentes.

- Nunca ignore las luces de advertencia encendidas ni los mensajes de texto.
- Parar el vehículo lo antes posible en un lugar seguro para todos los pasajeros del vehículo y los demás conductores.

ⓘ AVISO

Observar siempre las luces de control encendidas y sus descripciones y orientaciones para evitar daños al vehículo.

📖 Si las luces de control o EPC están encendidas, es porque existen averías en el motor, con un mayor consumo de combustible y con una reducción de la potencia del motor.

Control electrónico de la potencia del motor (EPC)



📖 **Tenga en cuenta** ⚠️, al principio de este capítulo, en la página 145.

El control electrónico de la potencia del motor (EPC) es un sistema que tiene como objetivo determinar la posición de la mariposa, en función del par de apriete solicitado por el conductor a través del pedal electrónico (sistema e-gas), cuando se produce cualquier mal funcionamiento del sistema la luz de control EPC se enciende.

Bajo condiciones normales de funcionamiento, cuando el conductor accione el acelerador, el sistema interpretará la orden, transformándola en necesidad de fuerza y velocidad.

Con el control sobre los componentes del motor (sensores y actuadores), se calcula el mejor desempeño posible, cumpliendo con la orden del conductor.

Catalizador

 **Tenga en cuenta** , al principio de este capítulo, en la página 145.

El catalizador sirve para el tratamiento posterior de los gases del escape y, de esta forma, ayuda a reducir las emisiones de contaminantes en el gas del escape. Para que el sistema de escape y el catalizador del motor funcionen por más tiempo:

- Cargar únicamente gasolina sin plomo u otros aditivos metálicos (por ejemplo, manganeso)
- Jamás dejar que el depósito de combustible se vacíe completamente.
- Jamás completar con aceite del motor en exceso → pág. 185.
- No exigir demasiado al vehículo, pero sí utilizar la ayuda de arranque → pág. 174.

Si ocurren fallas en el encendido, caída de potencia o una anomalía en el funcionamiento del motor durante la conducción, reducir inmediatamente la velocidad y realizar una comprobación del vehículo a un Concesionario Volkswagen o a una empresa especializada. De lo contrario, el combustible no quemado puede llegar al sistema de escape y, consecuentemente, a la atmósfera. Además de esto, ¡el catalizador también puede verse dañado por sobrecalentamiento!



AVISO

Una única carga con gasolina con plomo u otros aditivos metálicos (por ejemplo, manganeso) es suficiente para reducir la eficacia del catalizador y causar daños en el mismo.



 Aun con el sistema de escape en perfectas condiciones de funcionamiento, puede haber un olor sulfuroso en las emisiones del escape, en ciertas condiciones de funcionamiento del

motor. Eso depende del tenor de azufre del combustible. Muchas veces, basta optar por una marca de combustible diferente. 

Filtro de carbón activado - sistema de alimentación

 **Tenga en cuenta** , al principio de este capítulo, en la página 145.

El sistema de alimentación tiene un filtro de carbón activado que acumula los hidrocarburos (vapores) que se generan en el depósito de combustible (control de las emisiones por evaporación), este sistema no permite la liberación de estos hidrocarburos a la atmósfera. Durante el funcionamiento del motor, estos hidrocarburos acumulados son admitidos y entran en el proceso de combustión normal del motor.

 El filtro de carbón activado no permite que los hidrocarburos de los gases del depósito de combustible se liberen a la atmósfera. 

Conservación del vehículo

Orientaciones para la conservación del vehículo

La conservación frecuente y especializada contribuye al **mantenimiento del valor** del vehículo. La conservación adecuada puede ser una de las condiciones para reconocer los derechos de cobertura en garantía contra daños de corrosión y problemas de pintura en la carrocería.

Los productos propios de conservación adecuados pueden obtenerse en una Concesionario Volkswagen.

ADVERTENCIA

Los productos de conservación pueden ser tóxicos y peligrosos. Los productos de conservación inadecuados y su uso impropio pueden causar accidentes, así como también lesiones, quemaduras y envenenamientos graves.

- Mantener los productos de conservación únicamente en recipientes originales cerrados.
- Observar la información del envase.
- Jamás utilizar latas de alimento vacías, botellas u otros recipientes para el almacenamiento de productos de conservación, ya que su contenido no siempre puede ser reconocido por las personas como el producto de conservación.
- Mantener todos los productos de conservación fuera del alcance de niños.
- Durante el uso pueden liberarse vapores nocivos. Por lo tanto, utilizar productos de conservación únicamente al aire libre o en recintos bien ventilados.
- Jamás utilice combustible, trementina, aceite del motor, quitaesmaltes u otros líquidos muy volátiles para conservación, lavado o limpieza del vehículo. Éstos son tóxicos y muy inflamables.

ADVERTENCIA

La conservación y la limpieza inadecuada de los componentes del vehículo pueden perjudicar los equipos de seguridad del vehículo y, así, provocar lesiones graves.

- Limpiar y conservar las piezas del vehículo únicamente de acuerdo con las instrucciones del fabricante.
- Utilizar los productos de limpieza liberados o recomendados.

AVISO

Los productos de limpieza con solventes agreden a los materiales y pueden dañarlos.

AVISO

Nunca intentar quitar suciedad, barro o polvo con la superficie del vehículo seca. Tampoco utilizar con esa finalidad un paño o esponja secos, para no rayar la pintura ni los vidrios del vehículo. Se debe ablandar con agua la suciedad, el barro y el polvo, antes de poder quitarlos.

 Al adquirir productos para la conservación, elija los productos ecológicamente correctos.

 Los restos de productos de conservación no deben arrojarse a la basura doméstica. Observar la información del envase.

Lavado del vehículo

Cuanto más tiempo permanezcan restos de insectos, excrementos de pájaros, resina de árboles, polvo urbano o industrial, alquitrán, hollín y otros sedimentos agresivos en la superficie del vehículo, más duradero será su efecto destructivo. Altas temperaturas y la fuerte incidencia de radiación solar fortalecen su efecto corrosivo. Lavar cuidadosamente y en intervalos regulares también la **parte inferior** del vehículo.

Sistema de lavado automático

Observar las orientaciones disponibles en el sistema de lavado automático. Antes de una lavado automático, tome las precauciones usuales, como, por ejemplo, cierre todas las ventanillas y abata los espejos retrovisores exteriores, para evitar daños. Si el vehículo lleva montados accesorios como, por ejemplo, espóiler, maleteros de techo o antena, informe obligatoriamente al operador del sistema de lavado automático → .

La pintura del vehículo es tan resistente que el vehículo generalmente puede lavarse sin problemas en sistemas de lavado automáticos. Mientras tanto, la abrasión real de la pintura depende

mucho de la estructura del sistema de lavado automático. Volkswagen recomienda lavar en sistemas de lavado automáticos sin cepillos.

Para eliminar posibles restos de cera de los vidrios y así evitar que las escobillas de los limpiavidrios puedan rayarlos, tenga en cuenta las siguientes indicaciones → pág. 149, *Limpiar los vidrios y los retrovisores exteriores*.

Lavadora de alta presión

Al lavar el vehículo con un lavador de alta presión, seguir obligatoriamente las orientaciones de uso del lavador de alta presión. Esto es válido principalmente para la **presión** y la **distancia del chorro** → ▲.

El lavado del vehículo con agua a alta presión puede hacer que el agua entre en el vehículo. Evitar utilizar un lavador de alta presión a una distancia inferior a 30 cm de la superficie del vehículo. La utilización de un lavador de alta presión superior a 8000 kPa (80 bar) puede causar daños o remover la pintura y adhesivos.

Mantener mucha distancia de materiales muy maleables como tubos de goma y materiales aislantes, como de los sensores del control de distancia de estacionamiento. Los sensores del control de distancia de estacionamiento se encuentran en el parachoques trasero → ⓘ.

De ninguna manera utilizar **picos de chorro circulares** o **bocas de tubos** → ▲.

Lavado manual

Al lavar el vehículo manualmente, primero debe ablandarse la suciedad con abundante agua y enjuagar lo máximo posible.

Rápidamente, limpiar el vehículo con una **esponja** blanda, con un **guante de lavado** o un **cepillo**, aplicando poca presión. Comenzar por el techo y continuar de arriba hacia abajo. Utilizar un **champú de limpieza** únicamente en suciedad persistente.

Enjuagar cuidadosamente la esponja o el guante de lavado en intervalos cortos.

Por último, limpiar las ruedas, las soleras y partes similares. Para esto, utilizar una segunda esponja.

Conservar la pintura del vehículo

Una buena conservación protege la pintura del vehículo. Ni bien el agua deja de formar *gotas visibles* sobre la superficie **limpia** de la pintura del vehículo, ésta debe ser protegida nuevamente con una buena **cera conservante**.

Inclusive si se usa una **cera conservante** regularmente en el sistema de lavado automático, Volkswagen recomienda proteger la pintura del vehículo al menos dos veces por año aplicando cera.

Pulir la pintura del vehículo

Se necesitará pulir únicamente si la pintura del vehículo pierde el buen aspecto cuando no se obtiene más brillo con el uso de productos de conservación.

Si la pasta para pulir utilizada no tiene componentes de conservación, la pintura del vehículo deberá ser conservada en seguida.

⚠ ADVERTENCIA

Las piezas puntiagudas del vehículo pueden ocasionar lesiones.

- Proteger las manos y los brazos de partes puntiagudas al limpiar, por ejemplo, la parte inferior del vehículo o la parte interna de las cajas de la rueda.

⚠ ADVERTENCIA

Después de lavar el vehículo, la eficacia del freno puede sufrir atraso, aumentando la distancia de frenado debido a la humedad en los discos de freno y en las pastillas de freno o a su congelamiento durante el invierno.

- “Secar los frenos y eliminar el hielo” mediante maniobras de frenado cuidadosas. Proceder sin colocar a los demás conductores en riesgo ni dejar de respetar las determinaciones legales.

⚠ ADVERTENCIA

El uso inadecuado de lavadores de alta presión puede causar daños permanentes en los neumáticos y otros materiales, visibles o no. Esto puede causar accidentes y lesiones graves.

- Mantenga distancia suficiente entre la tobera de chorro y los neumáticos.
- Jamás limpiar los neumáticos con picos de chorro circular (“bocas de tubos”). Aún con una distancia relativamente grande y poco ▶

tiempo de exposición, eso puede resultar en daños visibles o no visibles en los neumáticos.

! AVISO

- La temperatura del agua no debe estar por encima de +60 °C.
- Para evitar daños a la pintura, no lavar el vehículo bajo la luz solar directa.
- Para que el control de distancia de estacionamiento funcione correctamente, los sensores en el parachoques se deben mantener limpios y sin hielo. Durante la limpieza con lavadores de alta presión o chorro de vapor, solamente se deben rociar los sensores rápidamente, manteniendo siempre una distancia superior a 10 cm.
- No utilizar esponjas duras, esponjas ásperas de cocina o similares, ya que la superficie puede dañarse.
- No limpiar los vidrios congelados o cubiertos de hielo con lavadores de alta presión.
- Limpiar el farol con un paño o esponja húmedos, nunca secos. Utilizar preferentemente agua con jabón.
- Lavado del vehículo en clima frío: al tirar agua en el vehículo con un tubo flexible, no dirigir el chorro de agua directamente sobre las cerraduras o juntas de las puertas o de la tapa. ¡Las cerraduras y los burletes pueden congelarse!

! AVISO

Antes de utilizar un **sistema de lavado automático**, tener en cuenta obligatoriamente los siguientes puntos para evitar daños en el vehículo:

- ¡Comparar el ancho de vía del vehículo con la distancia de los carriles del sistema de lavado automático para no dañar las ruedas y los neumáticos!
- ¡Comparar la altura y largura del vehículo con la altura y largura de pasaje del sistema de lavado automático!
- Rebatir los retrovisores exteriores hacia adentro.
- Para evitar daños a la pintura de la tapa del compartimento del motor, plegar las escobillas de los limpiaparabrisas sobre el parabrisas cuando estén secas. ¡No dejarlas caer!

- Bloquear la tapa trasera para evitar una abertura involuntaria en el sistema de lavado automático.

! AVISO

- Para evitar daños, no aplicar productos de pulido o cera conservante sobre el farol, las linternas y las piezas de plástico o pintadas con acabado opaco.
- No pulir la pintura del vehículo en ambientes con arena o polvo o si hay suciedad.

 Lavar el vehículo únicamente en lugares especialmente diseñados para tal fin, para que el agua con eventuales residuos de aceite, grasa o combustible no entre en la red de cloacas. En algunas regiones, está prohibido lavar los vehículos fuera de los lugares especialmente reservados para esta finalidad. <

Limpiar y conservar la parte exterior del vehículo

Limpiar los vidrios y los retrovisores exteriores

Humedecer los vidrios y los retrovisores exteriores con un producto limpiavidrios estándar a base de alcohol.

Secar la superficie de los vidrios con una franela limpia o con un paño que no suelte hilos. Un paño que fue usado para limpiar las superficies pintadas del vehículo contiene residuos grasosos de conservantes, y por eso, puede ensuciar las superficies de los vidrios.

Los residuos de goma, aceite, grasa o silicona pueden eliminarse con producto de limpieza de vidrio o disolvente de silicona → !.

Eliminar los restos de cera

Los sistemas de lavado automático de vehículos o productos de conservación pueden dejar **residuos de cera** sobre las superficies de los vidrios. Esos residuos de cera pueden eliminarse solamente con un producto de limpieza especial o con paños de limpieza. Los restos de cera provocan pérdida de rendimiento del sistema limpiavidrios y también movimientos irregulares y con ruidos fuertes. Volkswagen recomienda remover los residuos de cera de los vidrios y de los retrovisores exteriores con un paño de limpieza después de cada lavado del vehículo. ▶

El roce excesivo se puede evitar agregando un producto limpiavidrios con propiedades remove-doras de cera en el depósito de agua de los lava-vidrios. Al agregar el producto de limpieza, res-pectar las proporciones de mezcla recomendadas. Los productos de limpieza removeedores de grasa no logran remover dichos residuos de cera → ①.

Los productos de limpieza especiales o los paños limpiavidrios se pueden adquirir en un Concesio-nario Volkswagen.

Retirar la nieve

Retirar la nieve de todos los vidrios y de los retro-visores exteriores con un cepillo pequeño.

Retirar el hielo

Para retirar el hielo, utilizar preferentemente un aerosol anticongelante. Al utilizar un raspador de hielo, moverlo únicamente en una dirección, **sin** moverlo hacia adelante y hacia atrás. Al realizar el movimiento de vuelta la suciedad puede rayar el vidrio.

Limpiar las piezas cromadas y de aluminio

- Humedecer un paño limpio, suave y que no suelte hilos y utilizarlo para limpiar las superfi-cies.
- En caso de suciedad pesada, utilizar un pro-ducto de conservación especial **sin solvente**.
- En seguida, pulir las piezas cromadas y de alu-minio con un paño suave y seco.

Limpiar las ruedas de acero

Los residuos de freno que se adhieren a las rue-das pueden ser eliminados con un producto de limpieza industrial. Por ese motivo, limpiar las ruedas de acero regularmente con una esponja exclusiva para eso.

Los daños en la pintura de las ruedas de acero deben ser tratados antes de que se oxiden.

Conservar y limpiar las ruedas de aleación liviana

Limpiar los residuos de freno en las ruedas de aleación liviana **cada 2 semanas**. Rápidamente, limpiar las ruedas con un producto de conserva-ción sin ácidos. Volkswagen recomienda aplicar cuidadosamente cera en las ruedas **cada 3 meses**.

Si no se limpian regularmente los residuos del freno, la aleación liviana sufrirá daños.

Para la limpieza, utilizar un producto de limpieza sin ácidos propio para ruedas de aleación liviana. No utilizar pasta de pulir u otros productos abra-sivos en la conservación de las ruedas.

Si la capa de tinta protectora de las ruedas está dañada (como, por ejemplo, por causa de lluvia de granizo), la avería debe ser arreglada inmedia-tamente.

Conservar las juntas de goma

Los burletes de goma de las puertas, vidrios, etc., se mantienen más flexibles, sellan mejor y duran más si se los trata regularmente con un producto de conservación para goma.

Antes de la aplicación, remover el polvo y la su-ciedad de los burletes de goma con el auxilio de un paño suave.

Descongelar el bombín de cierre de las puertas

Volkswagen recomienda utilizar el aerosol origi-nal Volkswagen con efecto hidratante y antico-rrosivo para descongelar el bombín de cierre de las puertas.

Protección de la parte inferior del vehículo

La parte inferior del vehículo está protegida con-tra influencias químicas y mecánicas. Durante la conducción, la capa protectora de la parte infe-rior puede sufrir averías. Por eso, Volkswagen re-comienda que la capa protectora de la parte infe-rior del vehículo y del chasis sea verificada regu-larmente y arreglada de ser necesario.

Cavidades huecas

Todas las cavidades expuestas a la corrosión se someten, de fábrica, a una protección de larga duración.

Esta conservación no necesita ser verificada ni retocada. Si, con temperaturas externas elevadas, se escurre un poco de cera de las cavidades, ésta podrá ser eliminada con una espátula de plástico y bencina.

Limpiar el compartimento del motor

El compartimento del motor es un área del vehí-culo peligrosa → pág. 180.

La limpieza del compartimento del motor debe ser realizada por un Concesionario Volkswagen o por una empresa especializada. Una limpieza ina-decuada puede causar, entre otras cosas, la eli-minación de la protección anticorrosiva y daños a ▶

los componentes eléctricos del vehículo. Además, el agua puede llegar al interior del vehículo por medio de la caja de aguas → ①.

En caso de que el compartimento del motor esté muy sucio, buscar siempre una empresa especializada para la limpieza del compartimento del motor. Para esto, Volkswagen recomienda los Concesionarios Volkswagen.

Caja de aguas

- La caja de aguas está ubicada en el compartimento del motor, entre el parabrisas y el motor, y bajo una cubierta perforada. A través de la caja de aguas se aspira aire del exterior al interior del vehículo mediante el sistema de calefacción y ventilación o el aire acondicionado.
- Retirar periódicamente hojas y otros objetos sueltos de la cubierta de la caja de aguas, con las manos o con ayuda de un aspirador.

⚠ ADVERTENCIA

Los vidrios sucios y empañados reducen la visibilidad y aumentan el riesgo de accidentes y de lesiones graves.

- Conducir apenas cuando se pueda ver nítidamente a través de todos los vidrios del vehículo.
- Quitar el hielo y la nieve y desempañar la superficie de los vidrios, tanto por dentro como por fuera.

⚠ ADVERTENCIA

¡Todos los trabajos en el motor o el compartimento del motor pueden resultar en lesiones, quemaduras y riesgo de accidentes e incendio!

- Antes de los trabajos, conocer las acciones necesarias y las precauciones de seguridad generalmente válidas → pág. 180, *Orientaciones de seguridad para trabajos en el compartimento del motor*.
- Volkswagen recomienda que los trabajos se realicen en un Concesionario Volkswagen.

⚠ ATENCIÓN

La protección de la parte inferior del vehículo y productos anticorrosivos podrán incendiarse si entran en contacto con el sistema de escape calentado o con otras partes calientes del motor.

- No utilizar productos anticorrosivos y de protección de la parte inferior del vehículo en el tubo de escape, en los catalizadores, en las placas de blindaje térmico o en otras piezas calientes del vehículo.

ⓘ AVISO

La perfecta limpieza de los vidrios contribuye con el buen funcionamiento del sistema limpiavidrios, así como su conservación.

- No mezclar de ninguna manera los productos de limpieza recomendados con otros productos en el depósito de agua de los lavavidrios. Esto podrá producir la coagulación de los componentes y, con esto, provocar que se tapen los picos de los lavavidrios.
- No retirar la nieve o el hielo de los vidrios y los retrovisores exteriores con agua tibia o caliente. De lo contrario, ¡el vidrio puede partirse!
- Los hilos del desempañador de la luneta se ubican en la parte interna de la luneta. No pegar etiquetas adhesivas sobre los hilos del desempañador y jamás limpiar la parte interna de la luneta con productos de limpieza corrosivos o que contengan ácidos u otros ingredientes químicos.

ⓘ AVISO

Para que las piezas cromadas y de aluminio no se dañen:

- No limpiar ni pulir bajo la luz solar directa.
- No limpiar ni pulir en ambientes con arena o polvo.
- No utilizar productos de conservación con intensa acción abrasiva, por ejemplo, crema de limpieza.
- No utilizar esponjas duras, esponjas ásperas de cocina o similares.
- No pulir superficies sucias.
- No utilizar productos de limpieza con solventes.
- No utilizar ceras.

ⓘ AVISO

Los cubreruedas de las ruedas cromadas o las llantas integrales se pueden pintar adicionalmente y no se pueden tratar con conservantes a base de cromo o pulidores de aluminio. En cambio, ▶

usar un producto de conservación de pintura convencional y un producto de pulimento de pintura común.

⚠ AVISO

El uso de productos para descongelamiento con sustancias desengrasantes puede oxidar el botón de cierre de las puertas.

⚠ AVISO

El agua introducida manualmente en la caja de aguas (al usar una lavadora de alta presión, por ejemplo) puede provocar daños graves en el vehículo.

🍃 Antes de remover la cera escurrida con bencina se necesita verificar las prescripciones de seguridad y la de defensa al medio ambiente referido a este producto.

🍃 Considerando que al lavar el motor se arrastran por el agua restos de combustible, lubricantes y aceites, el agua contaminada debe ser purificada por medio de un separador de aceite. Por esta razón, el motor solamente debe ser lavado en casos extremos y en lugares apropiados.

Limpiar y conservar el interior del vehículo

Los tejidos de piezas de ropa modernos, como jeans oscuros por ejemplo, muchas veces no poseen la suficiente fijación en su tintura. Principalmente en caso de revestimientos de asientos claros (en tejido o cuero), e inclusive siguiendo las determinaciones de uso, pueden aparecer manchas nítidamente visibles causadas por la decoloración de estos tejidos de piezas de ropa. En estos casos, no se trata de una falla en el revestimiento, sino de la falta de fijación del color en los tejidos de la pieza de ropa.

Cuanto más tiempo permanecen manchas, suciedad y otras sedimentaciones sobre la superficie de las piezas del vehículo y relleno, más difícil será la limpieza y conservación. Sobre todo, tiempos extensos de exposición pueden hacer que manchas, suciedad y sedimentaciones no puedan ser más eliminadas.

Tapizado de los asientos

Para el manejo y la conservación del tapizado de los asientos, tener en cuenta:

- Antes de entrar en el vehículo, cerrar todos los cierres de velcro que puedan entrar en contacto con el relleno o revestimientos en tejido. Los cierres de velcro abiertos pueden causar daños al relleno y los revestimientos en tejido.
- Para prevenir daños al relleno y revestimientos en tejido, evitar el contacto directo de objetos puntiagudos y aplicaciones. Las aplicaciones pueden ser, por ejemplo, cierres, soportes y piedras decorativas en piezas de ropas o en cinturones.
- Limpie periódicamente el polvo y las partículas de suciedad que se acumulan en los poros de los pliegues y en las costuras para que la superficie de los asientos no resulte dañada por roce constante.
- Verificar si el color de las ropas tiene buena fijación para evitar manchas en el revestimiento de los asientos. Esto es válido principalmente para los revestimientos de asientos claros.

◀ Limpiar tapizados, tapizados de tela y NT - no tela de microfibra

- Leer y respetar el manejo, las orientaciones y alertas del envase antes de utilizar productos de limpieza.
- Limpie periódicamente acolchados, guarnecidos de tela, tapizado de los asientos en NT - microfibra no de tela y la moqueta del piso con un aspirador de polvo (punta de cepillo).
- No utilizar lavadoras de alta presión, chorros de vapor o aerosol helado.
- Para la limpieza general, utilizar una esponja suave o un tejido de microfibra sin hilos → ①.
- Limpie superficies de NT - microfibra no de tela con un paño de lana o algodón apenas humedecido o con una tela de microfibra sin hilas → ①.

La limpieza de suciedades superficiales en general, del relleno o de los revestimientos en tejido puede ser realizada con una espuma de limpieza convencional.

En el caso de mucha suciedad en general en el relleno y en los revestimientos en tejido, se debe obtener información sobre las posibilidades de limpieza adecuadas en un Concesionario ▶

Volkswagen antes de la limpieza. De ser necesario, contratar una empresa especializada en limpieza.

Tratamiento de manchas en los tapizados, tapizados de tela y NT - no tela de microfibra

En el tratamiento de manchas, puede ser necesario limpiar no solamente la mancha puntualmente, sino toda la superficie. Principalmente si está sucia por marcas de uso en general. De lo contrario, la superficie tratada puede volverse más clara que el resto de la superficie. De tener alguna duda, buscar una empresa especializada en limpieza.

Tipo de manchas	Limpieza recomendada de la superficie de los asientos y de los rellenos.
<i>Manchas de base acuosa</i> , como, por ejemplo, café o jugo de fruta.	<ul style="list-style-type: none"> - En primer lugar, limpiar la mancha lo más rápido posible con un paño seco y absorbente, para que el líquido no penetre en el relleno. - Para manchas más difíciles, humedecer la esponja con un pulverizador y limpiar la mancha con movimientos en círculo. - Limpiar con un paño seco y absorbente.
<i>Manchas persistentes</i> , como, por ejemplo, chocolate o maquillaje.	<ul style="list-style-type: none"> - Utilizar solo productos de limpieza aprobados por Volkswagen. - De ser necesario, contratar una empresa especializada en limpieza para limpiar el relleno.
<i>Manchas de base grasa</i> , como, por ejemplo, aceite o lápiz de labio.	

Conservar y tratar tapizados de cuero natural

Si se tienen dudas con respecto a la limpieza y conservación del acabado en cuero del vehículo, dirigirse a un Concesionario Volkswagen o una empresa especializada. El cuero natural es un material sensible.

- Utilizar regularmente, después de cada limpieza, una crema de conservación con factor de protección solar y efecto impregnante. Esta crema nutre e hidrata el cuero, haciéndolo suave y estimulando su respiración. Al mismo tiempo, produce una película protectora.
- Limpie el cuero cada dos o tres meses, eliminando la suciedad reciente.
- Tratar el cuero cada seis meses con un producto de conservación de cuero adecuado → ①.
- Limpiar con productos de limpieza y de conservación en poca cantidad, con un paño seco, de lana o de algodón que no suelte hilos. No colocar productos de limpieza y de conservación directamente sobre el cuero.
- Remover manchas recientes de bolígrafo, tinta, lápiz de labio y grasa de zapatos lo más rápido posible.
- Conservar el color del cuero. Retocar las regiones descoloridas con una crema para cuero especial, según sea necesario
- Retirar el exceso con un paño suave.

Limpiar tapizados de cuero natural

Volkswagen recomienda utilizar, para la limpieza general, un paño de lana o de algodón apenas humedecido con agua.

Tener cuidado para que el cuero no se moje en ningún punto y que el agua no penetre por las costuras.

Antes de la limpieza del tapizado de cuero, tener en cuenta las siguientes orientaciones.

Tipo de manchas	Limpieza
<i>Suciedad más pesada</i>	<ul style="list-style-type: none"> - Esparcir una solución de jabón suave^{a)} con un paño retorcido. - Absorber presionando suavemente con un paño seco.
<i>Manchas de base acuosa</i> , como, por ejemplo, café, té, jugos, sangre, etc.	<ul style="list-style-type: none"> - Quitar las manchas mientras todavía estén húmedas con un paño absorbente. - Utilizar un producto de limpieza adecuado para manchas ya secas → ①.

Tipo de manchas	Limpieza
<i>Manchas de base grasa, como, por ejemplo, aceite, lápiz de labio, etc.</i>	<ul style="list-style-type: none"> - Quitar las manchas mientras todavía estén húmedas con un paño absorbente. - Utilizar un producto de limpieza adecuado para manchas que todavía no penetraron en la superficie → ⓘ.
<i>Manchas especiales, como, por ejemplo, boliche, esmalte de uñas, marcaador, aerosol de tinta, betún de zapatos, etc.</i>	<ul style="list-style-type: none"> - Secar con un paño seco y absorbente. - Limpiar con un removedor de manchas especial adecuado para cuero.

a) Solución de jabón suave: dos cucharadas soperas de jabón neutro en un litro de agua.

Limpiar tapizados de cuero sintético

Antes de la limpieza del tapizado de cuero sintético, tenga en cuenta las siguientes indicaciones → pág. 153, *Tratamiento de manchas en los tapizados, tapizados de tela y NT - no tela de microfibra*.

Utilice sólo agua y detergente neutro para la limpieza de los tapizados de cuero sintético.

Limpiar los portaobjetos y los portabebidas

- Humedecer un paño limpio y sin hilos con agua y limpiar las piezas.
- Si esto no es suficiente, utilizar un producto de limpieza y conservación de plástico especial **sin solventes**.

Limpiar el cenicero

- Remover y vaciar el cenicero.
- Limpiar con una toalla de limpieza.

Para limpiar el cenicero y retirar los restos de ceniza, utilizar, por ejemplo, un escarbadientes u objeto similar.

Conservar y limpiar las piezas de plásticos, los elementos decorativos de madera y el panel de instrumentos

- Humedecer un paño limpio y sin hilos con agua y limpiar las piezas.
- Tratar *piezas de plástico (dentro y fuera del vehículo) y el panel de instrumentos* con un producto de limpieza y conservación de plástico **sin solventes** liberado por Volkswagen → ⚠.
- Tratar los *elementos decorativos en madera* con una solución de jabón suave ¹⁾.

Limpiar los cinturones de seguridad

La suciedad gruesa en la banda del cinturón de seguridad perjudica el enrollamiento automático del cinturón y, de esta forma, el funcionamiento del cinturón de seguridad.

Los cinturones de seguridad jamás deben desmontarse para limpieza.

- Remover la suciedad gruesa con un cepillo de cerdas suave → ⚠.
- Tirar del cinturón de seguridad sucio totalmente hacia afuera y dejar la banda del cinturón desenrollada.
- Limpiar el cinturón de seguridad con solución de jabón suave¹⁾.
- Dejar secar por completo el tejido del cinturón tratado.
- Recoger el cinturón de seguridad apenas si está totalmente seco.

⚠ ADVERTENCIA

Los productos de conservación pueden ser tóxicos y peligrosos. Los productos de conservación inadecuados y su uso impropio pueden causar accidentes, así como también lesiones, quemaduras y envenenamientos graves.

- Mantener los productos de conservación únicamente en recipientes originales cerrados.
- Observar la información del envase.
- Jamás utilizar latas de alimento vacías, botellas u otros recipientes para el almacenamiento de productos de conservación, ya que su contenido no siempre puede ser reconocido por las personas como el producto de conservación.
- Mantener todos los productos de conservación fuera del alcance de niños.

¹⁾ Solución de jabón suave: dos cucharadas soperas de jabón neutro en un litro de agua.

- Durante el uso pueden liberarse vapores nocivos. Por lo tanto, utilizar productos de conservación únicamente al aire libre o en recintos bien ventilados.
- Jamás utilizar combustible, trementina, aceite del motor, quitaesmaltes u otros líquidos muy volátiles para conservación, lavado o limpieza del vehículo. Éstos son tóxicos y muy inflamables.

ADVERTENCIA

La conservación y limpieza inadecuadas de componentes del vehículo pueden perjudicar sus equipos de seguridad y, como consecuencia, provocar lesiones graves.

- Limpiar y conservar las piezas del vehículo únicamente de acuerdo con las instrucciones del fabricante.
- Utilizar los productos de limpieza liberados o recomendados.

ADVERTENCIA

El uso de productos de limpieza con solventes hace porosa la superficie de los módulos de airbag. En caso de accidente al dispararse el airbag, las piezas de material sintético que se sueltan pueden causar lesiones graves.

- Nunca limpiar el panel de instrumentos y la superficie de los módulos del airbag con productos de limpieza con solvente.

ADVERTENCIA

Comprobar regularmente el estado de todos los cinturones de seguridad. Si el tejido del cinturón u otros componentes del cinturón están dañados, se deberán desmontar y sustituir en un Concesionario Volkswagen. Los cinturones de seguridad dañados representan un gran peligro y pueden causar lesiones graves o fatales.

- Los cinturones de seguridad y sus componentes jamás deben ser higienizados químicamente o entrar en contacto con líquidos corrosivos, solventes u objetos cortantes. Esto perjudica profundamente la resistencia del tejido del cinturón.
- Un cinturón de seguridad limpio debe estar totalmente seco antes de ser recogido, ya que la humedad puede dañar el enrollador automático del cinturón de seguridad y perjudicar su función.

- Jamás dejar que objetos extraños o líquidos penetren en los enganches de los cierres de los cinturones de seguridad. Esto puede limitar la funcionalidad de los cierres de los cinturones de seguridad y de los cinturones.
- Nunca intentar reparar, modificar o desmontar los cinturones de seguridad por cuenta propia.
- Sustituir inmediatamente los cinturones de seguridad dañados por cinturones de seguridad nuevos liberados para el vehículo por Volkswagen. Los cinturones de seguridad utilizados durante un accidente y que, por esa razón, quedaron estirados, deben ser sustituidos por un Concesionario Volkswagen. La sustitución podrá ser necesaria aun cuando no hay un daño visible. Además, se deben verificar los anclajes de los cinturones de seguridad.

AVISO

- Los productos de limpieza con solventes agregan a los materiales y pueden dañarlos de forma irreparable.
- Manchas, suciedades y otros sedimentos con componentes agresivos y con solventes agregan al material y pueden dañarlo de forma irreparable, incluso tras un corto tiempo de exposición.
- Remover las manchas, suciedad y otros sedimentos lo más rápido posible y no permitir que se sequen.
- Para evitar daños, contratar una empresa especializada en limpieza para efectuar la remoción de manchas persistentes.

AVISO

- No utilizar higienizador a vapor, ya que hace que la suciedad penetre más profundamente, fijándose en los tejidos.
- Las lavadoras de alta presión y los aerosoles helados pueden dañar el acolchado.

AVISO

- ¡Limpiar con un cepillo de cerdas suaves únicamente la moqueta del piso y las alfombras! El cepillo puede dañar otras superficies de tejido. ►

- Si se utilizan pastas o soluciones para lavado con un paño húmedo o una esponja, después del secado pueden aparecer marcas en el relleno. Como regla, estas marcas son difíciles de remover o no se las puede remover.

⚠ AVISO

- EL NT - microfibra no de tela no se puede emparar de ninguna manera.
- EL NT - microfibra no de tela no se puede tratar con productos para tratamiento de cuero, solventes, cera, betún de zapatos, quitamanchas o productos similares.
- No utilizar cepillos para la limpieza con agua, ya que puede dañar la superficie del material.

⚠ AVISO

- El cuero no puede ser tratado con solventes, cera, grasa de zapatos, removedor de manchas o similares de ninguna manera.
- Si una mancha penetra en la superficie de cuero después de mucho tiempo de exposición, la mancha no podrá ser más removida.
- Absorber inmediatamente los líquidos derramados con un paño absorbente, ya que la superficie del cuero y las costuras no resisten por mucho tiempo a la penetración de líquidos.
- Proteger el cuero de una excesiva exposición al sol para evitar decoloración.

⚠ AVISO

El cuero sintético, de ninguna manera, se puede tratar con solventes, cera, betún de zapatos, quitamanchas o productos similares. Éstos hacen que el material se reseque y se rompa prematuramente.

⚠ AVISO

Algunos aromatizadores de vehículo presentan sustancias en su composición química que pueden causar daños a la estructura, la superficie y la pintura de revestimientos internos del vehículo.

 Los productos propios para la conservación se comercializan en Concesionarios Volkswagen.

 Volkswagen recomienda contratar una empresa especializada en limpieza para la remoción de posibles manchas en el revestimiento de los asientos.

 Son normales leves cambios de color, en los tapizados de cuero natural, causados por el uso. ◀

Desuso prolongado

Introducción al tema

Un vehículo que necesita permanecer inmovilizado por un período aproximado de 6 meses podrá no tener más el mismo comportamiento anterior. La vida útil del vehículo podrá verse sensiblemente comprometida.

Las razones son varias:

- Las gomas se resecan.
- Los lubricantes pierden sus características.
- El combustible se oxida, etc.

Hasta 30 días de inmovilización del vehículo, todavía se pueden revertir las consecuencias negativas resultantes de este hecho. De ahí en adelante, cuanto más tiempo el vehículo permanece inactivo, más difícil será garantizar su posterior desempeño.

Lo ideal es que el vehículo nunca quede mucho tiempo sin ser utilizado. Si debe quedarse inactivo por un tiempo prolongado, es conveniente que, previamente, se tomen algunos cuidados específicos para cada parte del vehículo. ◀

Chasis

El chasis abarca suspensiones, frenos, ruedas y neumáticos.

La palanca del freno de estacionamiento debe ser dejada desactivada, para esto, guardar el vehículo en un piso plano y firme.

⚠ AVISO

- Los neumáticos deben permanecer suspendidos (sin contacto con el suelo), para evitar que se deformen permanentemente. ▶

- La oxidación de los discos o tambores hacen que el freno sea excesivamente agresivo. Para minimizar sus efectos negativos, el vehículo, libre de humedad, debe guardarse en lugar seco.
- Después de un tiempo prolongado de inactividad, se alteran las propiedades del poder lubricante de la grasa del rodado de las ruedas y el semieje. Se recomienda sustituir los componentes, después del desuso prolongado (más de 6 meses), en caso de que no sea posible activarlos esporádicamente, aunque sea solamente por algunos metros.

Carrocería

La carrocería sufre oxidación en las articulaciones, deterioro de las piezas de goma, de los lubricantes de las máquinas de los vidrios y de las cerraduras de las puertas y la tapa.

Dos días antes de dejar de usarlo:

- Lavar el vehículo con producto neutro de limpieza y agua, lejos del lugar en donde será guardado → pág. 147.
- Secar el vehículo muy bien, dejar las puertas y la tapa trasera abiertas, expuesto al sol.
- Encerar con una cera de conservación → pág. 148 y guardar en lugar seco y bien ventilado con los vidrios abiertos.
- No colocar capa que impida la ventilación del vehículo.

Motor / transmisión

Antes del desuso:

- Sustituir el aceite del motor.
- Sustituir el líquido refrigerante del motor
- Cargar el depósito de combustible con gasolina con aditivos y dejar el motor funcionar durante algunos minutos.
- Colocar la palanca de cambios en la posición neutra ("punto muerto").

Después del desuso:

- Sustituir el aceite del motor.
- Consumir el combustible del depósito.
- Colocar gasolina con aditivos al cargar por primera vez.

Un vehículo inactivo durante un largo período con combustible en el depósito puede provocar fallas de funcionamiento en el motor, debido a la formación de depósitos en componentes, como por ejemplo, en los inyectores de combustible.

- ◁  Durante el período de desuso, Volkswagen recomienda colocar el vehículo en movimiento, rodando por algunos kilómetros, por lo menos cada 30 días.

Eléctrica

Antes del desuso:



- Desconectar el cable masa de la batería.
- Mantener los brazos de los limpiaparabrisas / limpialuneta levantados.

Después del desuso:

- Conectar el cable masa de la batería.
- Cuando conecte el cable de masa preste atención a los siguientes ajustes: ajuste el reloj, ajuste las memorias de las emisoras de radio (para los vehículos con la radio, → cuadro *Radio*).
- Limpiar el parabrisas, la luneta y las escobillas con un paño suave y humedecido con agua y jabón neutro.
- Enjuagar el parabrisas y el la luneta con agua corriente, removiendo toda la impureza sobre los vidrios, antes de activar los limpiadores.

ADVERTENCIA

Nunca permanecer en un ambiente cerrado mientras el motor está funcionando. Los gases tóxicos del sistema de escape pueden provocar inconsciencia, intoxicación por monóxido de carbono, accidentes y lesiones graves.

- ◁  Durante el período en desuso, Volkswagen recomienda colocar el motor en funcionamiento cada 15 días, por lo menos 15 minutos, desconectando rápidamente el cable negativo de la batería → .

Autoayuda

Herramientas de a bordo

Introducción al tema

Para señalar el vehículo averiado, observar las determinaciones legales del respectivo país.

⚠ ADVERTENCIA

Una herramienta de a bordo y una rueda de emergencia sueltas se pueden lanzar por el interior del vehículo durante maniobras de dirección o de frenado repentinas, como también en un accidente, y provocar lesiones graves.

- Garantizar siempre que las herramientas de a bordo o la rueda de emergencia estén fijadas de forma segura en el maletero.

⚠ ADVERTENCIA

Una herramienta de a bordo inadecuada o dañada puede ocasionar accidentes y lesiones.

- Nunca trabajar con una herramienta de a bordo inadecuada o dañada.

Acomodación

📖 Tenga en cuenta ⚠, al principio de este capítulo, en la página 158.

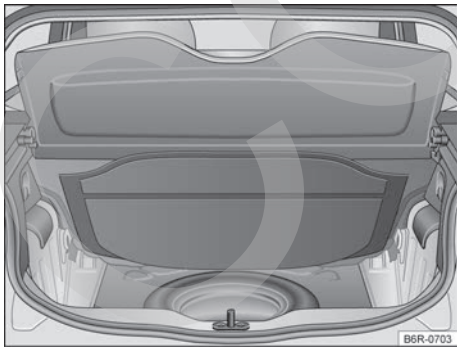

Fig. 111 En el maletero, debajo de la moqueta: rueda de emergencia y herramientas de a bordo.

Las herramientas de a bordo y la rueda de emergencia están ubicadas en el maletero, debajo de la moqueta → fig. 111.

- Dado el caso, retirar el piso variable del maletero → pág. 131.
- Levantar el revestimiento del maletero → fig. 111.
- Retirar el revestimiento por completo para retirar la rueda de emergencia y acceder a las herramientas de a bordo.

Componentes

📖 Tenga en cuenta ⚠, al principio de este capítulo, en la página 158.

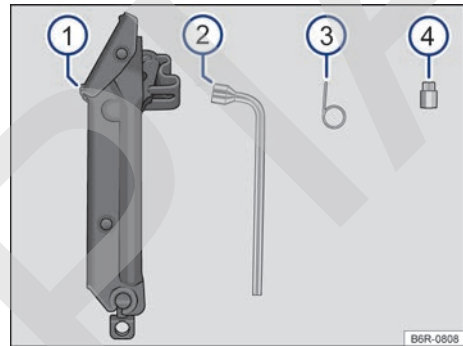

Fig. 112 Representación esquemática: componentes de las herramientas de a bordo.

El alcance de las herramientas de a bordo depende de la versión del vehículo. A continuación se describe el alcance máximo.

Componentes de las herramientas de a bordo → fig. 112

- ① Gato. Antes de volver a colocar el gato en la caja de herramientas, cierre completamente el gato con la llave de la rueda hasta el tope para evitar el ruidos durante la marcha.
- ② Llave de rueda. Se utiliza también como manivela del gato para levantar el vehículo → pág. 216.
- ③ Gancho extractor para desmontaje de los cubrerruedas o de los capuchones de los tornillos de la rueda.
- ④ Adaptador para retirar o fijar el tornillo anti-robo en la rueda de emergencia (*no disponible para algunas versiones*).

El **número del código** del tornillo antirrobo está grabado en la cara delantera del adaptador. A partir de este número, se puede adquirir un nuevo adaptador en caso de extraviarlo. Este número de código se debe anotar y guardar en un lugar seguro, fuera del vehículo.

i Mantenga siempre el adaptador para retirar o fijar el tornillo antirrobo ④ al lado del vehículo.

i Girar el gato para su posición original después del uso, para que éste pueda ser guardado con seguridad.

i En un Concesionario Volkswagen podrá obtenerse la argolla de remolque enroscable que debe acondicionarse a la caja de herramientas de a bordo.

- Presione la palanca del limpiavidrios brevemente hacia abajo → fig. 113④.
- Para regresar a la posición inicial de las escobillas repita el procedimiento.

Levantar las escobillas de los limpiaparabrisas

- Antes de levantar los brazos portaescobillas, colóquelos en posición de servicio → ①.
- Para levantar un brazo portaescobillas, sujételo **sólo** de la zona donde va fijada la escobilla del limpiavidrios.
- Una vez realizado el mantenimiento, doble nuevamente los brazos portaescobillas sobre el parabrisas.

⚠ AVISO

- Para evitar daños en la pintura de la tapa del compartimento del motor y en los brazos portaescobillas, levante los brazos de los limpiaparabrisas una vez que estén en posición de servicio.
- Antes de iniciar la marcha se deben bajar los brazos portaescobillas sobre el parabrisas.

Escobillas de los limpiavidrios

Posición de servicio de los limpiaparabrisas

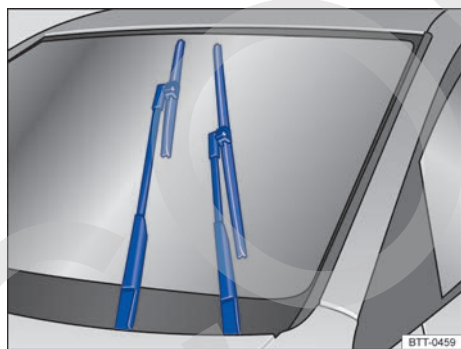

Fig. 113 Limpiavidrios en posición de servicio.

En la posición de servicio se pueden levantar los brazos portaescobillas del parabrisas → fig. 113. Para poner el limpiavidrios en posición de servicio, proceda de la siguiente manera:

- Es necesario cerrar la tapa del compartimento del motor → pág. 180.
- Conecte el encendido y vuelva a desconectarlo.

Limpieza y cambio de las escobillas de los limpiavidrios

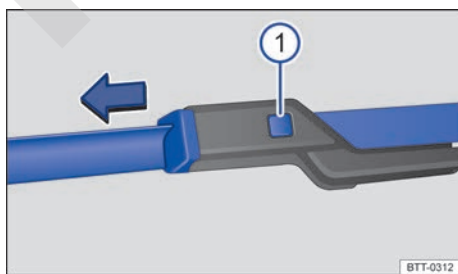

Fig. 114 Sustituir las escobillas de los limpiaparabrisas.

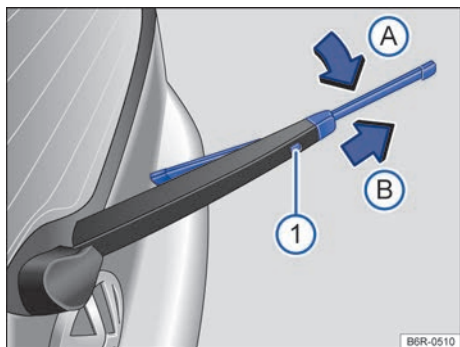

Fig. 115 Sustituir la escobilla del limpiavidrios.

El vehículo está equipado de fábrica con escobillas de los limpiavidrios revestidas con una capa de grafito. La capa de grafito es responsable de que las escobillas de los limpiavidrios barran de forma silenciosa sobre el vidrio y tengan un rendimiento de limpieza satisfactorio. → ⓘ

Verificar regularmente la condición de las escobillas de los limpiavidrios. Cambie las **escobillas de los limpiavidrios** cuando estén deterioradas o límpielas si están sucias → ⓘ.

Las escobillas de los limpiavidrios dañadas deben cambiarse inmediatamente. Las escobillas de los limpiavidrios pueden adquirirse en un Concesionario Volkswagen o en una empresa especializada.

Limpiar las escobillas de los limpiavidrios

Tenga en cuenta en los limpiaparabrisas: coloque los brazos de los limpiavidrios en posición de servicio antes de abatirlos hacia afuera → pág. 84.

- Levante un brazo de los limpiavidrios, sujételo **sólo** de la zona donde va fijada la escobilla del limpiavidrios.
- Con un paño suave, quitar cuidadosamente el polvo y la suciedad de las escobillas de los limpiavidrios → ⓘ.
- Bajar los brazos de los limpiavidrios nuevamente en el vidrio.

Sustituir las escobillas de los limpiaparabrisas.

- Antes de levantar los brazos portaescobillas del limpiaparabrisas, colóquelos en posición de servicio → pág. 84.
- Levante un brazo de los limpiaparabrisas, sujételo **sólo** de la zona donde se fija la escobilla del limpiaparabrisas.

- Mantenga la tecla de desbloqueo → fig. 114 ⓘ pulsada y, al mismo tiempo, retire la escobilla de los limpiaparabrisas en el sentido de la flecha.
- Introduzca la nueva escobilla del limpiaparabrisas **del mismo tamaño y modelo** en el brazo del limpiaparabrisas hasta encajarla.
- Bajar los brazos de los limpiaparabrisas nuevamente en el parabrisas.

Cambiar la escobilla del limpiavidrios

- Levante el brazo del limpiavidrios, sujételo **sólo** de la zona donde se fija la escobilla del limpiavidrios.
- Levantar la escobilla del limpiavidrios y rebatir hacia afuera en un ángulo de 60°.
- Mantenga pulsada la tecla de desbloqueo → fig. 115 ⓘ.
- Girar la escobilla del limpiavidrios en la dirección del brazo del limpiador → fig. 115 (flecha A) y, al mismo tiempo, quitar en el sentido de la flecha (B). Para ello, podrá necesitarse un esfuerzo un poco mayor.
- Introduzca la nueva escobilla del limpiavidrios **del mismo tamaño y modelo** en el brazo del limpiavidrios en el sentido contrario a la flecha → fig. 115 (B) hasta que encaje. Para ello, el brazo del limpiador debe estar en la posición rebajada (flecha A).
- Coloque el brazo del limpiavidrios nuevamente sobre la luneta.

⚠ ADVERTENCIA

Las escobillas de los limpiavidrios gastadas o sucias reducen la visibilidad y aumentan el riesgo de accidentes y lesiones graves.

- Sustituir las escobillas de los limpiavidrios siempre que estén dañadas o gastadas y si no limpian más los vidrios de forma satisfactoria.

ⓘ AVISO

No trate de recuperar la capa de grafito de las escobillas de los vidrios, o volver a aplicarla. Si están dañadas, sustituir las escobillas de los limpiavidrios.

ⓘ AVISO

- Las escobillas de los limpiavidrios dañadas o sucias pueden rayar los vidrios. ▶

- Los productos de limpieza con solventes, esponjas duras y otros objetos puntiagudos dañan el revestimiento de grafito de las escobillas de los limpiavidrios durante la limpieza.
- No limpiar los vidrios con combustible, quitaesmaltes, solventes de tinta o líquidos parecidos.

Cambio de lámparas incandescentes

Introducción al tema

El cambio de una bombilla requiere de aptitud profesional. Por ese motivo, si tiene dudas, Volkswagen recomienda sustituir la bombilla en un Concesionario Volkswagen o buscar ayuda técnica especializada. En principio, se necesita un técnico cuando, además de las lámparas correspondientes, se deben desmontar o sustituir otras piezas del vehículo.

Se recomienda llevar una cajita siempre a bordo del vehículo, con las lámparas de reposición necesarias para la seguridad del tránsito. En los Concesionarios Volkswagen podrán encontrarse lámparas incandescentes de repuesto.

Especificaciones adicionales de bombillas

Algunas lámparas incandescentes del farol o de las luces traseras pueden presentar determinadas especificaciones de fábrica que difieren de las lámparas incandescentes convencionales. La respectiva designación consta en el portalámparas o en el bulbo de vidrio.

ADVERTENCIA

La conducción con bombillas quemadas, además de ser irregular, genera un riesgo potencial de accidentes. Eventuales bombillas quemadas se deben sustituir lo antes posible.

- La iluminación insuficiente de las vías públicas, como por ejemplo, calles, avenidas y plazas, causa poca visibilidad y también potencia el riesgo de accidentes, ya que otros conductores tendrían dificultad en visualizar un vehículo que esté andando con las bombillas quemadas.

ADVERTENCIA

Si la bombilla se cambia de forma incorrecta, puede causar accidentes y lesiones graves.

- Antes de cualquier trabajo en el compartimento del motor, leer y observar siempre los alertas → pág. 180. El compartimento del motor de todos los vehículos es un área peligrosa y puede causar lesiones graves.
- Sustituir dicha bombilla sólo si está totalmente fría.
- Nunca realizar un cambio de bombilla si no se está familiarizado con las acciones necesarias. De haber inseguridad sobre qué hacer, los trabajos necesarios deben ser realizados por un Concesionario Volkswagen o por una empresa especializada.
- No tomar el bulbo de vidrio de la bombilla con los dedos descubiertos. Impresiones digitales remanentes sobre la lámpara incandescente se evaporan con el calor cuando se encienden y dejan al reflector "opaco".
- En la carcasa del farol en el compartimento del motor y en la carcasa de la linterna trasera existen piezas con aristas afiladas. Proteger las manos al cambiar las bombillas.

AVISO

Si después de cambiar la bombilla, la cubierta de goma de la carcasa del farol no se monta correctamente, esto puede causar daños en el sistema eléctrico – principalmente por la penetración de agua.

AVISO

Volkswagen recomienda tener un cuidado especial con algunas piezas plásticas que poseen presillas, las cuales pueden quebrarse durante la eliminación o instalación de las lámparas.

 En el paragolpes trasero existen dos reflectores de iluminación que no poseen lámparas incandescentes para cambiar. No obstante, si se rompen y se los debe cambiar, contactar a un Concesionario Volkswagen o una empresa especializada para realizar el cambio.

Información sobre el cambio de lámparas incandescentes

📖 **Tenga en cuenta** ⚠️ y ⓘ, al principio de este capítulo, en la página 161.

Lista de comprobación

Ejecutar las siguientes acciones para cambiar una bombilla, siempre en el orden indicado → ⚠️:

1. Estacionar el vehículo, de ser posible, a una distancia segura del flujo de tránsito, en un piso plano y firme.
2. Tirar del freno de estacionamiento → pág. 118.
3. Girar el mando de las luces a la posición **0** → pág. 78.
4. Colocar la palanca de los indicadores de dirección en la posición neutra → pág. 78.
5. Transmisión automatizada: coloque la palanca selectora en la posición **D** o **R** → pág. 108.
6. Apagar el motor y retirar la llave del vehículo de la cerradura de encendido → pág. 103.
7. Transmisión manual: colocar la marcha → pág. 107
8. Dejar que se enfríe la bombilla en cuestión.
9. Comprobar si un fusible está visiblemente quemado → pág. 169.
10. Cambie la lámpara incandescente afectada según la instrucción → ⓘ, en el caso de ser necesario, tenga una linterna en la mano. Una bombilla se puede cambiar sólo por una nueva del mismo modelo. La respectiva designación consta en el portalámparas o en el bulbo de vidrio.
11. No tomar el bulbo de vidrio de la bombilla con los dedos descubiertos. La impresión digital remanente se evaporaría con el calor de la bombilla encendida y se depositaría sobre el reflector, perjudicando la capacidad de iluminación de la lámpara.

12. Comprobar el funcionamiento de la bombilla después de un cambio. Si la bombilla no funciona, puede que no se haya montado correctamente o que esté quemada nuevamente, como también puede que el conector de alimentación no esté correctamente encajado.
13. Después de cada cambio de la bombilla en la parte frontal del vehículo, el reglaje del farol se debe realizar en un Concesionario Volkswagen o en una empresa especializada.

⚠️ ADVERTENCIA

Observar la lista de control es fundamental para la seguridad del conductor, los pasajeros y demás conductores, evitando posibles accidentes.

- Seguir siempre las acciones de la lista de control y tener en cuenta las precauciones de seguridad en ellas descriptas.

ⓘ AVISO

Remover e instalar las lámparas siempre con cuidado, evitando daños en la pintura del vehículo o en otras piezas del vehículo.

🌿 Las bombillas quemadas no se deben eliminar junto con la basura doméstica, por tratarse de un residuo potencialmente perjudicial para el medio ambiente.

🌿 En pro del medio ambiente, Volkswagen recomienda que las lámparas incandescentes quemadas sean devueltas a un Concesionario Volkswagen o a una empresa especializada, para que les den un destino ambientalmente adecuado a tales residuos, siguiendo las determinaciones legales específicas relacionadas a la manipulación, almacenamiento y descarte. <

Sustituir las lámparas incandescentes del farol delantero

📖 Tenga en cuenta ⚠️ y ⏰, al principio de este capítulo, en la página 161.

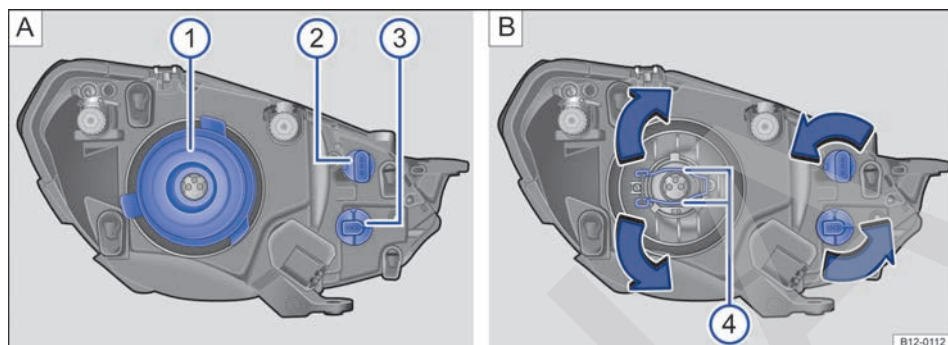

Fig. 116 En el compartimento del motor: vista trasera del farol delantero izquierdo con cubierta de goma: ① farol bajo y farol alto, ② luz de posición y/o luz de conducción diurna, ③ indicadores de dirección y bloqueo de protección ④.

En el compartimento del motor, el farol está parcialmente cubierto por otras piezas del vehículo. Volkswagen recomienda que, en caso de duda, se solicite el cambio de lámparas en un Concesionario Volkswagen.

No es necesario desmontar el farol delantero para cambiar la lámpara.

Ejecutar las acciones solamente en la secuencia indicada:



fig. 116	①	②	③
	Farol bajo y farol alto	Luz de posición y/o luz de conducción diurna	Indicadores de dirección delanteros
1.	Observar la lista de control y ejecutar las acciones → pág. 162.		
2.	Abrir la tapa del compartimento del motor ⚠️ → pág. 182.		
3.	Desencaje el conector de alimentación de la lámpara incandescente. Retirar la cubierta de goma ① en la parte trasera del farol. Comprima ambos lados del resorte de bloqueo separadamente ④ contra la lámpara, desplace el resorte para desbloquear la lámpara.	Girar el portalámparas hasta el tope en sentido antihorario y retirarlo hacia atrás con la bombilla.	
4.	Desmonte la lámpara incandescente del soporte. De ser el caso, presionar el bloqueo en el soporte de la lámpara.		
5.	Cambiar la bombilla quemada por una bombilla nueva del mismo modelo.		
6.	Coloque la lámpara nueva en el alojamiento, presione ambos lados del resorte de	Encaje el portalámparas en el farol y gírelo en sentido horario hasta el tope.	Encaje el portalámparas en el farol y gírelo en sentido horario hasta el tope. ▶

Ejecutar las acciones solamente en la secuencia indicada:

	①	②	③
fig. 116	Farol bajo y farol alto	Luz de posición y/o luz de conducción diurna	Indicadores de dirección de lanternos
	bloqueo separadamente y encájelos en el soporte para fijar la lámpara.		
7.	Volver a colocar la cubierta de goma, asegurándose de que encaje perfectamente. Encajar el conector de alimentación de la lámpara, presionándolo hasta el batiante.	Asegúrese de que el portalámparas esté correctamente fijado al farol.	
8.	Cerrar la tapa del compartimento del motor → pág. 182.		
9.	Después de montar la lámpara nueva, regular la intensidad del farol.		

 Las ilustraciones muestran el farol izquierdo por atrás. El farol derecho es montado en posición invertida.

Cambiar la lámpara incandescente en el parachoques delantero

 Tenga en cuenta  y , al principio de este capítulo, en la página 161.

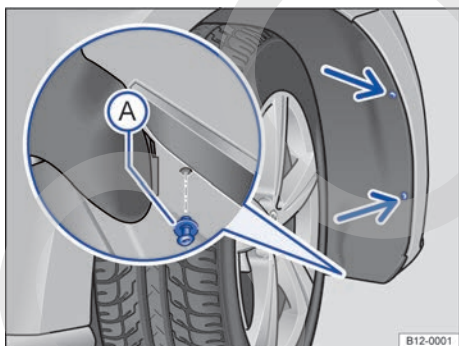

Fig. 117 En el pasarrueda delantero derecho: retirar los tornillos de fijación (flechas) y desmontar el remache de expansión (A).

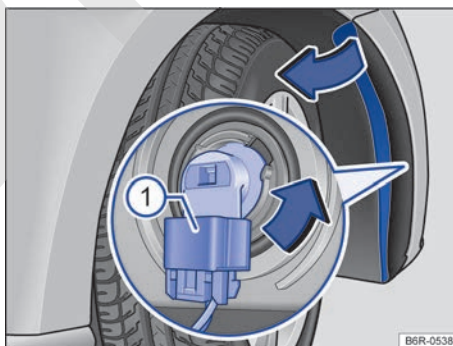

Fig. 118 Sustituir la bombilla del farol.

El farol de neblina está cubierto por otras piezas del vehículo. Volkswagen recomienda que, en caso de duda, se solicite el cambio de lámparas en un Concesionario Volkswagen.

Ejecutar las acciones solamente en la secuencia indicada:

1. Observar la lista de control y ejecutar las acciones → pág. 162.
2. Retirar los tornillos de fijación del guardabarros → fig. 117 (flechas) con la ayuda de un destornillador.
3. Desmontar el remache de expansión delantero inferior del guardabarros → fig. 117 (A) y retirarlo totalmente.
4. Tomar el guardabarros de los bordes entre los agujeros de los tornillos de fijación sueltos y presionar un poco hacia el lado interior del vehículo, para poder soltar el clip de adentro.
5. Rebatir con cuidado el guardabarros hacia el costado.
6. Desencajar el conector de alimentación de la lámpara → fig. 118 (1), presionar al mismo tiempo, la traba de fijación del conector.
7. Girar el portalámparas → fig. 118, en el sentido antihorario de la flecha hasta el batiente y desencajarlo del alojamiento.
8. La lámpara del farol de neblina está fijada en el portalámparas, debiendo cambiarse el conjunto de lámpara y portalámparas.
9. Cambiar la bombilla quemada por una bombilla nueva del mismo modelo.
10. Presionar el portalámparas en el farol y girar en sentido horario hasta el batiente.
11. Asegúrese de que el portalámparas esté correctamente fijado al farol.
12. Encajar el conector de alimentación → fig. 118 (1) en el portalámparas. El conector debe encajar de forma audible.
13. Rebatir nuevamente el revestimiento de la caja de la rueda, de modo que el clip de adentro encaje.
14. Volver a colocar el remache de expansión en el guardabarros y en la aleta y presionar hacia adentro → fig. 117 (A).
15. Volver a colocar los tornillos de fijación → fig. 117 (flechas) y ajustarlos.

! AVISO

Volkswagen recomienda que el cambio de la lámpara del farol de neblina se realice en un Concesionario Volkswagen o en una empresa especializada a fin de evitar daños en el vehículo.



La ilustración muestra el farol de neblina derecho. El farol de neblina izquierdo es montado en posición invertida.







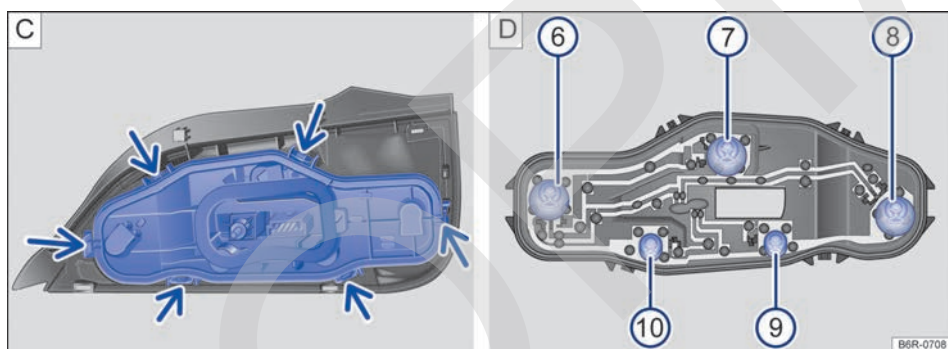
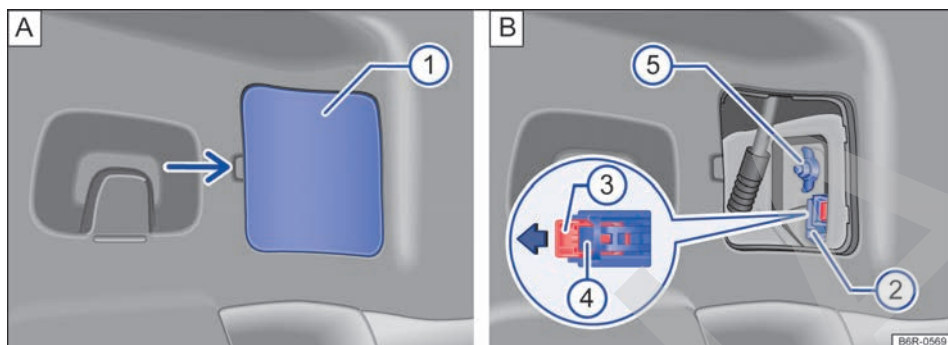

Sustituir las bombillas de la linterna trasera

Tenga en cuenta  y , al principio de este capítulo, en la página 161.



Ejecutar las acciones siempre en la secuencia indicada.

Quitar la linterna trasera

1. Observar la lista de control y ejecutar las acciones → pág. 162.
2. Abrir la tapa trasera → pág. 68.
3. Retirar con cuidado la cubierta  → fig. 119 A.
4. Retirar el conector de alimentación, primero tirar de la traba roja  en el conector  en el sentido de la flecha → fig. 119 B. Para ayudar, utilizar un destornillador.
5. Presionar el bloqueo  y retirar el conector  → fig. 119 B.
6. Soltar el tornillo mariposa  → fig. 119 B y retirarlo, sosteniendo al mismo tiempo, la linterna trasera.
7. Tirar cuidadosamente de la linterna trasera hacia afuera, para desencajarla de la carrocería → .
8. Retire la linterna trasera y colóquela sobre una superficie limpia y lisa. ▶

Cambiar la lámpara incandescente

9. Para desbloquear el soporte de las lámparas, presionar cada pestaña de encastre de bloqueo (flechas) → [fig. 120 C](#) en el sentido de las flechas.
10. Desmonte el soporte de las lámparas de la linterna trasera con cuidado.
11. Para retirar las bombillas quemadas → [fig. 120 D](#), presionar la lámpara contra el soporte y girarla en **sentido antihorario** para desmontarla.
12. Cambiar la bombilla quemada por una bombilla nueva del mismo modelo.
13. Para insertar las lámparas nuevas en el soporte, colocar la lámpara nueva en el alojamiento correspondiente, presionarla y girarla en **sentido horario** hasta el tope.
14. Cerciorarse de que las lámparas estén correctamente fijadas en el soporte.
15. Instalar el soporte de las lámparas en la linterna trasera. Las pestaña de encastres de bloqueo → [fig. 120 C](#) (flechas) deben encajar de forma audible.

Instalar la linterna trasera

16. Encaje la linterna trasera en la carrocería con cuidado.
17. Sostener la linterna trasera en la posición de montaje con una de las manos y atornillar con la otra el tornillo mariposa ⑤ → [fig. 119 B](#).
18. Comprobar el montaje correcto y el asentamiento firme de la linterna trasera en la carrocería.
19. Colocar el conector ② en el soporte de las lámparas y presionar el bloqueo ③ en la dirección contraria a la flecha en el conector → [fig. 119 B](#).
20. Volver a colocar la cubierta. La cubierta debe encajar y estar firme.
21. Cerrar la tapa trasera → [pág. 68](#).

La ubicación e identificación de las bombillas → [fig. 120 D](#) están relacionadas a continuación:

- ⑥ Lámpara de la luz de posición.
- ⑦ Lámpara de la luz de posición.
- ⑧ Lámpara de la luz de posición y de la luz de freno.
- ⑨ Lámpara del indicador de dirección.
- ⑩ Luz de la marcha atrás.

! AVISO

- Desmontar y montar la linterna trasera en la carrocería siempre con cuidado, evitando daños en la pintura del vehículo o en otras piezas del vehículo.

- Volkswagen recomienda tener un cuidado especial con algunas piezas plásticas que poseen presillas, las cuales pueden quebrarse durante la eliminación o instalación de las lámparas. <

Cambiar la lámpara incandescente de la luz de la placa de licencia

📖 Tenga en cuenta ⚠️ y Ⓜ️, al principio de este capítulo, en la página 161.

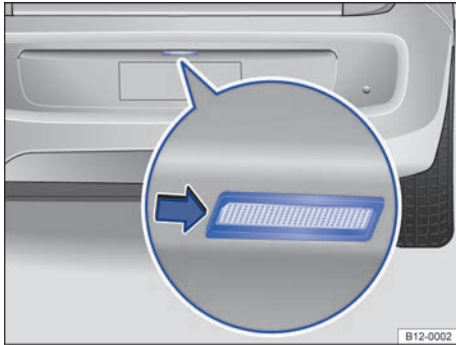

Fig. 121 En el parachoques trasero: desmontar la luz de la placa de licencia.



Fig. 122 Luz de la placa de licencia: retirar el portalámparas.

Para desmontar la luz de la placa de licencia, puede ayudarse con un destornillador → Ⓜ️.

Ejecutar las acciones solamente en la secuencia indicada:

1. Observar la lista de control y ejecutar las acciones → pág. 162.
2. Con la ayuda de un destornillador, presionar la luz de la placa de licencia del lado izquierdo y retirarla del parachoques → fig. 121.
3. Girar el portalámparas en **sentido antihorario** y retirar en la dirección de la flecha → fig. 122.
4. Tirar de la lámpara quemada del portalámparas para quitarla.
5. Cambiar la bombilla quemada por una bombilla nueva del mismo modelo.
6. Insertar la nueva lámpara en el portalámparas cuidadosamente.
7. Posicionar el portalámparas en su lugar y girar en **sentido horario** hasta el batiente.
8. Cerciorarse de que el portalámparas esté correctamente fijado en el conjunto.
9. Posicionar el conjunto de la luz de la placa de licencia en la apertura del parachoques, encajar primero el lado izquierdo y luego el lado derecho. Tener en cuenta la posición correcta de montaje de la luz de la placa de licencia, esto significa que el resorte debe estar a la derecha.
10. Presionar la luz de la placa de licencia en el parachoques hasta que encaje de forma audible.
11. Asegurarse de que el conjunto de la luz de la placa de licencia esté correctamente fijado en el alojamiento.

⚠️ AVISO

Desmontar y montar la luz de la placa de licencia en el parachoques siempre con cuidado, evitando dañar la pintura del vehículo u otras piezas del vehículo. ◀

Cambio de linternas que utilizan diodo luminoso

Introducción al tema

Las linternas que utilizan diodo luminoso (Light Emitting Diode) poseen una vida útil larga y no necesitan de cambios frecuentes.

Información importante

Volkswagen recomienda que el cambio de las linternas que utilicen diodo luminoso se realice en un Concesionario Volkswagen.

Las linternas del vehículo que utilizan diodo luminoso están relacionadas a continuación:

- **Linterna del indicador de dirección lateral:** ubicada en los espejos retrovisores externos.
- **Luz de freno elevada (brake light):** ubicada en la tapa trasera, por encima de la luneta, en el lado externo del vehículo.

Fusibles

Introducción al tema

Básicamente, varios consumidores pueden estar protegidos en conjunto por un fusible. Por otro lado, también es posible que varios fusibles pertenezcan a un consumidor.

Sustituir los fusibles sólo después de haberse eliminado la causa de la falla. Si un fusible nuevo se quema nuevamente después de un corto período, el sistema eléctrico se debe revisar en un Concesionario Volkswagen o en una empresa especializada.

Identificación del color de los fusibles debajo del panel de instrumentos

Color	Intensidad de la corriente en Amperio
Lila:	3
Marrón claro	5

Color	Intensidad de la corriente en Amperio
Marrón	7,5
Rojo	10
Azul	15
Amarillo	20
Blanco o incoloro	25
Verde	30
Naranja	40

⚠ ADVERTENCIA

¡La alta tensión del sistema eléctrico puede causar descargas eléctricas, quemaduras graves y la muerte!

- Nunca apoyarse en los conductores eléctricos del sistema de encendido.
- Evitar cortocircuitos en el sistema eléctrico.

⚠ ADVERTENCIA

El uso de fusibles inadecuados, la reparación de fusibles y la conexión en puente de un circuito eléctrico sin fusibles pueden causar un incendio y lesiones graves.

- Nunca instalar fusibles que tengan una intensidad de corriente mayor. Sustituir los fusibles sólo por fusibles con la misma capacidad (mismo color e inscripción) y el mismo tamaño.
- Nunca reparar fusibles.
- Nunca sustituya fusibles por una tira de metal, un clip de oficina u objeto similar.

ⓘ AVISO

- Para evitar daños en el sistema eléctrico del vehículo, antes de cambiar un fusible es necesario que el encendido, la luz y todos los consumidores eléctricos estén desconectados y la llave del vehículo esté fuera de la cerradura de encendido.
- Si se sustituye un fusible por uno de mayor capacidad, podrán surgir daños también en otras partes del sistema eléctrico.
- Se deben proteger las cajas de fusibles abiertas contra la penetración de impurezas y humedad. Las impurezas y humedad en las cajas de fusibles pueden causar daños al sistema eléctrico.

 Varios fusibles pueden pertenecer a un consumidor.

 Varios consumidores pueden estar protegidos en conjunto por un fusible.

Fusibles del vehículo

 **Tenga en cuenta**  y , al principio de este capítulo, en la página 169.

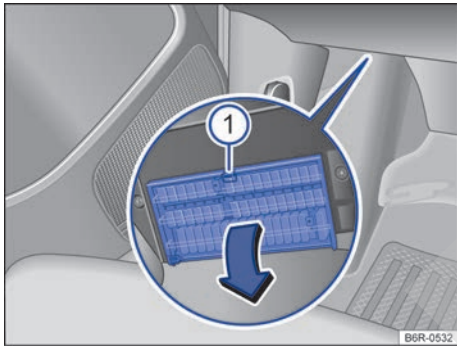

Fig. 123 En el lado del conductor debajo del panel de instrumentos: abra la cubierta de la caja de fusibles.

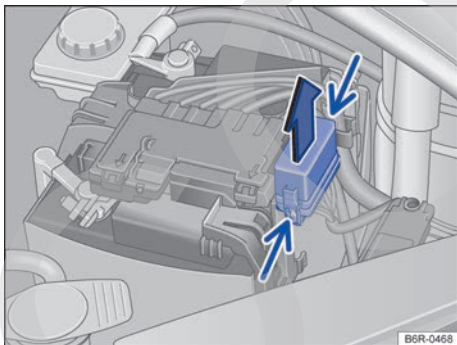





Fig. 124 En el compartimento del motor: cobertura de la caja de fusibles.

Sustituir los fusibles únicamente por fusibles con la misma intensidad de corriente (mismo color e inscripción) y el mismo tamaño.

◀ **Abrir y cerrar la caja de fusibles debajo del panel de instrumentos**

- **Abrir:** presione la palanca de bloqueo → **fig. 123**  hasta que se abra la cubierta.
- Abata la cubierta hacia abajo.
- **Cerrar:** abata la cubierta en sentido contrario al de la flecha hasta que se trabe de forma audible en la palanca de bloqueo .

Abrir la caja de fusibles en el compartimento del motor

- Abrir la tapa del compartimento del motor  → pág. 182.
- Presionar las trabas en el sentido de la flecha (flecha angosta) para desbloquear la cubierta de la caja de fusibles → **fig. 124**.
- Retirar la cubierta por arriba.
- Para el **montaje**, colocar la cubierta sobre la caja de fusibles. Presionar la cubierta hacia abajo, en el sentido contrario al de la flecha, hasta que trabe de forma audible.

AVISO

- Remover cuidadosamente las coberturas de las cajas de fusibles y reinstalar correctamente para evitar daños en el vehículo.
- Se deben proteger las cajas de fusibles abiertas contra la penetración de impurezas y humedad. Las impurezas y humedad en las cajas de fusibles pueden causar daños al sistema eléctrico.

 En el vehículo hay otros fusibles además de los indicados en este capítulo. Éstos se deben sustituir sólo en un Concesionario Volkswagen o en una empresa especializada. ▶

Caja de fusibles en el panel de instrumentos

📖 Tenga en cuenta ⚠️ y ⚠️, al principio de este capítulo, en la página 169.

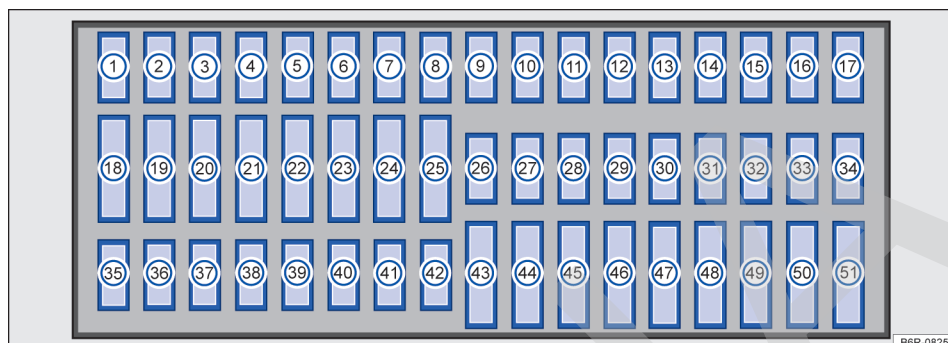

Fig. 125 Caja de fusibles.

Volkswagen recomienda mantener siempre en el vehículo algunos fusibles de reserva (como, por ejemplo, fusibles de 5 A, 10 A, 15 A, 20 A, 25 A, 30 A y 40 A).

Algunos fusibles indicados pueden ser específicos de determinadas versiones.

A continuación, se representan las ubicaciones con sus respectivas funciones para los equipos que pueden estar disponibles para su vehículo:

1	Toma de diagnóstico / Presostato del aire acondicionado / Unidad de control del aire acondicionado / Compresor de aire acondicionado
2	Unidad de control de distancia de estacionamiento/Interruptor de ajuste de los espejos retrovisores exteriores eléctrico / Rebajamiento del espejo retrovisor externo del lado derecho (tilt down) / Volante multifunción
3	Instrumento combinado / Unidad de control del motor / Unidad de control de la calefacción / Palanca de mando y unidad de control de la transmisión automatizada / Unidad de control de la dirección electromecánica/ Relé de encendido / Cargador USB de teléfono celular (Universal Dock Station)
4	Unidad de control del airbag
5	Interruptor de las luces de marcha atrás/ Transmisión automatizada/Puerto USB
6	Lavaparabrisas y lavaluneta
7	Farol alto del lado izquierdo (versión con unidad de control BFM)
8	Iluminación lado izquierdo (farol bajo y farol alto) / Luces de marcha atrás / Luz de día (versión con unidad de control BCM)
9	Libre
10	Toma de diagnóstico / Rebajamiento del espejo retrovisor externo del lado derecho (tilt down)
11	Luz de día (versión con unidad de control BFM)
12	Farol de neblina (versión con unidad de control BFM)
13	Luz de posición del lado izquierdo (versión con unidad de control BFM)
14	Luz de posición del lado derecho (versión con unidad de control BFM)
15	Luces de posición / Iluminación de los mandos interiores / Iluminación de toma de corriente 12 Volts / Luz de la placa de licencia (versión con unidad de control BFM) / Iluminación ambiental (BFM)
16	Libre
17	Limpialuneta
18	Libre
19	Cierre centralizado (unidad de control BCM/BFM)
20	Desempañador de la luneta (unidad de control BCM/BFM)

21	Farol de neblina (versión con unidad de control BCM)
22	Bocina
23	Sensor de vigilancia del habitáculo (ultrasonido)
24	Conmutador de las luces / Destello del farol alto
25	Desempañador del parabrisas (unidad de control BCM/BFM)
26	Radio / Cargador USB de teléfono celular (Universal Dock Station)
27	Iluminación lado derecho (farol bajo y farol alto) / Indicadores de dirección / Luz de freno / Luz de la placa de licencia / Iluminación de los mandos interiores (versión con unidad de control BCM) / Iluminación ambiental (BCM) / Luz de día (versión con unidad de control BCM)
28	Unidad de control de la transmisión automatizada.
29	Relé de la bomba de combustible
30	Instrumento combinado / Unidad de control del motor / Relé del sistema del motor / Sensor de lluvia y sensor crepuscular
31	Indicadores de dirección / Luces de freno (versión con unidad de control BFM)
32	Unidad de control electrónico (unidad de control BCM/BFM)
33	Conmutador de las luces
34	Iluminación interior / Luces de posición (versión con unidad de control BCM)
34	Iluminación interior (versión con unidad de control BFM)

35	Farol bajo del lado derecho (versión con unidad de control BFM)
36	Farol bajo del lado izquierdo (versión con unidad de control BFM)
37	Unidad de control del ABS
38	Libre
39	Indicadores de dirección /Unidad de control de los limpiavidrios
40	Válvula del filtro de carbón activado / Sonda lambda / Eje comando variable / Arranque en caliente (excepto motor TSI) / Turbina del radiador - alimentación (motor TSI) / Válvula de control de presión de aceite (motor TSI) / Sensor de etanol (motor TSI)
41	Sensor del pedal del freno / Sensor del pedal del embrague / Relé de la turbina del radiador (MPI)
42	Unidad de control del motor / Relé del compresor de aire acondicionado
43	Bomba de combustible (motor TSI) / Bomba de agua (motor TSI) / Válvula de medición de combustible (motor TSI)
44	Válvulas inyectoras de combustible
45	Bobinas de encendido
46	Toma de corriente de 12 Voltios
47	Ventilación interior
48	Libre
49	Accionador de vidrios eléctricos
50	Conmutador de las luces
51	Accionador de vidrios eléctricos



Caja de fusibles en el compartimento del motor

Tenga en cuenta  y , al principio de este capítulo, en la página 169.

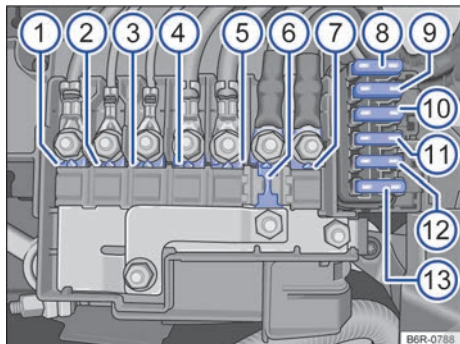



Fig. 126 Caja de fusibles.

Los fusibles están ubicados en el compartimento del motor, por encima de la batería del vehículo → .

Los fusibles en el compartimento del motor solo deberán ser sustituidos por una empresa especializada. Para esto, Volkswagen recomienda los Concesionarios Volkswagen.

A continuación, se representan las ubicaciones con sus respectivas funciones e intensidad de corriente en Amperios para los equipos que pueden estar disponibles para su vehículo:

①	Transmisión automatizada	50
②	Ventilador del radiador – vehículos con aire acondicionado (excepto motor TSI) / Ventilador del radiador potencia (motor TSI)	40
③	ABS	40
④	Dirección electromecánica	50
⑤	Alimentación del compartimiento interno	110
⑥	Reserva	-
⑦	Alternador	150
⑧	Conmutador de encendido	30
⑨	Alimentación de referencia de la unidad de control BFM / BCM	5
⑩	ABS	10
⑪	Conmutador de encendido	5

⑫	Ventilador del radiador – vehículos sin aire acondicionado (excepto motor TSI)	30
⑬	ABS	30

ADVERTENCIA

Antes de cualquier trabajo en el compartimento del motor siempre leer y observar las notas de avisos → pág. 182. El compartimento del motor de todos los vehículos es un área peligrosa y puede causar lesiones graves.

Sustituir los fusibles quemados

Tenga en cuenta  y , al principio de este capítulo, en la página 169.

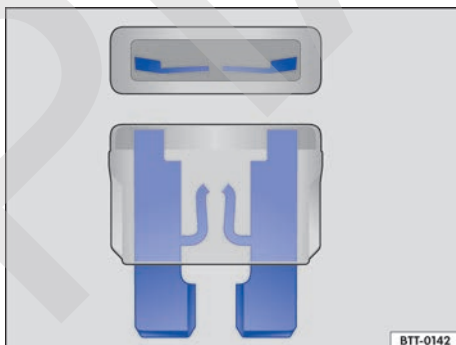

Fig. 127 Representación de un fusible quemado.

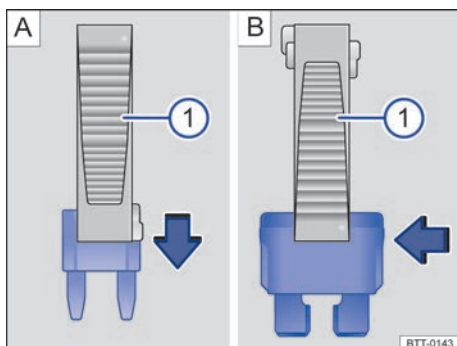

Fig. 128 Quitar o instalar un fusible con la garra de la pinza de plástico ①.

Preparaciones

- Desconectar el encendido, la luz y todos los consumidores eléctricos.
- Abrir la respectiva caja de fusibles → pág. 170.

Reconocer fusibles quemados

Un fusible quemado puede ser reconocido por la tira metálica rota → fig. 127.

Iluminar el fusible con una linterna. De esa manera, un fusible quemado puede ser reconocido más fácilmente.

Sustituir el fusible

- De ser necesario, retire la pinza de plástico → fig. 128 ① del soporte. El soporte se encuentra en la parte trasera de la caja de fusibles cerca de la toma de diagnóstico.
- En caso de *fusibles pequeños*, encajar la garra ① por encima → fig. 128 A.
- En caso de *fusibles mayores*, empujar la garra ① lateralmente sobre el fusible → fig. 128 B.
- Retirar el fusible quemado.
- Si el fusible está quemado, sustituir el fusible por uno nuevo de la *misma* intensidad de corriente (mismo color e inscripción) y del *mismo* tamaño → ①.
- Vuelva a colocar la cobertura y cierre la tapa de la caja de fusibles.
- De ser el caso, ponga la pinza de plástico de nuevo en el soporte detrás de la caja de fusibles.

⚠ AVISO

Si se sustituye un fusible por otro de mayor capacidad, pueden surgir daños en otras partes del sistema eléctrico. ◀

Ayuda de arranque

📖 Introducción al tema

Si el motor no arranca porque la batería está descargada, es posible utilizar la batería de otro vehículo para el arranque. Antes de la ayuda de arranque, eventualmente comprobar el visor de la batería del vehículo → pág. 195.

No puede haber contacto entre los dos vehículos, de lo contrario, podrá haber flujo de corriente al conectar los polos positivos.

La batería descargada debe ser correctamente conectada al sistema eléctrico del vehículo.

Los cables auxiliares de arranque deben ser apropiados y con la longitud suficiente para mantener a los vehículos alejados.

⚠ ADVERTENCIA

El uso inadecuado de los cables auxiliares de arranque y una ayuda de arranque realizada de forma incorrecta pueden causar una explosión de la batería del vehículo y lesiones graves. Para reducir el riesgo de explosión de la batería del vehículo, observar lo siguiente:

- Todos los trabajos en la batería del vehículo y en el sistema eléctrico pueden causar quemaduras graves, incendios y descargas eléctricas. Antes de cualquier trabajo en la batería del vehículo, leer y observar siempre los siguientes alertas y precauciones de seguridad → pág. 195.
- La batería del vehículo proveedora de corriente debe tener la misma tensión (12 V) y aproximadamente la misma capacidad (ver grabación en la batería del vehículo) que la batería del vehículo descargada.
- Nunca cargar una batería del vehículo congelada o que haya sido descongelada. Una batería del vehículo descargada puede congelarse en temperaturas de alrededor de 0° C.
- Un batería del vehículo congelada o que haya sido descongelada debe ser cambiada.
- Durante la ayuda de arranque, una mezcla de gas detonante altamente explosiva se forma en la batería del vehículo. Mantener el fuego, chispas, llamas expuestas y cigarrillos encendidos siempre distantes de la batería del vehículo. Nunca utilizar un teléfono celular mientras los cables auxiliares de arranque son conectados y desconectados.
- Cargar la batería del vehículo sólo en lugares bien ventilados, ya que durante la ayuda de arranque se forma una mezcla de gas detonante altamente explosiva.
- Los cables auxiliares de arranque nunca deben entrar en contacto con piezas giratorias en el compartimento del motor. ▶

- Nunca confundir el polo positivo con el polo negativo o conectar los cables auxiliares de arranque incorrectamente.
- Observar el manual de instrucciones del fabricante del cable de arranque auxiliar.

⚠ AVISO

Para evitar daños considerables en el sistema eléctrico del vehículo, respetar lo siguiente:

- Cables auxiliares de arranque conectados incorrectamente pueden provocar un cortocircuito.
- No debe haber contacto entre los vehículos, de lo contrario, podrá haber flujo de corriente al conectar los polos positivos.

Ejecutar la ayuda de arranque

📖 Tenga en cuenta ⚠ y Ⓜ, al principio de este capítulo, en la página 174.

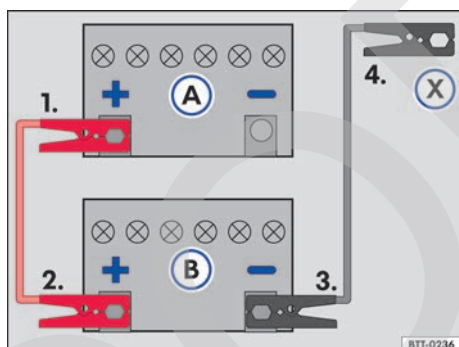

Fig. 129 Esquema para conectar los cables auxiliares de arranque: batería descargada (A) y batería proveedora de corriente (B).

- (A) Vehículo con batería del vehículo descargada que recibe ayuda de arranque.
- (B) Vehículo con la batería que suministra corriente da ayuda de arranque.
- (X) Punto de conexión a tierra: una pieza de metal maciza atornillada firmemente a la banqueta de cilindro.

La batería del vehículo descargada debe estar conectada de manera correcta a la red de a bordo.

Los vehículos no deben apoyarse el uno con el otro. De lo contrario, puede circular una corriente al conectar el polo positivo.

Asegurarse de que el contacto metálico de las garras conectadas a los polos sea satisfactorio.

Si el motor no comienza a funcionar, interrumpir el proceso de arranque después de 10 segundos y repetirlo después de aproximadamente un minuto.

Ejecutar las acciones siempre en la secuencia indicada.

Conectar el cable de arranque auxiliar

- Desconectar el encendido en los dos vehículos → pág. 103.
- De ser el caso, abrir la cubierta de la batería en el compartimento del motor → pág. 195.
- Conectar un extremo del cable de arranque auxiliar rojo al polo positivo (+) del vehículo con la batería del vehículo descargada (A) → ⚠.
- Conectar el otro extremo del cable de arranque auxiliar rojo al polo positivo (+) de la batería del vehículo que suministra corriente (B).
- Conectar un extremo del cable de ayuda de arranque negro al polo negativo (-) de la batería del vehículo que suministra corriente (B) → fig. 129.
- Conectar el otro extremo del cable de arranque auxiliar negro (X) al vehículo con la batería del vehículo descargada en una pieza maciza de metal atornillada firmemente al bloque del motor o en el mismo bloque del motor - aunque no cerca de la batería (A) → ⚠.
- Disponer los conductores del cable de arranque auxiliar para que no entren en contacto con piezas giratorias en el compartimento del motor.

Encender el motor

- Conectar el motor del vehículo que suministra corriente y dejar funcionando en régimen de ralentí.
- Encender el motor del vehículo con la batería del vehículo descargada → pág. 105 y esperar de 2 a 3 minutos hasta que el motor “funcione uniformemente”.

Retirar el cable de arranque auxiliar

- Antes de desconectar el cable de arranque auxiliar desconectar el farol bajo, si está conectado.
- Conectar el ventilador de la refrigeración y el desempañador de la luneta del vehículo con la batería del vehículo descargada para reducir picos de tensión en el momento de la desconexión de los cables.
- Retirar el cable de arranque auxiliar con el motor en marcha exactamente en el orden inverso al descrito anteriormente.
- Cerrar la cubierta de la batería, de ser el caso.

ADVERTENCIA

Una ayuda de arranque ejecutada de forma incorrecta puede provocar una explosión de la batería del vehículo y lesiones graves. Para reducir el riesgo de explosión de la batería del vehículo, observar lo siguiente:

- Todos los trabajos en la batería del vehículo y en el sistema eléctrico pueden causar quemaduras graves, incendios y descargas eléctricas. Antes de cualquier trabajo en la batería del vehículo, leer y observar siempre los siguientes alertas y precauciones de seguridad → pág. 195, *Batería del vehículo*.
- Asegurarse de que no haya personas en el interior del vehículo durante la conexión de los cables auxiliares en la batería. En caso de una falla eléctrica, los airbags pueden activarse accidentalmente y provocar lesiones graves o hasta fatales en los ocupantes del vehículo.
- Usar siempre una protección adecuada para los ojos y nunca inclinarse sobre la batería del vehículo.
- Conectar los cables en la secuencia correcta – primero el cable positivo, después el cable negativo.
- Nunca fijar el cable negativo en piezas del sistema de combustible o en los tubos del freno.
- Las partes no aisladas de las garras de los polos no deben tocarse. Además de eso, el cable fijado en el polo positivo de la batería del vehículo no debe entrar en contacto con piezas del vehículo conductoras de corriente.

- Comprobar el visor de la batería del vehículo y, de ser necesario, utilizar una linterna. Si es amarillo claro o incoloro, no ejecutar la ayuda de arranque y buscar ayuda técnica especializada.
- Evitar descargas electrostáticas en las intermediaciones de la batería del vehículo. El gas detonante que escapa de la batería del vehículo puede inflamarse por la formación de chispas.
- Nunca ejecutar la ayuda de arranque si la batería del vehículo está dañada, congelada o fue descongelada.

AVISO

Un cable de arranque auxiliar incorrectamente conectado puede provocar daños considerables en el sistema eléctrico del vehículo. <

Tirar y remolcar

Introducción al tema

Al tirar o remolcar, tenga en cuenta las disposiciones legales.

Un vehículo con batería descargada no se debe remolcar por motivos técnicos.

Básicamente, un vehículo no debe ser tirado. En su lugar, utilizar la ayuda de arranque
→ pág. 174.

Un vehículo con transmisión automatizada no se debe remolcar por razones técnicas, si no se puede garantizar que el cambio se encuentra en la posición N → pág. 177.

Al remolcar el vehículo con el motor apagado y el encendido conectado, la batería del vehículo se descarga dependiendo de la carga de la batería del vehículo, después de sólo unos minutos de la caída de tensión puede ser tan grande que no funcione ningún consumidor eléctrico en el interior del vehículo, por ejemplo las luces de advertencia.

ADVERTENCIA

Nunca remolque un vehículo sin corriente.

- Nunca retire la llave del vehículo del contacto. ▶

- Si durante el proceso de remolque el vehículo queda sin corriente, detenga inmediatamente la operación de remolque y solicite la asistencia técnica especializada.

⚠ ADVERTENCIA

Durante el remolque de un vehículo cambian considerablemente el comportamiento de dirección y la eficacia del freno. Para reducir el riesgo de accidentes o lesiones graves, tenga en cuenta lo siguiente:

- Como conductor del vehículo remolcado:
 - Para frenar, es necesario más fuerza en el pedal, porque el servofreno no está actuando. Siempre tenga cuidado de no chocar con el vehículo tractor.
 - Se deberá que aplicar más fuerza para guiar el vehículo, ya que la dirección asistida no funciona con el motor apagado.
- Como conductor del vehículo tractor:
 - Acelerar de forma especialmente cautelosa y cuidadosa.
 - Evitar maniobras de dirección y de frenado súbitas.
 - Frene antes de lo usual y presionando más suavemente el pedal.

ⓘ AVISO

- Desinstale e instale cuidadosamente la cubierta y la argolla de remolque, para no dañar el vehículo, por ejemplo, la pintura del vehículo.
- El combustible no quemado puede dañar al catalizador y dañarlo mientras lo remolca.

Antes de remolcar

📖 Tenga en cuenta ⚠ y ⓘ, al principio de este capítulo, en la página 176.

Siempre que necesite remolcar su vehículo, recomendamos utilizar el **Volkswagen Service**, disponible por 12 meses, contados a partir de la fecha de adquisición del vehículo, u otro servicio de cableante especializado, usando un camión-remolque o una plataforma. En caso de utilizarse un camión-remolque, el vehículo deberá ser sustentado de manera segura por las ruedas delanteras. Asegurarse de que el vehículo esté en punto muerto y la palanca del freno de estacionamiento suelta.

En caso de optar por remolcar el vehículo con la argolla de remolque enroscable, para este procedimiento podrá obtenerse la argolla de remolque en un Concesionario Volkswagen.

ⓘ AVISO

Respetar siempre la legislación de tránsito vigente sobre el procedimiento de remolque.

📖 Para mayor información sobre el Volkswagen Service, consulte el → cuaderno *Volkswagen Service*.

Orientaciones para remolcar

📖 Tenga en cuenta ⚠ y ⓘ, al principio de este capítulo, en la página 176.

Barra de remolque rígida

La mejor forma y la más segura de remolcar es con una barra de remolque rígida.

Fijar la barra de remolque rígida solamente en las argollas destinadas para ello, o en el dispositivo de remolque.

Cuando el propio vehículo con transmisión manual necesita ser remolcado:

Compruebe si el vehículo puede ser remolcado → pág. 178, *¿Cuándo se no es posible remolcar el vehículo?*

- Colocar la palanca de cambios en punto muerto.
- No dejar remolcar a más de 50 km/h
- No remolque a menos de 50 km/h

Cuando el propio vehículo con transmisión automatizada necesita ser remolcado:

Compruebe si el vehículo puede ser remolcado → pág. 178, *¿Cuándo se no es posible remolcar el vehículo?*

- Conectar el encendido.
- Sitúe la palanca selectora en la posición **N** → pág. 107.
- Compruebe si la transmisión automatizada realmente se encuentra en punto muerto. Para ello, remolque el vehículo durante unos metros a modo de prueba. Si el vehículo rueda fácilmente, la transmisión automatizada se encuentra en punto muerto.

- Si la transmisión automatizada no se puede poner en punto muerto, solicite ayuda técnica especializada → ①.
- No dejar remolcar a más de 50 km/h
- No remolque a menos de 50 km/h
- Con el cabrestante, el vehículo puede ser remolcado sólo con las ruedas delanteras levantadas.

¿Cuándo se no es posible remolcar el vehículo?

- Si, debido a un averías, el cambio del vehículo no tiene más lubricante
- Si, por ejemplo, después de un accidente no puede garantizarse la libertad de ruedas o el funcionamiento del volante.

⚠ AVISO

Nunca remolque un vehículo con transmisión automatizada si la transmisión automatizada no se puede poner en punto muerto. De lo contrario, pueden producirse daños en el cambio y en el motor.

 El vehículo sólo se puede remolcar si el freno de estacionamiento puesto está suelto. <

Montar la argolla de remolque delantera

 Tenga en cuenta  y , al principio de este capítulo, en la página 176.



Fig. 130 En el parachoques delantero a la derecha: suelte y desmonte la cubierta.

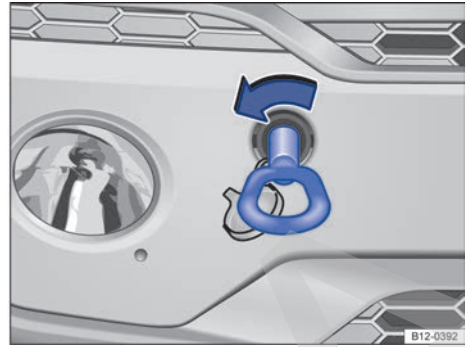



Fig. 131 En el parachoques delantero a la derecha: enrosque la argolla de remolque.

El alojamiento de la argolla de remolque roscado está ubicado a la derecha del parachoques delantero, detrás de una cubierta → **fig. 130**

Tenga en cuenta los siguientes consejos para remolcar → **pág. 177**.

Montar la argolla de remolque delantera

La argolla de remolque enroscable podrá obtenerse en un Concesionario Volkswagen, y se la deberá acondicionar a la caja de herramientas de a bordo, en el maletero.

- Quitar la argolla de remolque (al adquirirla) de la caja de herramientas de a bordo del maletero → **pág. 158**.
- Presione en la zona inferior de la cubierta → **fig. 130 (flecha)** para soltar la traba de la cubierta.
- Retire la cubierta hacia adelante y déjala colgada en el vehículo.
- Enroscar la argolla de remolque tan firme como sea posible en **sentido antihorario** en el alojamiento → **fig. 131** → . Utilice un objeto adecuado para que la argolla de remolque, se pueda enroscar firmemente en el alojamiento.
- Después del procedimiento de remolque, desenrosque la argolla de remolque en **sentido horario**.
- Inserte el lengüeta inferior de la cubierta en la abertura del parachoques y lleve la lengüeta superior cuidadosamente hacia el borde de la abertura, dado el caso, presione hacia arriba la lengüeta superior.
- Presione la zona superior de la cubierta hasta que la lengüeta inferior trabe en el parachoques. ▶

⚠ AVISO

La argolla de remolque siempre debe estar enroscada de manera firme y por completo en el alojamiento. De lo contrario, la argolla de remolque puede arrancarse de su alojamiento durante el remolque.

Consejos para la conducción al remolcar

📖 Tenga en cuenta ⚠ y ⚠, al principio de este capítulo, en la página 176.

Para remolcar un vehículo se requiere de cierta práctica, en especial cuando se usa una barra de remolque rígida. Ambos conductores deben estar familiarizados con las particularidades del proceso de remolque. Por ello, los conductores sin práctica no deben remolcar.

Al conducir, preste atención para que no se generen fuerzas de tracción inadmisibles y tensiones exageradas por sacudidas. En las maniobras de remolque alejadas de carreteras pavimentadas, existe siempre el riesgo de sobrecargar las piezas de fijación.

Si el vehículo es remolcado con las luces de advertencia encendidas y el encendido conectado, es posible indicar la dirección en la que se va a girar. Accione la palanca de los indicadores de dirección en el sentido deseado. La luz de advertencia se interrumpe mientras se utilizan los indicadores de dirección. En cuanto la palanca de los indicadores de dirección esté nuevamente en la posición neutra, la luz de advertencia se activará automáticamente.

Conductor del vehículo remolcado:

- Deje el encendido conectado para que el volante no se bloquee y se puedan encender los indicadores de dirección, la bocina, los limpiavidrios y los lavavidrios.
- Como la dirección asistida no funciona con el motor apagado, se deberá que aplicar más fuerza para conducir.
- Para frenar, es necesario más fuerza en el pedal, porque el servofreno no está actuando. No choque con el vehículo tractor:
- Tenga en cuenta la información y las indicaciones del Manual del vehículo que se va a remolcar.

Conductor del vehículo tractor:

- Acelere de forma especialmente cautelosa y cuidadosa. Evite maniobras de dirección repentinas.
- Frene antes de lo usual y presionando más suavemente el pedal.
- Tenga en cuenta la información y las indicaciones del Manual del vehículo remolcado.

Verificación y recarga

En el compartimento del motor

Orientaciones de seguridad para trabajos en el compartimento del motor

Antes de cualquier trabajo en el motor o en el compartimento del motor, estacionar siempre el vehículo con seguridad sobre un piso plano y firmes.

El compartimento del motor de un vehículo es un área peligrosa. ¡Nunca realice trabajos en el motor o en el compartimento del motor sin conocer las acciones necesarias y las precauciones de seguridad generalmente válidas, como los recursos, fluidos y herramientas adecuadas a disposición → ⚠️! De ser necesario, dejar que todos los trabajos sean realizado por un Concesionario Volkswagen o por una empresa especializada. Trabajos inadecuados pueden causar lesiones graves.

⚠️ ADVERTENCIA

Movimientos involuntarios del vehículo durante los trabajos de mantenimiento pueden provocar lesiones graves.

- Nunca trabajar debajo del vehículo cuando éste no está seguro contra el movimiento. En caso de necesitar trabajar debajo del vehículo mientras las ruedas están en contacto con el suelo, se debe detener el vehículo en un plano, las ruedas deben estar bloqueadas y la llave del vehículo debe estar fuera de la cerradura de encendido.
- De ser necesario trabajar por debajo del vehículo, se lo debe sostener adicionalmente con caballetes adecuados. El gato no es suficiente para esa finalidad y puede fallar, lo cual puede causar lesiones graves.

⚠️ ADVERTENCIA

¡El compartimento del motor de todo vehículo es un área peligrosa y puede causar lesiones graves!

- En todos los trabajos, ser siempre extremadamente prevenido y cauteloso, como también observar las precauciones de seguridad generalmente válidas. Nunca asumir un riesgo personal.
- Realizar trabajos en el motor y en el compartimento del motor solamente cuando esté familiarizado con las acciones necesarias. De haber inseguridad sobre qué hacer, los trabajos necesarios deben ser realizados por un Concesionario Volkswagen o por una empresa especializada. Pueden resultar lesiones graves de trabajos realizados incorrectamente.
- Nunca abrir o cerrar la tapa del compartimento del motor mientras sale vapor o líquido refrigerante. El vapor caliente o el líquido refrigerante pueden causar quemaduras graves. Espere siempre hasta que no se escuche ni se vea más vapor o líquido refrigerante del compartimento del motor.
- Dejar siempre el motor enfriarse antes de abrir la tapa del compartimento del motor.
- Las piezas calientes del motor o del sistema de escape pueden quemar la piel si se las toca.
- Cuando el motor se haya enfriado, se debe tener en cuenta lo siguiente antes de abrir la tapa del compartimento del motor:
 - Ponga el freno de estacionamiento y coloque la palanca selectora en la posición N o la palanca de cambio en punto muerto.
 - Retirar la llave del vehículo de la cerradura de encendido.
 - Mantener a los niños siempre lejos del compartimento del motor y bajo la supervisión de adultos.
- Con el motor caliente, el sistema de refrigeración del motor está bajo presión. Nunca abrir el tapón de cierre del depósito del líquido refrigerante del motor con el motor caliente. De haberlo hecho, el líquido refrigerante puede salpicar y causar quemaduras y otras lesiones graves.
 - Después de enfriar, girar la tapa lentamente y con mucho cuidado en sentido antihorario mientras se presiona la tapa levemente hacia abajo.
 - Proteger siempre el rostro, las manos y los brazos del líquido refrigerante caliente o del vapor con un paño grande y espeso. ▶

- Al recargar, no derramar fluidos sobre partes del motor o sobre el sistema de escape. Los fluidos derramados pueden causar incendios.

ADVERTENCIA

¡La alta tensión del sistema eléctrico puede causar descargas eléctricas, quemaduras, lesiones graves y la muerte!

- Nunca colocar el sistema eléctrico en corto circuito. La batería del vehículo podría explotar.
- Para reducir el riesgo de un electrochoque y de lesiones graves, respetar lo siguiente mientras el motor está en funcionamiento o al arrancar:
 - Nunca apoyarse en los conductores eléctricos del sistema de encendido.
 - Nunca apoyarse en los cables de alimentación.

ADVERTENCIA

En el compartimento del motor se encuentran piezas girando que pueden causar lesiones graves.

- Nunca apoyar en el área del ventilador del radiador o directamente en el ventilador. El contacto con las láminas del rotor puede causar lesiones graves. El ventilador es controlado por temperatura y puede activarse por cuenta propia - inclusive con el encendido desconectado o sin la llave del vehículo en la cerradura de encendido.
- Si se deben realizar trabajos durante el proceso de arranque o con el motor en funcionamiento, existe peligro de muerte debido a las piezas giratorias, como por ejemplo, la correa dentada o poli-v, el generador y el ventilador del radiador, y debido al sistema de encendido de alta tensión. Actuar siempre con extrema cautela.
 - Tener cuidado siempre para que ninguna parte del cuerpo, joyas, corbatas, indumentaria holgada y pelos largos puedan entrar en contacto con piezas giratorias del motor. Antes del trabajo, quitar siempre joyas y corbatas, atar el pelo largo hacia arriba y apretar todas las piezas de ropa contra el cuerpo para evitar que se enganchen con piezas del motor.

- Activar el pedal del acelerador siempre con cautela y nunca desatentamente. El vehículo puede entrar en movimiento aun con el freno de estacionamiento accionado.

- No dejar ningún objeto como, por ejemplo, paños de limpieza o herramientas en el compartimento del motor. Los objetos dejados atrás pueden causar deficiencias de funcionamiento, daños al motor y un incendio.

ADVERTENCIA

¡Fluidos y algunos materiales en el compartimento del motor son fácilmente inflamables y pueden causar incendios y lesiones graves!

- Nunca fumar en las proximidades del compartimento del motor.
- Nunca trabajar en las proximidades de llamas expuestas o chispas.
- Nunca derramar fluidos sobre el motor. Éstos pueden prenderse fuego con piezas calientes del motor y causar lesiones.
- Si se deben realizar trabajos en el sistema de combustible o en el sistema eléctrico, observar lo siguiente:
 - Desconectar siempre la batería del vehículo.
 - Nunca trabajar cerca de partes calientes, calefactores de paso u otras llamas expuestas.

AVISO

Al cambiar o reabastecer fluidos, asegurarse de que los fluidos están en los recipientes correctos. ¡Fluidos incorrectos pueden causar deficiencias graves de funcionamiento y daños al motor.

 Los fluidos que son derramados del vehículo son perjudiciales para el medio ambiente. Por ese motivo, controlar periódicamente el piso debajo del vehículo. Si se ven manchas de aceite u otros fluidos en el piso, mande a inspeccionar el vehículo a un Concesionario Volkswagen. <

Preparar el vehículo para trabajos en el compartimento del motor

Lista de control

Realizar las siguientes acciones siempre en la secuencia indicada antes de cualquier trabajo en el compartimento del motor → ▲:

- ✓ Estacionar el vehículo sobre un piso plano y firme .
- ✓ Pisar el pedal del freno y sostenerlo hasta que el motor esté apagado.
- ✓ Tirar del freno de estacionamiento → pág. 118.
- ✓ Ponga la palanca de cambio en punto muerto o la palanca selectora en la posición N → pág. 108.
- ✓ Apagar el motor y retirar la llave del vehículo de la cerradura de encendido → pág. 103.

- ✓ Dejar el motor enfriarse lo suficiente.
- ✓ Mantener a los niños y otras personas siempre alejados del compartimento del motor.
- ✓ Asegurarse de que el vehículo no pueda moverse inesperadamente.

⚠ ADVERTENCIA

Observar la lista de control es fundamental para la seguridad del conductor, los pasajeros y demás conductores, evitando posibles accidentes.

- Seguir siempre las acciones de la lista de control y tener en cuenta las precauciones de seguridad en ellas descritas.

Abrir y cerrar la tapa del compartimento del motor

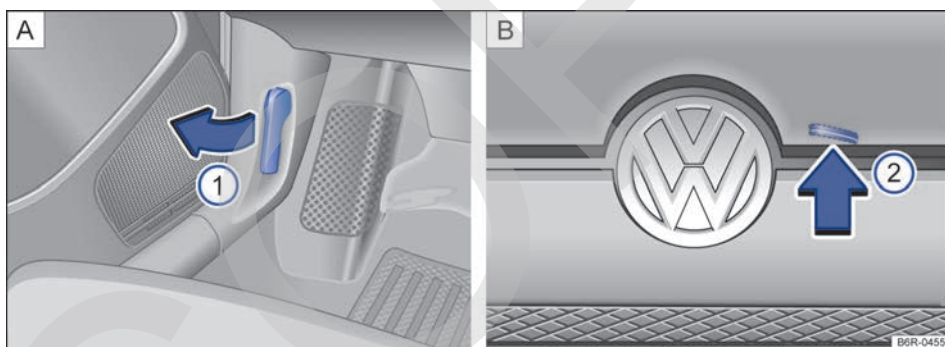

Fig. 132 A: palanca de desbloqueo en el área de los pies del lado del conductor. B: palanca de desbloqueo en la parte interna de la tapa del compartimento del motor.

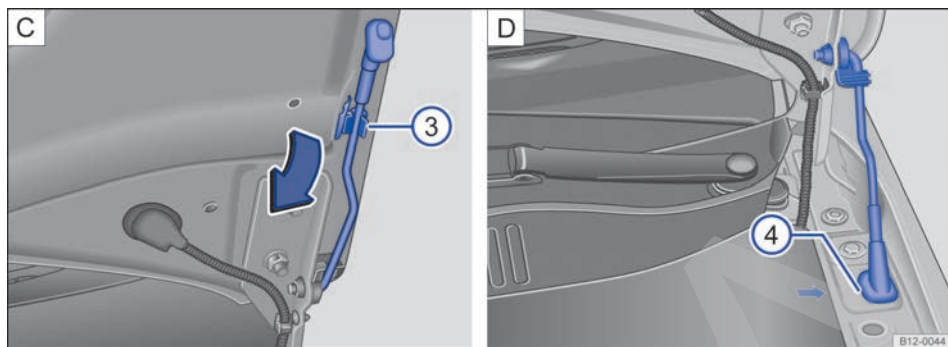

Fig. 133 C: varilla de sujeción de la tapa del compartimento del motor. D: tapa del motor protegida con la varilla de sujeción de la tapa.

Abrir la tapa del compartimento del motor

- Antes de abrir la tapa del compartimento del motor, asegurarse de que los brazos de los limpiaparabrisas estén apoyados en el parabrisas → ①.
- Tirar de la palanca de desbloqueo ① en el sentido de la flecha → fig. 132 A. La tapa del compartimento del motor salta hacia fuera de la traba del cierre por la presión del resorte → ⚠.
- Levantar un poco la tapa del compartimento del motor y, al mismo tiempo, presionar la palanca de desbloqueo ② B, que se encuentra en la parte interna de la tapa, en el sentido de la flecha para abrir completamente la tapa del compartimento del motor.
- Tirar de la varilla de sujeción de la tapa por el extremo, en el sentido de la flecha ③ C y colocarla sobre el agujero indicado para engancharla ④ D.

Cerrar la tapa del compartimento del motor

- Levantar un poco la tapa del compartimento del motor → ⚠.
- Retirar la varilla de soporte del agujero ④ D y encajarla en el clip de fijación ③ C ubicado en la tapa del compartimento del motor.
- Soltar la tapa del compartimento del motor de una altura de aproximada 20 cm en la zona de la traba del cierre - ¡no presionar!

Si la tapa del compartimento del motor no se cierra, abrirla nuevamente y cerrarla correctamente.

La tapa del compartimento del motor cerrada correctamente queda alineada con las piezas adyacentes de la carrocería.

⚠ ADVERTENCIA

Cuando la tapa del compartimento del motor abierto esté sujeto por la varilla de sujeción no se apoye ni aplique fuerza de cierre de la tapa, ya que la varilla se dañará y puede provocar lesiones graves.

⚠ ADVERTENCIA

Una tapa del compartimento del motor cerrada incorrectamente puede abrirse súbitamente durante la conducción y bloquear la vista hacia adelante. Esto puede provocar accidentes y lesiones graves.

- Después de cerrar la tapa del compartimento del motor, comprobar si el bloqueo se enganchó correctamente en el cierre. La tapa del compartimento del motor debe quedar alineada con las piezas adyacentes de la carrocería.
- Si se constata durante la conducción que la tapa del compartimento del motor no está cerrada correctamente, parar inmediatamente y cerrar la tapa del compartimento del motor.
- Abrir o cerrar la tapa del compartimento del motor únicamente si no hay nadie en su radio de apertura.

📌 AVISO

Para evitar daños a la tapa del compartimento del motor y los brazos de los limpiaparabrisas, solamente abrir la tapa del compartimento del motor con los limpiaparabrisas plegados. <

Fluidos y recursos

Todos los fluidos y recursos son continuamente perfeccionados, como, por ejemplo, correas dentadas, neumáticos, líquido refrigerante del motor, aceites del motor, como también velas de encendido y la batería del vehículo. Por este motivo, el cambio de fluidos y recursos debe ser realizado por un Concesionario Volkswagen o por una empresa especializada. Los Concesionarios Volkswagen están siempre informados sobre los cambios.

⚠ ADVERTENCIA

Fluidos y recursos inadecuados, como también su utilización incorrecta, pueden causar accidentes, lesiones graves, quemaduras e intoxicación.

- Conservar fluidos únicamente en recipientes originales cerrados.
- Nunca utilizar latas de alimentos, botellas u otros recipientes vacíos para almacenar fluidos, ya que hay riesgo de que el fluido almacenado pueda ser ingerido por otras personas.
- Mantener los fluidos y recursos fuera del alcance de niños.
- Leer y prestar atención siempre a la información y los alertas de los envases de los fluidos.
- Utilizar productos que emitan vapores tóxicos siempre en áreas abiertas o bien ventiladas.
- Jamás utilizar combustible, trementina, aceite del motor, quitaesmaltes u otros líquidos volátiles para conservación del vehículo. Esas sustancias son tóxicas y muy inflamables. ¡Éstas pueden causar incendios y explosiones!

ⓘ AVISO

- Reabastecer solamente con fluidos adecuados. De ninguna manera se deben utilizar fluidos diferentes de los recomendados. De lo contrario, ¡pueden ocurrir fallas graves de funcionamiento o un daño al motor!
- Los accesorios y piezas instalados delante de la entrada de aire perjudican la refrigeración del motor. ¡En condiciones de alta temperatura ambiente y demanda intensa del motor, éste puede sobrecalentarse!

🍃 Los fluidos que son derramados del vehículo son perjudiciales para el medio ambiente. Por ese motivo, controlar periódicamente el piso debajo del vehículo. Si se ven manchas de aceite u otros fluidos en el piso, mande a inspeccionar el vehículo a un Concesionario Volkswagen. <

Agua de los lavavidrios



Fig. 134 En el compartimento del motor: tapón de cierre del depósito de agua de los lavavidrios.

Comprobar regularmente el nivel de agua del depósito de los lavavidrios y, de ser necesario, reabastecer.

- Abrir la tapa del compartimento del motor ⚠ → pág. 182.
- Se puede reconocer el depósito de agua de los lavavidrios por el símbolo 🚰 en el tapón de cierre → fig. 134.
- Comprobar si hay suficiente agua en el depósito de los lavavidrios.
- Para reabastecer, mezclar agua limpia con un producto de limpieza recomendado por Volkswagen → ⓘ. Observar las prescripciones para mezcla en el envase.
- En caso de temperaturas externas bajas, agregar un aditivo anticongelante para que el agua no se congele → ⚠.

Vea la capacidad del depósito de agua de los lavavidrios en la → pág. 236. ▶

⚠️ ADVERTENCIA

Nunca mezclar aditivo anticongelante o aditivos similares inadecuados al agua de los lavavidrios. Esto puede causar la formación de una película oleosa sobre el vidrio que reduce bastante la visibilidad.

- Utilizar agua limpia con un producto de limpieza de vidrios recomendado por Volkswagen.
- Eventualmente, mezclar aditivos anticongelantes adecuados al agua de los lavavidrios.

ⓘ AVISO

- Nunca mezclar los productos de limpieza recomendados por Volkswagen con otros productos de limpieza. Esto podrá producir la coagulación de los componentes y, con esto, provocar que se tapen los picos de los lavavidrios.
- ¡Al reabastecer, no confundir los fluidos de ninguna manera! De lo contrario, ¡pueden ocurrir fallas graves de funcionamiento o un daño al motor!

Aceite del motor

📖 Introducción al tema

⚠️ ADVERTENCIA

Si se lo maneja de manera inadecuada, el aceite del motor puede causar quemaduras y otras lesiones graves.

- Usar siempre anteojos de protección durante el manejo del aceite del motor.
- El aceite del motor es tóxico y debe permanecer fuera del alcance de niños.
- Conservar el aceite del motor solamente con el recipiente original cerrado. Esto también cuenta para el aceite usado hasta el momento de su descarte.
- Nunca utilizar latas de alimentos, botellas u otros recipientes vacíos para almacenar el aceite del motor, ya que hay riesgo de que otras personas puedan ingerir el aceite del motor almacenado.

- El contacto frecuente con el aceite del motor puede causar lesiones en la piel. En caso de contacto con el aceite del motor, lavar la piel cuidadosamente con agua y jabón.
- Con el motor en funcionamiento, el aceite del motor queda extremadamente caliente, pudiendo causar quemaduras graves. Dejar siempre que se enfríe el motor.

🌿 La pérdida o derrame del aceite del motor puede contaminar el medio ambiente. Para que eso no ocurra, se recomienda sustituir el aceite del motor preferentemente en un Concesionario Volkswagen, que dispone de una herramienta especial, de la competencia técnica necesaria y está apto para resolver la cuestión de la eliminación del aceite usado.

- Si fueran visibles las manchas de aceite u otros fluidos en el piso debajo del vehículo, Volkswagen recomienda que el vehículo se inspeccione preferentemente en un Concesionario Volkswagen.

Luz de advertencia

📖 Tenga en cuenta ⚠️, al principio de este capítulo, en la página 185.

Titilando Posibles causas / Solución

Presión del aceite del motor muy baja.

🛑 ¡No continuar!

Apagar el motor. Comprobar el nivel del aceite del motor, si es necesario, recargar con aceite del motor
→ pág. 187.





– Si la luz de advertencia parpadea aunque el nivel de aceite sea correcto, no continúe el viaje ni mantenga el motor en marcha. Esto puede resultar en daños al motor. Buscar auxilio técnico especializado.

⚠️ ADVERTENCIA

Tener en cuenta las luces de advertencia encendidas y los mensajes de texto es fundamental para la seguridad del conductor y de los acompañantes, evitando posibles paradas del vehículo, como también eventuales accidentes.



- Nunca ignore las luces de advertencia encendidas ni los mensajes de texto.

- Parar el vehículo lo antes posible en un lugar seguro para todos los pasajeros del vehículo y los demás conductores.

 La luz de advertencia de la presión del aceite  no es un indicador del nivel del aceite del motor. El nivel del aceite del motor se debe controlar en intervalos regulares, preferentemente siempre que se reposta el depósito de combustible.

Especificación del aceite del motor

Válido solamente para Argentina

 **Tenga en cuenta** , al principio de este capítulo, en la página 185.

En los Concesionarios Volkswagen se dispone de información sobre los aceites de motor homologados por Volkswagen. Los aceites de motor homologados se pueden adquirir en los Concesionarios Volkswagen. El envase de los aceites del motor adquiridos de Volkswagen contiene la información de que se cumple con la "norma **VW 502 00...**" o la "norma **VW 508 88...**".

Al recargar, estos aceites de motor pueden mezclarse entre sí.

Si en situación de emergencia no existe ningún aceite de motor homologado de la norma **VW 502 00** o de la norma **VW 508 88**, provisoriamente se puede utilizar un aceite de motor que cumpla con los siguientes requisitos: especificación ACEA A3/B4, clase de viscosidad **SAE 0W 30**, **SAE 0W 40**, **SAE 5W 30**, **SAE 5W 40**, **SAE 10W 30** o **SAE 10W 40**. No obstante, recomendamos que se ponga en contacto con un Concesionario Volkswagen para que el cambio de aceite en el vehículo se realice con aceite del motor homologado.

La especificación del aceite del motor se encuentra en el envase del aceite.

Los aceites de motor se perfeccionan continuamente. Los Concesionarios Volkswagen están siempre informados sobre los cambios. Por eso, Volkswagen recomienda realizar siempre los cambios de aceite del motor en un Concesionario Volkswagen.

Motor de gasolina

Complete o cambie el aceite del motor	Especificación del aceite del motor
---------------------------------------	-------------------------------------

Utilice aceites de motor homologados por Volkswagen con alto poder lubricante.

En cada recarga, comprobar el nivel del aceite del motor.



¡Nunca sobrepase el límite superior de la marca!

según la norma
VW 502 00
o la norma **VW 508 88**

AVISO

- Utilizar sólo la especificación de aceite del motor expresamente homologado por Volkswagen. ¡El uso de otros aceites de motor puede provocar daños en el motor!
- No mezclar aditivos lubricantes adicionales al aceite del motor. Daños provocados por dichos aditivos están excluidos de la cobertura en garantía.

Especificación del aceite del motor

 **Tenga en cuenta** , al principio de este capítulo, en la página 185.

En los Concesionarios Volkswagen se dispone de información sobre los aceites de motor homologados por Volkswagen. Los aceites de motor homologados se pueden adquirir en los Concesionarios Volkswagen. El envase de los aceites del motor adquiridos de Volkswagen contiene la información de que se cumple con la "norma **VW 502 00...**" o la "norma **VW 508 88...**".

Al recargar, estos aceites de motor pueden mezclarse entre sí.

Si en situación de emergencia no existe ningún aceite de motor homologado de la norma **VW 502 00** o de la norma **VW 508 88**, provisoriamente se puede utilizar un aceite de motor que cumpla con los siguientes requisitos: especificación ACEA A3/B4, clase de viscosidad **SAE 0W 30**, **SAE 0W 40**, **SAE 5W 30**, **SAE 5W 40**, **SAE 10W 30** o **SAE 10W 40**. No obstante, recomendamos que se ponga en contacto con un Concesionario Volkswagen para que el cambio de aceite en el vehículo se realice con aceite del motor homologado.

La especificación del aceite del motor se encuentra en el envase del aceite.

Los aceites de motor se perfeccionan continuamente. Los Concesionarios Volkswagen están siempre informados sobre los cambios. Por eso, Volkswagen recomienda realizar siempre los cambios de aceite del motor en un Concesionario Volkswagen.

Motor de gasolina

Complete o cambie el aceite del motor	Especificación del aceite del motor
---------------------------------------	-------------------------------------

Utilice aceites de motor homologados por Volkswagen con alto poder lubricante.
En cada recarga, comprobar el nivel del aceite del motor.

según la norma
VW 502 00

¡Nunca sobrepase el límite superior de la marca!

Motor TOTALFLEX

Complete o cambie el aceite del motor	Especificación del aceite del motor
---------------------------------------	-------------------------------------

Utilice aceites de motor homologados por Volkswagen con alto poder lubricante.
En cada recarga, comprobar el nivel del aceite del motor.

de acuerdo a la
norma **VW 508 88**

¡Nunca sobrepase el límite superior de la marca!

⚠ AVISO

- Utilizar sólo la especificación de aceite del motor expresamente homologado por Volkswagen. ¡El uso de otros aceites de motor puede provocar daños en el motor!
- No mezclar aditivos lubricantes adicionales al aceite del motor. Daños provocados por dichos aditivos están excluidos de la cobertura en garantía.

Comprobar el nivel del aceite del motor y reabastecer con aceite de motor

📖 Tenga en cuenta ⚠, al principio de este capítulo, en la página 185.

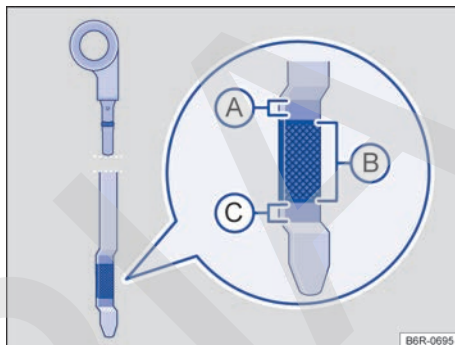

Fig. 135 Varilla de medición del aceite con marca de nivel de aceite del motor.















Fig. 136 En el compartimento del motor: tapón de la boca de llenado del aceite del motor.

Lista de control

Seguir las etapas en la secuencia indicada → ⚠:

1. Estacionar el vehículo con el motor **caliente** en una superficie plana para evitar la lectura incorrecta del nivel de aceite del motor.
2. Apagar el motor y esperar algunos minutos para que el aceite del motor se escurra de vuelta hacia el cárter.
3. Abrir la tapa del compartimento del motor ⚠ → pág. 182.

Lista de control (continuación)

4. Identifique la boca de llenado del aceite del motor y la varilla de medición del aceite. La boca de llenado del aceite del motor está identificada con el símbolo  sobre la tapa → fig. 136 y la varilla de medición del aceite con la empuñadura de color. Si no está claro donde se encuentran la tapa y la varilla de medición de aceite, entrar en contacto con un Concesionario Volkswagen o una empresa especializada.
5. Retirar la varilla de medición del nivel de aceite del tubo guía y limpiarla con un paño limpio → .
6. Volver a introducir la varilla de medición del nivel de aceite en el tubo guía hasta el final. Si hay una marca en la varilla de nivel de aceite, esta marca se debe ajustar a la ranura correspondiente en el extremo superior del tubo de guía al introducirla.
7. Extraiga nuevamente la varilla de medición del aceite y lea el nivel del aceite del motor en la varilla → fig. 135 de la siguiente manera:
 -  **A**: no debe agregar aceite → . Continuar con la etapa 15.
 -  **B**: nivel de aceite correcto. Se puede agregar aceite (aproximadamente 0,5 l). Continuar con la etapa 8 o 15.
 -  **C**: Agregue **obligatoriamente** aceite recomendado manteniendo el nivel dentro de la zona . Continuar con la etapa 8.
8. Después de la lectura del nivel del aceite del motor, introducir la varilla de medición de manera correcta en el tubo guía hasta el final.
9. Desenroscar la tapa de la boquilla de llenado de aceite del motor → fig. 136.
10. Reponga solo aceite del motor expresamente aprobado por Volkswagen gradualmente en pequeñas cantidades (no más de 0,5 l).
11. Para evitar que se llene demasiado, es necesario esperar aproximadamente un minuto después de reponer, para que el aceite del motor llegue hasta el cárter, hasta la marca de la varilla de medición del aceite del motor.
12. Vuelva a comprobar el nivel del aceite del motor en la varilla de medición antes de volver a agregar una pequeña cantidad de aceite del motor. Nunca recargar con aceite del motor en exceso → .
13. Una vez finalizado el proceso de la reposición de aceite, el nivel del aceite del motor debe estar, al menos, en el medio del nivel → fig. 135 , pero jamás por encima del nivel  → .
14. Después de la carga, enrosque correctamente el tapón de la boca de llenado de aceite del motor.
15. Reintroduzca la varilla de medición del aceite de forma correcta en el tubo de guía hasta el tope.
16. Cierre la tapa del compartimento del motor de forma correcta  → pág. 182.

Vea la cantidad de aceite del motor en la
→ pág. 236.

ADVERTENCIA

El aceite del motor podría inflamarse si entra en contacto con piezas calientes del motor. Esto puede causar incendios, quemaduras y otras lesiones graves.

- Si el aceite del motor se vierte sobre las piezas del motor cuando están frías, el aceite se puede calentar cuando el motor está marcha y provocar un incendio.
- Después de la reposición, asegúrese siempre que el tapón de la boca de llenado de aceite esté cerrado correctamente y que la varilla de medición del aceite también esté correctamente introducida en el tubo de guía. De esta forma, puede evitarse un derramamiento de aceite del motor sobre piezas calientes del motor en funcionamiento.

AVISO

- No ponga el motor en marcha si el nivel de aceite del motor está por encima del nivel → fig. 135 . Buscar auxilio técnico especializado. De lo contrario, ¡pueden dañarse el catalizador y el motor!
- Al cambiar o reabastecer fluidos, asegurarse de que los fluidos están en los recipientes correctos. ¡Los líquidos incorrectos pueden provocar fallas graves de funcionamiento y daños en el motor!



AVISO

Utilice sólo trapos que no se deshilachen y no suelten hilos para limpiar la varilla de medición del nivel del aceite, estos residuos pueden provocar daños en el motor. ▶

 El nivel del aceite del motor no debe sobrepasar de ninguna manera el nivel → [fig. 135 A](#). Con el nivel por encima de esta zona, el aceite puede ser aspirado por la ventilación del cárter, ser despedido a la atmósfera a través del sistema de escape. Además, el aceite puede quemarse en el interior del catalizador, dañándolo.

 La pérdida o derrame del aceite del motor puede contaminar el medio ambiente. Para que esto no ocurra, Volkswagen recomienda cambiar el aceite del motor preferentemente en un Concesionario Volkswagen, que dispone de herramientas especiales y la competencia técnica necesaria, y está apto para resolver el descarte del aceite usado.

Consumo de aceite del motor

 **Tenga en cuenta** , al principio de este capítulo, en la página 185.

El consumo de aceite del motor puede variar de motor a motor y sufrir alteraciones durante la vida útil del motor.

Dependiendo de la forma de conducción y de las condiciones de uso, el consumo de aceite puede llegar hasta 0,5 l en 1.000 km – en los primeros 5.000 kilómetros en vehículos nuevos. Por eso, el nivel del aceite del motor se debe comprobar en intervalos regulares – preferentemente en cada suministro o antes de realizar viajes largos.

En caso de alta demanda del motor, el nivel del aceite del motor debe estar lo más cerca posible del nivel → [fig. 135 A](#) – sin sobrepasarse, como por ejemplo, en viajes largos en carreteras durante el verano o durante travesías de montañas.

Cambio del aceite del motor

 **Tenga en cuenta** , al principio de este capítulo, en la página 185.

El aceite del motor debe ser cambiado regularmente según lo descrito en el → *cuaderno Plan de Asistencia Técnica*. Asegurarse de que esos intervalos sean largos, principalmente cuando se usa el vehículo en condiciones de severidad, en donde se deberán realizar algunos servicios con mayor frecuencia.

Por exigir herramientas especiales y conocimientos técnicos, el cambio del aceite del motor y del filtro debe ser realizado por una empresa especializada, lo cual también asegura una eliminación adecuada del aceite usado. Para esto, Volkswagen recomienda los Concesionarios Volkswagen.

Más información acerca de los intervalos de mantenimiento está disponible en el → *cuaderno Plan de Asistencia Técnica*

ADVERTENCIA

Si en casos excepcionales realmente se necesita sustituir el aceite del motor, tener en cuenta los siguientes puntos:

- Usar siempre anteojos de protección.
- Dejar siempre el motor enfriarse totalmente para evitar quemaduras.
- Mantener los brazos horizontalmente al desatornillar el tornillo de drenaje del aceite para evitar que el aceite drenado pueda escurrirse por el brazo.
- Utilizar un recipiente apropiado para recolectar el aceite usado, en el cual pueda colocarse, como mínimo, la cantidad total de aceite del motor.
- Nunca utilizar latas de alimentos, botellas u otros recipientes vacíos para almacenar el aceite del motor, ya que, de esta forma, el aceite del motor contenido en los mismos no siempre podrá ser identificado por otras personas.
- El aceite del motor es tóxico y debe permanecer fuera del alcance de niños.

AVISO

No mezclar aditivos lubricantes adicionales al aceite del motor. Daños provocados por dichos aditivos están excluidos de la cobertura en garantía.

 Volkswagen recomienda que el aceite el filtro sea sustituidos, preferentemente, en un Concesionario Volkswagen, que dispone de la herramienta especial, de la competencia técnica necesaria y está apta para resolver la cuestión de la eliminación del aceite usado de manera ambientalmente adecuada.

- Nunca descarte el aceite usado en jardines, zonas forestales, cloacas, calles y vías, ríos o afluentes, ya que contamina el medio ambiente.

- Para vaciar completamente el aceite usado, utilice un recipiente adecuado y con una capacidad suficiente para recoger la totalidad de aceite presente en el motor, ver → pág. 236.

En ninguna circunstancia, el líquido de refrigeración del motor viejo debe reutilizarse. Preste atención, también, a las normas específicas para el descarte de este producto.

Líquido refrigerante del motor

Introducción al tema

¡Nunca trabajar con el sistema de refrigeración del motor si no se está familiarizado con los procedimientos necesarios y solo se tiene a disposición herramientas, equipos y fluidos inapropiados → ⚠! En ese caso, dejar que todos los trabajos sean realizados por una empresa especializada. Para esto, Volkswagen recomienda los Concesionarios Volkswagen.

Trabajos inapropiados pueden causar lesiones graves.

⚠ ADVERTENCIA

¡El líquido refrigerante del motor es tóxico!

- Conservar el líquido refrigerante del motor sólo en su recipiente original cerrado y en lugar seguro.
- Nunca utilizar latas de alimentos, botellas u otros recipientes vacíos para almacenar el líquido refrigerante del motor, ya que existe el riesgo de que otras personas ingieran el líquido almacenado.
- Mantener el líquido refrigerante del motor fuera del alcance de los niños.
- Asegurarse de que sea prevista la proporción de aditivo para el líquido refrigerante del motor correcto de acuerdo con la temperatura ambiente más baja esperada en la cual operará el vehículo.
- En temperaturas extremadamente bajas, el líquido refrigerante puede congelarse y causar la detención del vehículo. En ese caso, la calefacción interna del vehículo tampoco funcionará, pudiendo disminuir la temperatura corporal de los ocupantes que no estén vistiendo ropas adecuadas al clima.
- La exposición prolongada al frío y la pérdida de calor corporal son factores perjudiciales a la salud humana.

Volkswagen recomienda recargar o sustituir el líquido refrigerante del motor y sus aditivos en un Concesionario Volkswagen, que descarta los fluidos correctamente. Nunca descarte los líquidos usados en jardines, zonas forestales, cloacas, calles y vías, ríos o afluentes, ya que contamina el medio ambiente.

Especificaciones del líquido refrigerante del motor

📖 Tenga en cuenta ⚠, al principio de este capítulo, en la página 190.

El sistema de refrigeración del motor lleva de fábrica una mezcla de **agua potable** y al menos el 40% de aditivo para el líquido refrigerante del motor.

Esta mezcla ofrece no sólo protección anticongelante hasta -25 °C, sino que además protege las piezas de aleación ligera del sistema de refrigeración del motor contra corrosión. Asimismo, la mezcla evita la acumulación de caliza y eleva bastante el punto de ebullición del líquido refrigerante del motor.

Para proteger el sistema de refrigeración del motor, el porcentaje de aditivo para el líquido refrigerante del motor debe ser *siempre* al menos un 40%, incluso en climas cálidos y cuando se necesite protección anticongelante.

Si, por razones climáticas, se necesita una mayor protección anticongelante, se puede aumentar la proporción de aditivo en el líquido refrigerante del motor. No obstante, el porcentaje de aditivo en el líquido refrigerante motor no puede ser superior al 60%, porque de lo contrario la protección anticongelante descendería nuevamente y empeoraría la refrigeración.

Cuando se reponga líquido refrigerante del motor, utilice una mezcla de **agua potable** y al menos un 40% de aditivo para el líquido refrigerante del motor, para mantener una protección anticorrosiva óptima → ⓘ.

En los concesionarios Volkswagen podrá encontrar información sobre los aditivos recomendados por Volkswagen. Por eso, Volkswagen recomienda realizar siempre los cambios de líquido refrigerante en un Concesionario Volkswagen.

⚠ ADVERTENCIA

Una protección anticongelante insuficiente en el sistema refrigerante del motor puede hacer colapsar el motor.

- Asegúrese de que esté prevista la proporción correcta de aditivo para el líquido refrigerante del motor según la temperatura ambiente en la que operará el vehículo.

⚠ AVISO

Nunca mezcle aditivos del líquido refrigerante del motor originales con otros líquidos refrigerantes no liberados por Volkswagen. La mezcla con líquidos refrigerantes extraños puede causar graves daños al motor y al sistema refrigerante del motor.

- Si el líquido del depósito compensador del líquido refrigerante del motor tiene una coloración marrón, el líquido refrigerante del motor está contaminado. En ese caso, debe cambiarse el líquido refrigerante del motor inmediatamente. De lo contrario, ¡pueden ocurrir fallas graves de funcionamiento o daños al motor!

En ninguna circunstancia, el líquido de refrigeración del motor viejo debe reutilizarse. Preste atención, también, a las normas específicas para el descarte de este producto.

Volkswagen recomienda recargar o sustituir el líquido refrigerante del motor y sus aditivos en un Concesionario Volkswagen, que descarta los fluidos correctamente. Nunca descarte los líquidos usados en jardines, zonas forestales, cloacas, calles y vías, ríos o afluentes, ya que contamina el medio ambiente.

Comprobar el nivel del líquido refrigerante del motor y recargar con líquido refrigerante

📖 Tenga en cuenta ⚠, al principio de este capítulo, en la página 190.

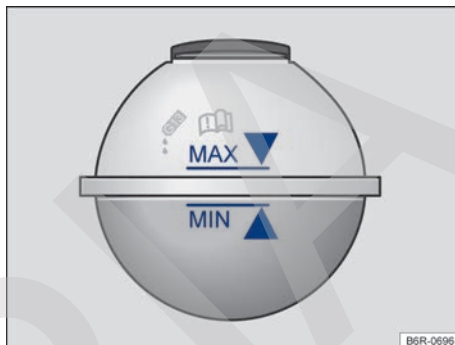

Fig. 137 En el compartimento del motor: marca en el depósito de expansión del líquido refrigerante del motor.

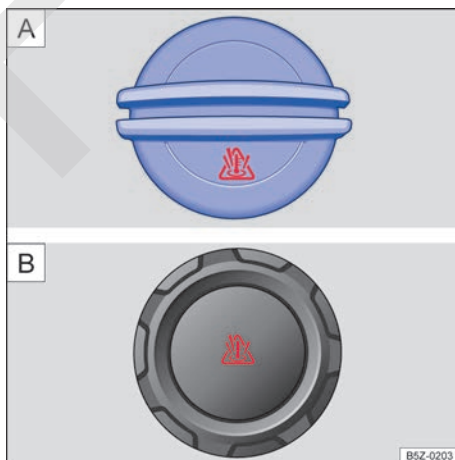





Fig. 138 En el compartimento del motor: **A** tapa del depósito de expansión del líquido de refrigeración del motor o **B** tapa del depósito del expansión del líquido de refrigeración del motor

Si el nivel del líquido refrigerante del motor está demasiado bajo, la luz de advertencia del líquido refrigerante del motor se encenderá. ▶



Preparaciones

- Estacionar el vehículo en una superficie plana y firme.
- Dejar el motor enfriarse → .
- Abrir la tapa del compartimento del motor .
- El depósito del líquido refrigerante del motor se reconoce por el símbolo  en la tapa → fig. 138.

Comprobar el nivel del líquido refrigerante del motor

- Con el motor frío, comprobar el nivel del líquido refrigerante del motor por la marca lateral del depósito → fig. 137.
- Si el nivel del líquido se encuentra por debajo de la marca mínima (“mín”) del depósito reponga líquido refrigerante del motor. Con el motor caliente, el nivel del líquido refrigerante del motor puede quedar un poco por encima del borde superior del área demarcada.

Recargar con líquido refrigerante del motor

- Colocar siempre un paño adecuado sobre el tapón de cierre del depósito para proteger el rostro, las manos y los brazos del líquido refrigerante del motor caliente o del vapor.
- Desenroscar cuidadosamente la tapa →  en sentido antihorario.
- Recargar solamente con líquido refrigerante del motor **nuevo** y de acuerdo con las especificaciones de Volkswagen (→ pág. 190) → .
- El nivel del líquido refrigerante del motor debe permanecer dentro de la marca del depósito → fig. 137. **¡No complete por encima de la marca “máx” → !**
- Enroscar firmemente la tapa en sentido horario.

Si en caso de emergencia no dispone de líquido refrigerante del motor con las especificación exigida (→ pág. 190), ¡no utilice ningún aditivo para el líquido refrigerante del motor! En su lugar, complete sólo con **agua potable** → . Luego, agregue lo antes posible la mezcla con la proporción correcta de aditivo para el líquido refrigerante del motor → pág. 190 se debe restablecer lo antes posible.

ADVERTENCIA

El vapor o el líquido refrigerante del motor calientes pueden causar quemaduras graves.

- Nunca abrir la tapa del compartimento del motor cuando se puede notar vapor o líquido refrigerante saliendo del compartimento del motor. Espere siempre hasta que no note que sale más vapor o líquido refrigerante.
- Dejar siempre el motor enfriarse totalmente antes de abrir cuidadosamente la tapa del compartimento del motor. Al ser cambiadas, las partes calientes pueden quemar la piel.
- Cuando el motor se haya enfriado, se debe tener en cuenta lo siguiente antes de abrir la tapa del compartimento del motor.
 - Ponga el freno de estacionamiento y coloque la palanca selectora en la posición N o la palanca de cambio en punto muerto.
 - Retirar la llave del vehículo de la cerradura de encendido.
 - Mantener a los niños siempre lejos del compartimento del motor y bajo la supervisión de adultos.
- Con el motor caliente, el sistema de refrigeración del motor está bajo presión. Nunca abrir el tapón de cierre del depósito del líquido refrigerante del motor con el motor caliente. De haberlo hecho, el líquido refrigerante puede salpicar y causar quemaduras y lesiones graves.
 - Girar la tapa lentamente y con mucho cuidado en el sentido antihorario mientras se presiona la tapa levemente hacia abajo.
 - Proteger siempre el rostro, las manos y los brazos del líquido refrigerante del motor caliente o del vapor con un paño grande y espeso.
- Al recargar, no derramar fluidos sobre partes del motor o sobre el sistema de escape. Los fluidos derramados pueden causar incendios. En circunstancias determinadas, el etilenglicol del líquido refrigerante del motor puede incendiarse.

AVISO

- Agregue líquido refrigerante del motor sólo hasta la marca “MAX” → fig. 137. De lo contrario, al calentarse, el líquido excedente sería expulsado del sistema de refrigeración del motor y podrá causar daños.
- En caso de mayores pérdidas de líquido refrigerante del motor, completar con líquido refrigerante solamente con el motor *totalmente enfriado*. Se atribuyen mayores pérdidas de líquido refrigerante del motor a 

derramamientos del sistema de refrigeración. El sistema de refrigeración del motor debe ser verificado por un Concesionario Volkswagen o por una empresa especializada. ¡De lo contrario, el motor puede dañarse!

- Al reabastecer con fluidos, asegurarse de que se está llenando el depósito correcto. ¡El uso de fluidos incorrectos puede resultar en fallas de funcionamiento graves y daños al motor!

Líquido de frenos

📖 Tenga en cuenta ⚠️, al principio de este capítulo, en la página 190.



Fig. 139 En el compartimento del motor: tapón de cierre del depósito del líquido de frenos (variante 1).

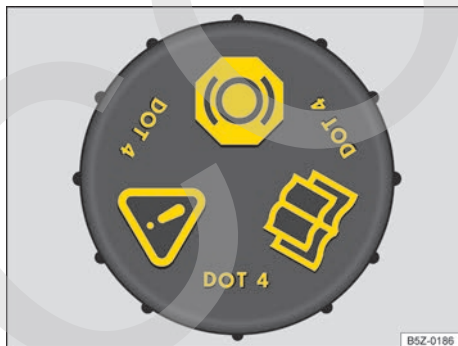

Fig. 140 En el compartimento del motor: tapón de cierre del depósito del líquido de frenos (variante 2).

Con el paso del tiempo, el líquido de frenos absorbe la humedad del aire ambiente. Un excesivo contenido de agua en el líquido de frenos provoca daños en el sistema de frenos. El punto de

ebullición del líquido de frenos también disminuye bastante. En caso de contenido excesivo de agua, podrán formarse burbujas de vapor en el sistema de frenos cuando son solicitados intensamente y en una frenada total. Las burbujas de vapor reducen la eficacia del freno, aumentan considerablemente la distancia de frenado y pueden hasta causar la falla total del sistema de frenos. La propia seguridad y la seguridad de otros conductores dependen de un sistema de frenos que funcione correctamente en cualquier momento → ⚠️.

Especificación del líquido de frenos

Volkswagen desarrolló un líquido de frenos especial, optimizado para el sistema de frenos del vehículo. Volkswagen recomienda, para un funcionamiento ideal del sistema de frenos, que utilice únicamente líquido de frenos con la especificación DOT 4 → fig. 139 o → fig. 140. Recomendamos también utilizar el líquido de frenos original Volkswagen.

Comparar la información con las indicaciones del envase del líquido de frenos, y asegurarse de utilizar siempre el líquido de frenos correcto para el vehículo.

Los fluidos de freno adecuados se pueden adquirir en un Concesionario Volkswagen.

Nivel del líquido de frenos

El nivel del líquido de frenos debe estar siempre entre las marcas MIN y MAX o por encima de la marca MIN del depósito del líquido de frenos → ⚠️.

El nivel del líquido de frenos no puede ser verificado con precisión en todos los modelos, ya que las piezas del motor impiden la visión del nivel del líquido de frenos en el depósito del líquido de frenos. Cuando el nivel del líquido de frenos no puede leerse con precisión, buscar auxilio técnico especializado.

El nivel del líquido de frenos disminuye mínimamente durante la conducción, ya que las pastillas de freno se gastan y el freno se reajusta automáticamente.

Cambio del líquido de frenos

El líquido de frenos debe ser sustituido según las indicaciones del → cuaderno *Plan de Asistencia Técnica*. El líquido de frenos debe ser sustituido por una empresa especializada. Para esto, Volkswagen recomienda los Concesionarios

Volkswagen. Permitir el reabastecimiento únicamente con líquido de frenos nuevo que presente la especificación requerida.

⚠ ADVERTENCIA

Una falla del freno o una eficacia del freno reducida pueden ser causadas por un nivel del líquido de frenos muy bajo o por un líquido de frenos muy viejo o inadecuado.

- Comprobar regularmente el sistema de frenos y el nivel del líquido de frenos.
- Realizar el cambio del líquido de frenos regularmente según las prescripciones del → cuaderno *Plan de Asistencia Técnica*.
- Una demanda intensa de los frenos con líquido de frenos viejo puede causar una formación de burbujas de vapor. Las burbujas de vapor reducen la eficacia del freno, aumentan considerablemente la distancia de frenado y pueden causar la falla total del sistema de frenos.
- Cerciorarse de utilizar el líquido de frenos correcto. Utilizar sólo líquido de frenos con la especificación DOT 4. Cualquier otro líquido de frenos puede restringir la función de frenado y reducir la eficacia del freno. No utilizar el líquido de frenos si la especificación DOT 4 no consta en el envase del líquido de frenos.
- El líquido de frenos reabastecido debe ser nuevo.

⚠ ADVERTENCIA

El líquido de frenos es tóxico.

- Para reducir el peligro de intoxicación, nunca utilizar botellas de bebida u otros recipientes para guardar el líquido de frenos. Esos recipientes pueden inducir a personas a beber los líquidos, inclusive cuando el recipiente está identificado.
- Conservar el líquido de frenos siempre en los recipientes originales y fuera del alcance de los niños.

ⓘ AVISO

El líquido de frenos derramado o salpicado daña la pintura del vehículo, las piezas de plástico y los neumáticos. Limpiar inmediatamente el líquido de frenos derramado o salpicado sobre la pintura del vehículo o sobre otras piezas del vehículo.

- Nunca mezclar líquidos de freno diferentes.

- Limpiar el tapón de cierre antes de retirarlo y colocarlo en el depósito para cerrarlo.

 El fluido del freno puede contaminar el medio ambiente. Recoger y descartar los fluidos utilizados correctamente.

 La sustitución del líquido de frenos exige cuidados especiales, equipos y conocimientos respecto a las normas de destino ambientalmente adecuadas. Por esto, está prohibido el descarte/disposición de líquido de frenos y de su respectivo embalaje con la basura doméstica. La legislación determina procedimientos específicos en estos casos. Para su mayor seguridad y confort, Volkswagen recomienda realizar la sustitución del fluido de freno en un Concesionario Volkswagen. <

Sistema de arranque en caliente (E-FLEX)

Información sobre el sistema de arranque en caliente

El sistema de arranque en caliente está disponible sólo para vehículos con motor TOTALFLEX.

El sistema de arranque en caliente comenzará a funcionar, automáticamente, cuando la temperatura del líquido refrigerante del motor sea muy baja y el depósito de combustible tenga elevada proporción de etanol.

Al conectar el encendido, la luz de control  se enciende en el instrumento combinado. Esperar que la luz de control se apague en el instrumento combinado para poner en marcha el motor.

Si la solicitud de arranque se realiza antes de que se apague la luz de control  en el instrumento combinado, la luz titilará indicando la necesidad de interrumpir el procedimiento de arranque → pág. 105.

Para temperaturas de operación del sistema de arranque en caliente por debajo de 0 °C, bajo condiciones severas de funcionamiento del motor, como por ejemplo, la batería del vehículo débil, combustible de baja calidad, revisiones del ▶

motor no realizadas → cuaderno *Plan de Asistencia Técnica*, la luz de control de emisiones del sistema de escape (OBD) se enciende → pág. 145, etc, podrá ser necesario más de un intento de arranque.

Para que no exista dificultad en el arranque con el motor frío, después de repostar con un combustible diferente del que se encuentra en el depósito, el vehículo deberá recorrer aproximadamente 5 kilómetros para el reconocimiento del nuevo combustible o de la mezcla → pág. 141.

En caso de falla en algún componente del sistema de arranque en caliente, la luz de control  se encenderá y permanecerá encendida después de que el motor se ponga en marcha. Si esto sucede, podría existir dificultad en el arranque con el motor frío y se recomienda que el sistema se verifique en un Concesionario Volkswagen o en una empresa especializada.

⚠ AVISO

- Si el vehículo TOTALFLEX está inmovilizado por "falta de combustible", será necesario cargar el vehículo con el mismo tipo del último combustible utilizado - gasolina o etanol.
- De ser necesario cargar el depósito con un combustible diferente del que estaba siendo utilizado, podrá ocurrir:
 - Dificultad al arrancar con el motor frío.
 - Disminución perceptible en el rendimiento del motor.
- El vehículo deberá recorrer aproximadamente 5 kilómetros para reconocer el nuevo combustible, para que no ocurra una de las situaciones anteriores.

 Durante la carga, se puede derramar combustible en el suelo y contaminar el medio ambiente. Para que esto no suceda, es necesario repostar en estaciones autorizadas, que posean un sistema correcto de recolección y descarte de líquidos.

Batería del vehículo

📖 Introducción al tema





La batería del vehículo es parte integrante del sistema eléctrico del vehículo.

¡Nunca realizar trabajos con el sistema eléctrico si no se está familiarizado con los procedimientos necesarios y con las precauciones de seguridad generalmente válidas y si se tiene a disposición solamente herramientas inadecuadas → ⚠! En ese caso, dejar que todos los trabajos sean realizados por una empresa especializada. Para esto, Volkswagen recomienda los Concesionarios Volkswagen. Trabajos inadecuados pueden causar lesiones graves.

Ubicación de la batería del vehículo

La batería del vehículo se encuentra en el compartimento del motor.

Significado de las alertas en la batería del vehículo

Símbolo	Significado
	¡Usar siempre anteojos de protección!
	El electrolito es muy corrosivo. ¡Usar siempre guantes y anteojos de protección!
	¡Fuego, chispas, humo y luz expuesta están prohibidos!
	¡Al cargar la batería del vehículo se produce una mezcla de gases altamente explosiva!
	¡Mantener la batería del vehículo y su electrolito lejos del alcance de los niños!

⚠ ADVERTENCIA

Los trabajos en la batería del vehículo y en el sistema eléctrico pueden causar quemaduras químicas o descargas eléctricas graves. Antes de cualquier trabajo, leer y respetar siempre las siguientes alertas y precauciones de seguridad:

- Antes de todo trabajo con la batería del vehículo, desconectar el encendido y todos los consumidores eléctricos y desconectar el cable del polo negativo de la batería del vehículo.

- Mantener los niños lejos del electrólito y de la batería del vehículo.
- Usar siempre anteojos de protección.
- El electrólito es muy corrosivo. Éste puede quemar la piel y provocar la pérdida de la visión. Al manejar la batería del vehículo, proteger principalmente las manos, los brazos y los ojos de salpicaduras de electrolito.
- Nunca abra una batería del vehículo.
- No fumar y nunca trabajar cerca de llamas expuestas o de chispas.
- Evitar la producción de chispas por cables y aparatos eléctricos, así como también por descargas electroestáticas.
- Nunca poner los polos de la batería en corto circuito.
- Nunca utilizar una batería del vehículo dañada, con la necesidad de sustituirla inmediatamente, bajo riesgo de que la batería explote.
- Una batería descargada puede congelarse en temperaturas de aproximadamente 0° C. En caso de congelamiento, la batería también debe ser sustituida inmediatamente.
- Asegurarse de que no haya personas en el interior del vehículo durante el cambio de batería. En caso de una falla eléctrica, los airbags pueden activarse accidentalmente y provocar lesiones graves o hasta fatales en los ocupantes del vehículo.

⚠ AVISO

- Nunca desconectar la batería del vehículo con el encendido activado o con el motor en funcionamiento ni conectarla a otra, ya que, de lo contrario, el sistema eléctrico y los componentes electrónicos pueden dañarse.
- No exponer la batería del vehículo por períodos prolongados a la luz solar directa, ya que los rayos ultravioletas pueden dañar la carcasa de la batería.
- Con el vehículo detenido durante un largo período, proteja la batería del vehículo del frío, no deje el vehículo en un lugar abierto para que no se “congele” y, de esta forma, se destruya.

 Nunca instale una batería dañada o que no cierre bien. Elimínela como residuo dentro de las normas de defensa al medio ambiente → pág. 198, *Cargar, sustituir, desconectar o conectar la batería del vehículo.*

 Después de encender el motor con la batería del vehículo totalmente descargada o cambiada, las configuraciones del sistema (como hora y programaciones) pueden desprogramarse o apagarse. Comprobar y corregir las configuraciones después de que la batería del vehículo haya sido suficientemente cargada. <

Luz de advertencia

 **Tenga en cuenta**  y , al principio de este capítulo, en la página 195.

Encendida	Causa posible / Solución
	<p>Alternador averiado. Buscar un Concesionario Volkswagen o una empresa especializada. Comprobar el sistema eléctrico.</p> <p>Desconectar los consumidores eléctricos no necesarios. La batería del vehículo no se carga por el alternador durante la conducción.</p>

Al conectar el encendido, algunas luces de advertencia y de control se encienden rápidamente a modo de comprobación. Éstas se apagan después de algunos segundos.

⚠ ADVERTENCIA

Tener en cuenta las luces de advertencia encendidas y los mensajes de texto es fundamental para la seguridad del conductor y de los acompañantes, evitando posibles paradas del vehículo, como también eventuales accidentes.

- Nunca ignore las luces de advertencia encendidas ni los mensajes de texto.
- Parar el vehículo lo antes posible en un lugar seguro para todos los pasajeros del vehículo y los demás conductores.

⚠ AVISO

Tenga en cuenta siempre las luces de control encendidas y los mensajes de texto para evitar daños en el vehículo. <

Comprobar el nivel de electrolito de la batería del vehículo

Tenga en cuenta  y , al principio de este capítulo, en la página 195.

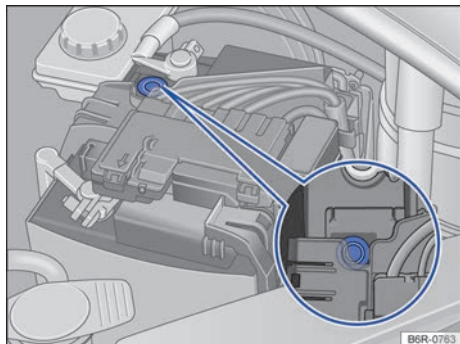



Fig. 141 En el compartimento del motor: ejemplo de posición del visor en el lado superior de la batería del vehículo.

Controlar regularmente el nivel de electrolito en altos kilometrajes, en países de clima cálido y en una batería del vehículo antigua. Más allá de eso, la batería del vehículo no requiere de mantenimiento.

Preparaciones

- Preparar el vehículo para trabajos en el compartimento del motor → pág. 180.
- Abrir la tapa del compartimento del motor  → pág. 180.

Verificar el nivel del electrolito de la batería

- Brindar iluminación suficiente para poder reconocer nítidamente los colores. Jamás utilizar llamas expuestas u objetos incandescentes como iluminación.
- El visor redondo → [fig. 141](#) en la parte superior de la batería del vehículo cambia de color dependiendo del nivel del electrolito.
- Golpear suavemente en el visor, para eliminar eventuales burbujas de aire que podrían alterar el color.

Color	Acción
Amarillo claro o incoloro	Nivel de electrolito de la batería del vehículo es demasiado bajo. La batería del vehículo debe ser verificada por un Concesionario

Color	Acción
	Volkswagen o por una empresa especializada y, de ser necesario, sustituida.
Negro	Nivel de electrolito de la batería del vehículo correcto.

ADVERTENCIA

Los trabajos con la batería del vehículo puede causar quemaduras químicas, explosiones o descargas eléctricas graves.

- ¡Usar siempre guantes y anteojos de protección!
- El electrolito es muy corrosivo. Éste puede quemar la piel y provocar la pérdida de la visión. Al manejar la batería, proteger principalmente las manos, los brazos y los ojos de salpicaduras de electrolito.
- Nunca girar la batería del vehículo. El electrolito puede salirse de las aberturas de ventilación y causar quemaduras químicas.
- Nunca abra una batería del vehículo.
- En caso de salpicaduras de electrolito en la piel o los ojos, lavar inmediatamente el área afectada con agua fría por algunos minutos. Luego, buscar inmediatamente ayuda médica.
- En caso de ingerir el electrolito, buscar ayuda médica inmediata.

Cargar, sustituir, desconectar o conectar la batería del vehículo

📖 Tenga en cuenta ⚠️ y 🚫, al principio de este capítulo, en la página 195.

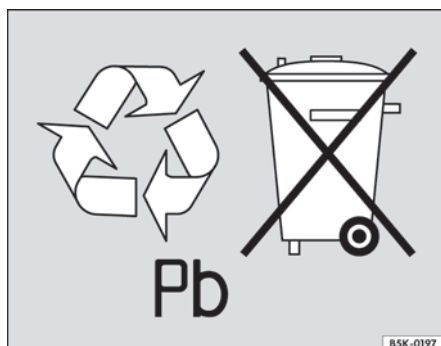

Fig. 142 Las baterías contienen sustancias tóxicas y su reciclaje es obligatorio. Por lo tanto, queda prohibida su eliminación / disposición junto con la basura doméstica y la batería debe devolverse al revendedor, después de la sustitución.

Cargar la batería del vehículo

La carga de la batería del vehículo debe ser realizada por una empresa especializada, ya que la tecnología de la batería del vehículo instalada de fábrica requiere de una carga de tensión restringida → ⚠️. Para esto, Volkswagen recomienda los Concesionarios Volkswagen.

Sustituir la batería del vehículo

La batería del vehículo está desarrollada a medida para su ubicación y cuenta con atributos de seguridad. Si debe sustituir la batería del vehículo, antes de adquirir una nueva debe informarse en un concesionario Volkswagen sobre la compatibilidad eléctrica, la capacidad de carga (A/h) adecuada a las características del vehículo, el tamaño y las exigencias de mantenimiento, la prestación y la seguridad de la nueva batería. Volkswagen recomienda cambiar la batería del vehículo en un Concesionario Volkswagen.

Desconectar la batería del vehículo

Si la batería del vehículo necesita ser desconectada del sistema eléctrico del vehículo, observar lo siguiente:

- Desconectar el encendido y todos los consumidores eléctricos.
- Desbloquear el vehículo antes de la desconexión, ya que, de lo contrario, se disparará el sistema de alarma.
- En primer lugar, se debe desconectar el cable negativo y, luego, el cable positivo → ⚠️.

Si el vehículo necesita quedar inmovilizado por un período largo → pág. 156, desconectar el cable negativo de la batería del vehículo, ya que, de lo contrario, los consumidores de corriente existentes en el vehículo pueden descargar la batería, impidiendo el arranque del motor.

Conectar la batería del vehículo

- Antes de reconectar la batería del vehículo, desconectar el encendido y todos los consumidores eléctricos.
- En primer lugar, se debe conectar el cable positivo y, luego, el cable negativo → ⚠️.
- Conectar el encendido.
- Configurar el reloj → pág. 42.

En caso de problemas en el arranque y en el régimen de ralentí, conectar el encendido durante 30 segundos y después desconectarlo. Inmediatamente después, arrancar el motor.

Después de conectar una batería del vehículo y conectar el encendido, se pueden encender diferentes luces de control. Éstas se apagan después de algunos segundos. Si las luces de control continúan encendidas, buscar un Concesionario Volkswagen o una empresa especializada para verificar el vehículo.

Si la batería del vehículo quedó desembornada durante un largo período, es probable que no pueda calcular correctamente los días que faltan para el próximo servicio → pág. 42. Observar los intervalos máximos de mantenimiento permitidos en el → cuaderno *Plan de Asistencia Técnica*.

Desconexión automática de los consumidores

A través de una gestión inteligente de la red eléctrica, en caso de gran exigencia de la batería del vehículo, se toman diferentes medidas para evitar la descarga de la batería del vehículo: ▶

- Se aumentan los regímenes de ralentí para que el alternador suministre más corriente.
- En caso necesario, se limita la potencia de los consumidores más potentes o se los desconecta totalmente, en caso de emergencia.
- Al encender el motor, la alimentación de tensión de la toma de corriente de 12 V puede interrumpirse temporalmente.

No siempre la gestión de la red eléctrica puede evitar que la batería del vehículo se descargue. Esto puede suceder si el encendido permanece conectado con el motor apagado durante largos periodos o si la luz de posición queda encendida mucho tiempo con el vehículo estacionado.

¿Por qué motivo la batería del vehículo se descarga?

- Períodos largos sin conectar el motor, principalmente con el encendido conectado.
- Uso de consumidores eléctricos con el motor parado.

ADVERTENCIA

El uso de baterías del vehículo incorrectas o su fijación inadecuada pueden provocar cortocircuitos, incendios y lesiones graves.

- Utilizar únicamente baterías en el vehículo sin necesidad de mantenimiento y protegidas contra derrames que posean las mismas características, especificaciones y dimensiones de la batería del vehículo instalada de fábrica.
- Asegurarse de que no haya personas en el interior del vehículo durante el cambio de batería. En caso de una falla eléctrica, los airbags pueden activarse accidentalmente y provocar lesiones graves o hasta fatales en los ocupantes del vehículo.

ADVERTENCIA

Al cargar la batería del vehículo se produce una mezcla de gases altamente explosiva.

- Cargar la batería del vehículo únicamente en recintos bien ventilados.
- Nunca cargar una batería del vehículo congelada o que haya sido descongelada. Una batería del vehículo descargada puede congelarse en temperaturas de alrededor de 0° C.
- Sustituir sin falta una batería del vehículo que ya haya sido congelada.

- Los cables de conexión que no hayan sido conectados correctamente pueden causar un cortocircuito. En primer lugar, conectar el cable positivo y luego, conectar el cable negativo.

AVISO

- Si la batería se vuelve a embornar y la radio se enciende antes que el encendido será necesario volver a codificar la radio. Para volver a codificar la radio, acuda a un Concesionario Volkswagen.
- Nunca desconectar o conectar la batería del vehículo con el encendido activado o con el motor en funcionamiento ni conectarla a otra, ya que, de lo contrario, el sistema eléctrico y los componentes electrónicos pueden dañarse.
- Nunca conectar en la toma de corriente de 12 V accesorios que provean corriente para cargar la batería del vehículo, como paneles solares o cargadores de baterías. De lo contrario, se puede dañar el sistema eléctrico del vehículo.

 Las baterías contienen sustancias tóxicas, como ácido sulfúrico y plomo. Por eso, está prohibido descartarlas / colocarlas junto con la basura doméstica. La legislación determina procedimientos específicos para descartar / disponer de baterías usadas. Para su mayor seguridad y confort, Volkswagen recomienda sustituir la batería del vehículo únicamente en un Concesionario Volkswagen o en una empresa especializada.

 La solución ácida y el plomo presentes en la batería pueden contaminar el suelo, el subsuelo y las aguas si se los elimina de forma incorrecta. El consumo de aguas contaminadas por plomo puede causar hipertensión arterial, severos disturbios gastrointestinales y anemias (desánimo, debilidad y somnolencia).

Llantas y neumáticos

Información importantes sobre ruedas y neumáticos

Introducción al tema

Volkswagen recomienda que todos los trabajos en las ruedas y los neumáticos sean ejecutados por una empresa especializada. Las empresas especializadas están equipadas con todas las herramientas y piezas de reposición necesarias, tienen el conocimiento técnico necesario y están preparadas para la eliminación adecuada de los neumáticos usados. Para esto, Volkswagen recomienda los Concesionarios Volkswagen.

⚠ ADVERTENCIA

Los neumáticos gastados o dañados no son capaces de proporcionar el control y la eficacia del freno totales del vehículo.

- Un manejo inadecuado de ruedas y neumáticos puede reducir la seguridad de conducción y causar accidentes y lesiones graves.
- Utilizar únicamente neumáticos radiales de estructura y tamaño (diámetro) iguales y con el mismo perfil en las 4 ruedas.
- Los neumáticos nuevos se deben rodar ya que su adherencia y eficacia del freno se reducen al principio. Para evitar accidentes y lesiones graves, conducir con la debida precaución durante los primeros 600 km.
- En velocidades altas y continuas, un neumático con presión por debajo de lo especificado se calienta excesivamente, lo que puede provocar el desprendimiento de la banda de rodadura o incluso la pinchadura. Mantenga siempre la presión de los neumáticos recomendada.
- Nunca conducir con neumáticos dañados (agujeros, cortes, rasgones y burbujas) y desgastados. La conducción con esos neumáticos puede hacer que exploten los neumáticos, y puede causar accidentes y lesiones graves. Los neumáticos desgastados o dañados deben ser sustituidos inmediatamente.
- Nunca exceder la velocidad máxima y la capacidad de carga permitidas para los neumáticos instalados.

- La eficiencia de los sistemas de asistencia al conductor y de los sistemas de asistencia de frenado también depende de la adherencia de los neumáticos.
- Si, durante la conducción, se identifican vibraciones extrañas o el vehículo está tirando hacia uno de los lados, parar inmediatamente y verificar las ruedas y los neumáticos en busca de daños.
- No utilizar ruedas o neumáticos de procedencia desconocida. Las ruedas y neumáticos usados pueden estar dañados, inclusive si los daños no son visibles.
- Los neumáticos viejos – aunque nunca se hayan usado – se pueden vaciar o explotar repentinamente, principalmente a altas velocidades, y provocar accidentes y lesiones graves. Los neumáticos con más de 6 años solo deben ser utilizados en caso de emergencia, con extremo cuidado y forma de conducción igualmente cuidadosa, debiendo ser sustituidos inmediatamente al terminar la emergencia.

i Por razones técnicas, normalmente no se pueden utilizar ruedas de otros vehículos. Esto vale, en ciertas circunstancias, inclusive para ruedas del mismo modelo de vehículo. De ser necesario, consultar un Concesionario Volkswagen. <

Manejo de ruedas y neumáticos

📖 Tenga en cuenta ⚠, al principio de este capítulo, en la página 200.

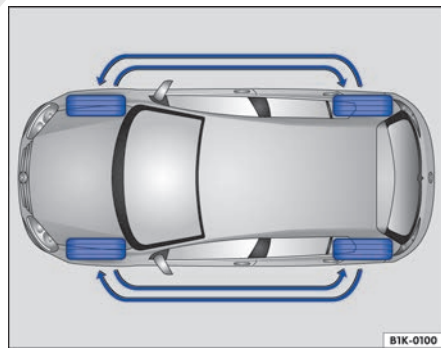

Fig. 143 Esquema para cambio de las ruedas. ▶

Los neumáticos son las piezas del vehículo que más se someten al esfuerzo y las que menos se valora. Los neumáticos son muy importantes, ya que el área de apoyo de los neumáticos es el único contacto del vehículo con la calle.

La vida útil de los neumáticos depende de la presión de los neumáticos, de la forma de conducción, del manejo y de la instalación correcta.

Los neumáticos y ruedas son elementos de construcción importantes. Los neumáticos y las ruedas liberados por Volkswagen son determinados para el modelo de vehículo correspondiente y contribuyen decisivamente para un apoyo satisfactorio sobre la calle y para las características de conducción seguras.

Evitar daños a los neumáticos

- Pasar por veredas y similares lentamente y, siempre que sea posible, en ángulo recto.
- Verificar regularmente los neumáticos con respecto a daños, como, por ejemplo, agujeros, cortes, rasgones y burbujas.
- Retire los cuerpos extraños que se encuentran en el perfil del neumático y **que no hayan penetraron en el interior del neumático** → pág. 206.
- Los neumáticos desgastados o dañados se deben sustituir inmediatamente → pág. 206.
- Compruebe periódicamente si existen daños no visibles en los neumáticos → pág. 206.
- Nunca exceda la velocidad máxima y la capacidad de carga permitidas para los neumáticos montados → pág. 208.
- Proteja los neumáticos, incluso el de la rueda de emergencia, del contacto con sustancias agresivas, incluso grasa, aceite, gasolina y líquido de frenos → ⚠.
- Reponer las tapas de las válvulas inmediatamente en caso de pérdida.

Neumáticos unidireccionales

Los neumáticos unidireccionales fueron desarrollados para rodar en solamente una dirección. En neumáticos unidireccionales, el flanco del neumático está marcado con unas flechas → pág. 208. La dirección de rodaje indicada debe ser seguida obligatoriamente. Sólo de esta forma aprovechan al máximo las características de rodaje del neumático en lo que respecta al aquaplaneo, la capacidad de adherencia, el ruido y el desgaste.

Si, aun así, se instala un neumático en la dirección de rodadura contraria, conducir obligatoriamente con más cuidado, ya que el neumático no se está utilizando más según las determinaciones. Esto es especialmente importante en calles mojadas. El neumático debe ser sustituido o montado en la dirección de rodaje correcta lo más rápido posible.

Cambiar las ruedas

Para que el desgaste de todos los neumáticos sea uniforme, se recomienda una rotación periódica de las ruedas, según el esquema → fig. 143. De esta forma, todos los neumáticos alcanzan una vida útil aproximadamente igual.

Volkswagen recomienda comprobar la necesidad de rotación de las ruedas en cada revisión del vehículo, y cuando sea necesario rotar las ruedas recomendamos que además se realice la alineación y balanceo de las ruedas.

Volkswagen recomienda que la rotación de las ruedas se realice en un Concesionario Volkswagen o en una empresa especializada.

Neumáticos con más de 6 años

Los neumáticos se gastan debido a procesos físicos y químicos que pueden comprometer su función.

Volkswagen recomienda que los neumáticos con 6 años o más sean sustituidos por neumáticos nuevos. Esto es válido también para la rueda de emergencia que aparente estar en buen estado y que no presente el desgaste mínimo de su perfil permitido por ley → ⚠.

La edad de cada neumático se puede constatar por la fecha de fabricación registrada en el número de identificación del neumático (TIN) → pág. 208.

Almacenar los neumáticos

Señalar las ruedas antes de su desinstalación para que la misma dirección de rodadura pueda mantenerse en la reinstalación (izquierda, derecha, delantera, trasera). Los neumáticos y ruedas desmontados deben ser almacenados en lugar fresco, seco y lo más oscuro posible. **No** posicionar verticalmente neumáticos montados sobre las ruedas.

Proteger neumáticos sin ruedas en capas adecuadas contra impurezas y almacenar en pie sobre la banda de rodadura. ▶

ADVERTENCIA

Los líquidos y sustancias agresivos pueden causar daños visibles y no visibles a los neumáticos, lo cual puede hacer explotar los neumáticos.

- Mantener productos químicos, aceites, grasas, combustibles, líquidos de freno y otras sustancias agresivas siempre lejos de los neumáticos.

ADVERTENCIA

Los neumáticos viejos – aunque nunca se hayan usado – se pueden vaciar o explotar repentinamente, principalmente a altas velocidades, y provocar accidentes y lesiones graves.

- Los neumáticos con más de 6 años sólo se deben utilizar en caso de emergencia, con extremo cuidado y con un estilo de conducción igualmente cuidadoso, y se deben sustituir inmediatamente al final de la emergencia.

 Para descartar neumáticos viejos se necesitan equipos y conocimientos técnicos, de acuerdo con normas específicas. Por lo tanto, es conveniente dirigirse a un Concesionario Volkswagen o a una empresa especializada.

Ruedas

 **Tenga en cuenta , al principio de este capítulo, en la página 200.**

Las ruedas y tornillos de rueda son producidos uno de acuerdo con el otro. Por eso, para cada cambio de ruedas se deben utilizar los tornillos de la rueda correspondientes, con la longitud y convexidad adecuadas. La fijación de las ruedas y la función del sistema de freno dependen de eso → pág. 213.

Por razones técnicas, normalmente no se pueden utilizar ruedas de otros vehículos. Esto vale, en ciertas circunstancias, inclusive para ruedas del mismo modelo de vehículo.

Los neumáticos y las ruedas liberados por Volkswagen son determinados para el modelo de vehículo correspondiente y contribuyen decisivamente para un apoyo satisfactorio sobre la calle y para características de conducción seguras.

Tornillos de rueda

Los tornillos de la rueda se deben atornillar siempre con el par de apriete correcto → pág. 213.

Ruedas con elementos decorativos atornillados

Las ruedas pueden estar equipadas con elementos decorativos intercambiables, instalados en la rueda con tornillos de seguridad. Los elementos decorativos dañados deben ser sustituidos solamente por una empresa especializada. Para esto, Volkswagen recomienda los Concesionarios Volkswagen.

Identificación de las ruedas

Debido a los requerimientos legales de algunos países, las informaciones de nuevas ruedas deben contener algunas características de ruedas específicas. Según el país, pueden estar disponibles las siguientes informaciones sobre las ruedas:

- Sello de conformidad
- Tamaño de la rueda
- Nombre del fabricante o marca
- Fecha de fabricación
- País de origen
- Número de fabricación
- Materia prima
- Código de la pieza

ADVERTENCIA

El uso de llantas dañados o inadecuados puede comprometer la seguridad de conducción y provocar accidentes y lesiones graves.

- Utilizar solamente ruedas liberadas para el vehículo.
- Verificar regularmente posibles daños en las ruedas y, de ser necesario, sustituirlos.

Neumáticos nuevos y sustitución de los neumáticos

📖 Tenga en cuenta ⚠️, al principio de este capítulo, en la página 200.

Neumáticos nuevos

- Conducir con especial precaución durante los primeros 600 km con neumáticos nuevos, ya que los neumáticos deben ser *ablandados*. Los neumáticos rodados tienen adherencia → ⚠️ y efecto de frenado → ⚠️ reducidos.
- Utilizar únicamente neumáticos radiales de estructura y tamaño (diámetro) iguales y con el mismo perfil en las 4 ruedas.
- Dependiendo del fabricante y de la versión, la profundidad de los perfiles de neumáticos nuevos puede ser diferente debido a características de fabricación y modelaje del perfil.

Sustituir los neumáticos

- De ser posible, no cambie un neumático individual, sino como mínimo, un eje (los dos neumáticos del eje delantero o los dos neumáticos del eje trasero) → ⚠️.
- Sustituir neumáticos viejos únicamente por neumáticos nuevos liberados por Volkswagen para el respectivo modelo de vehículo. Tener en cuenta el tamaño, diámetro, capacidad de carga y velocidad máxima.
- Jamás utilizar neumáticos cuyas dimensiones efectivas sobrepasen las medidas de los neumáticos autorizados por Volkswagen. Los neumáticos mayores pueden arrastrarse y generar roce con la carrocería o con otras piezas.

⚠️ ADVERTENCIA

Los neumáticos nuevos se deben rodar ya que su adherencia y eficacia del freno se reducen al principio.

- Para evitar accidentes y lesiones graves, conducir con la debida precaución durante los primeros 600 km.

⚠️ ADVERTENCIA

Las ruedas deben tener la holgura necesaria para su adecuado funcionamiento. Si no hay holgura puede haber roce de los neumáticos con parte del eje, de la carrocería y de los tubos flexibles del freno, lo cual puede causar una falla del sistema de frenos y el desprendimiento de la banda de rodamiento del neumático y, de esta forma, puede hacer explotar el neumático.

- Las medidas reales de los neumáticos no pueden ser mayores que las medidas de los neumáticos liberados por Volkswagen y no pueden generar roce con otras piezas del vehículo.

🌿 El descarte de neumáticos exige equipos y conocimientos respecto a las normas de destino ambientalmente adecuadas. Por ello, está prohibido descartar/colocar los neumáticos junto con la basura doméstica. La legislación determina procedimientos específicos en estos casos. Para su mayor seguridad y confort, Volkswagen recomienda realizar la sustitución de los neumáticos en un Concesionario Volkswagen.

📏 Inclusive con indicaciones de tamaño iguales, las medidas reales de los diferentes tipos de neumático pueden presentar desvíos de valores o grandes diferencias en el contorno de los neumáticos.

📏 En neumáticos liberados por Volkswagen se garantiza que las medidas reales estén de acuerdo con el vehículo. En otros tipos de neumáticos, los vendedores de neumáticos deben presentar un certificado del fabricante certificando que el tipo de neumático sea igualmente compatible con el vehículo. Guardar bien el certificado y conservarlo dentro del vehículo. <

Presión de los neumáticos

📖 Tenga en cuenta ⚠️, al principio de este capítulo, en la página 200.

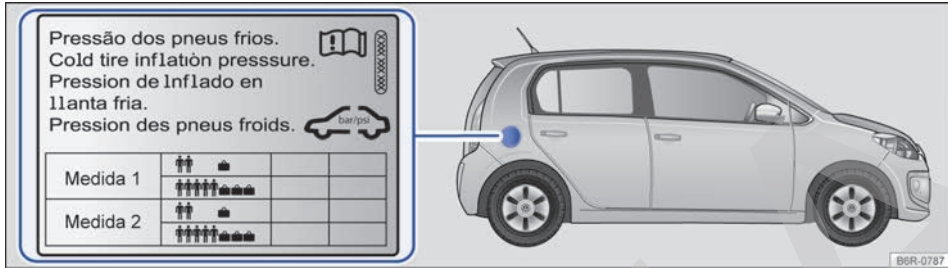

Fig. 144 En la parte interior de la portezuela del depósito de combustible: etiqueta con la presión de los neumáticos.

La figura → fig. 144 ilustra, como ejemplo, la ubicación de la etiqueta de la presión de los neumáticos en los vehículos 4 puertas. Los vehículos de 2 puertas siguen el mismo concepto.

La presión correcta de los neumáticos instalados de fábrica está registrada en una etiqueta adhesiva. La etiqueta adhesiva → fig. 144 se encuentra en la parte interior de la puerta del depósito de combustible.

Una presión excesiva o insuficiente de los neumáticos reduce significativamente la vida útil del conjunto de neumáticos e influye negativamente en el comportamiento de dirección del vehículo → ⚠️. La presión correcta de los neumáticos es especialmente importante, principalmente en **alta velocidad**. Una presión de los neumáticos inadecuada causa un desgaste elevado del neumático hasta que éste explota.

Por este motivo, la presión debe ser verificada al menos una vez cada 15 días y, adicionalmente, antes de cualquier conducción más larga.

La presión de los neumáticos indicada en la etiqueta es válida para un **neumático frío**. La presión de los neumáticos es más alta en neumáticos calientes que en neumáticos fríos.

Por este motivo, jamás liberar el aire de un neumático caliente para adecuar la presión de los neumáticos. En este caso, la presión de los neumáticos sería tan baja que podría causar una explosión súbita.

Comprobar la presión de los neumáticos

Comprobar la presión de los neumáticos sólo si se ha recorrido algunos kilómetros a poca velocidad en las últimas 3 horas.

- Comprobar la presión de los neumáticos regularmente y siempre con los neumáticos fríos. Verificar siempre todos los neumáticos, inclusive el neumático de la rueda de emergencia. En regiones más frías, la presión de los neumáticos deberá verificarse con más frecuencia, aunque solamente si el vehículo no fue conducido anteriormente. Utilizar siempre un medidor de presión de los neumáticos en buenas condiciones de funcionamiento.
- En caso de aumento de carga, adecuar la presión de los neumáticos de manera correspondiente.
- Luego de adaptar la presión de los neumáticos, tenga cuidado al volver a colocar los tapones de las válvulas.

La **rueda de emergencia** recibe la máxima presión de los neumáticos prevista para el vehículo.

⚠️ ADVERTENCIA

Una presión muy baja o muy alta de los neumáticos puede hacer que el neumático se vacíe o explote durante la conducción. Esto puede causar accidentes graves y lesiones fatales.

- Una presión de los neumáticos muy baja puede calentar mucho los neumáticos, pudiendo causar el desprendimiento de la banda de rodadura o la explosión del neumático. ▶

- La velocidad excesiva o sobrecarga del vehículo pueden generar sobrecalentamiento y daños repentinos a los neumáticos, inclusive pueden explotar los neumáticos y soltarse la banda de rodamiento, lo cual puede causar la pérdida de control de la dirección.
- Una presión muy alta o muy baja de los neumáticos acorta la vida útil de los neumáticos y empeora el comportamiento de dirección del vehículo.
- Verificar regularmente la presión de los neumáticos, como mínimo una vez cada 15 días y, adicionalmente, antes de cada conducción más larga.
- Todos los neumáticos siempre deben tener la presión adecuada para la carga.

- Jamás reducir la presión elevada de neumáticos calientes.

ⓘ AVISO

- Al insertar el medidor de presión de los neumáticos, tener cuidado para que no golpee en el vástago de válvula. De lo contrario, pueden ocurrir daños en la válvula del neumático.
- Las tapas de válvula inexistentes o mal enroscadas pueden causar daños en la válvula del neumático. Por este motivo, se debe conducir siempre con las tapas de las válvulas completamente enroscadas y que corresponden a las tapas de válvula instaladas de fábrica.

🍃 Una presión de los neumáticos insuficiente aumenta el consumo de combustible. <

Profundidad del perfil e indicador de desgaste

📖 Tenga en cuenta ⚠, al principio de este capítulo, en la página 200.



Fig. 145 Perfil del neumático: indicadores de desgaste.

Profundidad del perfil

Determinadas situaciones de conducción requieren que la profundidad del perfil sea la mayor posible y que sea aproximadamente la misma en los ejes delantero y en el trasero. Esto rige en especial para la conducción durante el invierno a bajas temperaturas y con tiempo húmedo → ⚠.

En la mayoría de los países, la profundidad mínima del perfil determinada por ley es de 1,6 mm medida en las ranuras del perfil al lado de los indicadores de desgaste. Observar las determinaciones legales específicas de cada país.

Los **Neumáticos de invierno** perderán su eficiencia para el invierno si la profundidad del perfil del neumático llega a un desgaste de 4 mm.

La profundidad del perfil de neumáticos nuevos puede variar según la versión y el fabricante en razón de las características de fabricación y del diseño del perfil.

Indicadores de desgaste del neumático

En el fondo del perfil del conjunto de neumáticos originales, transversal a la dirección de rodaje, se encuentran indicadores de desgaste de 1,6 mm de altura → fig. 145. Varios de estos indicadores de desgaste están posicionados en distancias iguales en la superficie de rodaje. Marcas en los flancos de los neumáticos indican la posición de los indicadores de desgaste, por ejemplo, las letras "TWI" o símbolos.

Los indicadores de desgaste indican si el neumático ya está gastado. El neumático debe ser sustituido antes de que el desgaste del perfil del neumático llegue al indicador de desgaste.

⚠ ADVERTENCIA

Los neumáticos gastados representan un riesgo para la seguridad y pueden ocasionar la pérdida de control del vehículo y lesiones graves.

- Los neumáticos deben ser sustituidos por neumáticos nuevos antes de que se desgasten hasta el indicador de desgaste. ▶

- Los neumáticos gastados tienen una adherencia extremadamente reducida, especialmente sobre calles mojadas, y el vehículo suele "flotar" (acuaplanear).
- Los neumáticos gastados reducen la posibilidad de controlar bien el vehículo en situaciones de rodaje normales y difíciles, y aumentan la distancia de frenado y el riesgo de patinadas.

Daños en los neumáticos

📖 **Tenga en cuenta** ⚠️, al principio de este capítulo, en la página 200.

Frecuentemente, los daños en neumáticos y ruedas ocurren de forma imperceptible. **Vibraciones** poco comunes o **por tendencia de dirección** del vehículo, pueden indicar daños en los neumáticos → ⚠️.

- ¡Si se duda de que una rueda pueda haber sufrido daños, reducir inmediatamente la velocidad!
- Verificar los neumáticos y las ruedas en busca de daños.
- En caso de neumáticos dañados, no continuar y buscar ayuda técnica especializada.
- Si no hay daño visible, conduzca despacio y con precaución hasta el próximo Concesionario Volkswagen o una empresa especializada para que revisen el vehículo.

Penetración de cuerpos extraños en el neumático

- Si se introdujeron cuerpos extraños en el interior del neumático, ¡no los quite! Mientras tanto, se pueden quitar objetos que queden presos entre los perfiles del neumático.
- De ser el caso, sustituir la rueda dañada. De ser necesario, buscar auxilio técnico especializado. Para esto, Volkswagen recomienda los Concesionarios Volkswagen.
- Controle y corrija la presión.

Desgaste de los neumáticos

El desgaste de los neumáticos depende de muchos factores, como por ejemplo:

- Forma de conducción.
- Falta de balanceo de las ruedas.
- Ajuste de la suspensión.

Forma de conducción – Una conducción rápida en curvas, arranque precipitado y frenado brusco aumentan el desgaste de los neumáticos. Si los neumáticos están demasiado desgastados, aun con una forma de conducción normal, verificar la regulación del chasis en un Concesionario Volkswagen o una empresa especializada.

Falta de balanceo de las ruedas – Las ruedas de un vehículo nuevo están balanceadas. La falta de balanceo puede ocurrir por diferentes motivos durante la conducción y puede percibirse por la trepidación de la dirección. La falta de balanceo causa el desgaste de la dirección y de la suspensión. Por este motivo, en esos casos, las ruedas deben ser balanceadas nuevamente. Una rueda nueva debe ser balanceada antes de su instalación en el vehículo.

Ajuste del chasis – Un ajuste incorrecto del chasis perjudica la seguridad en la dirección y aumenta el desgaste de los neumáticos. En caso de desgaste excesivo de los neumáticos, la alineación de las ruedas se debe comprobar en un Concesionario Volkswagen o en una empresa especializada.

⚠️ ADVERTENCIA

Vibraciones poco comunes o tracción de un lado del vehículo durante la conducción pueden indicar daño en los neumáticos.

- Reducir la velocidad inmediatamente y parar respetando las leyes de tránsito.
- Verificar los neumáticos y las ruedas en busca de daños.
- Jamás seguir viaje con neumáticos o ruedas dañadas. En cambio, buscar ayuda técnica especializada.
- Si no hay daño visible, conduzca despacio y con precaución hasta el próximo Concesionario Volkswagen o una empresa especializada para que revisen el vehículo.

Rueda de emergencia

📖 Tenga en cuenta ⚠️, al principio de este capítulo, en la página 200.

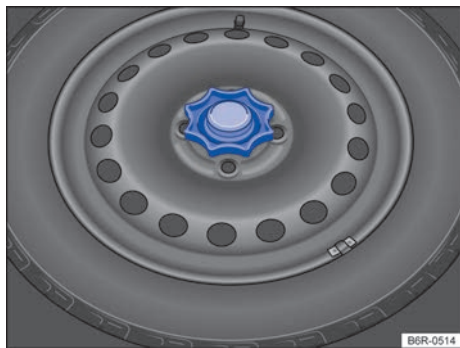

Fig. 146 En el maletero: manivela para fijación de la rueda de emergencia.

Remover la rueda de emergencia

- Abrir la tapa trasera → pág. 131.
- Dado el caso, retirar el piso variable del maletero → pág. 131.
- Levante el revestimiento del piso y retírelo del maletero.
- Girar totalmente la manivela ubicada en el medio de la rueda de emergencia → fig. 146 en sentido antihorario y desmontar la rueda de emergencia.

Guardar la rueda cambiada

- De ser así, colocar las herramientas de a bordo nuevamente en el compartimiento específico del maletero.
- Colocar la rueda cambiada en la cavidad de la rueda de emergencia de forma tal que el orificio central de la rueda quede posicionado exactamente sobre el agujero de fijación de la rueda de emergencia.
- Girar la manivela en sentido horario sobre el pasador roscado hasta que la rueda cambiada quede fijada de manera segura.
- Colocar nuevamente la moqueta sobre el piso del maletero.
- Cerrar la tapa trasera.

Si la rueda de emergencia difiere de los neumáticos de rodamiento

Si la rueda de emergencia es diferente a las que lleva montadas al vehículo, por ejemplo en su versión de neumáticos de rodamiento, la rueda de emergencia se debe usar sólo en caso de emergencia, temporalmente y conduciendo con la debida precaución → ⚠️. Vea también → pág. 214.

Ésta debe cambiarse lo más rápido posible por una rueda de rodamiento normal.

Observar las orientaciones para conducir:

- ¡No conducir a una velocidad superior a 80 km/h!
- ¡Evitar arranques y frenadas bruscas, como también la conducción en curvas a alta velocidad!
- Compruebe la presión de los neumáticos lo antes posible después del montaje de la rueda de emergencia → pág. 204.

La presión del neumático de la rueda de emergencia debe verificarse junto con la presión de las demás ruedas de rodamiento por lo menos una vez cada 15 días. La rueda de emergencia recibe la máxima presión de los neumáticos prevista para el vehículo → pág. 204.

⚠️ ADVERTENCIA

Un uso inadecuado de la rueda de emergencia puede ocasionar la pérdida de control del vehículo, colisiones u otros accidentes y lesiones graves.

- De ninguna manera, utilizar la rueda de emergencia si está dañada o desgastada hasta los indicadores de desgaste.
- En algunos vehículos, la rueda de emergencia puede tener diferentes tamaños de ruedas y neumáticos → pág. 214. La rueda de emergencia con diferentes dimensiones se puede reconocer por una etiqueta adhesiva y por el rótulo "80 km/h". Este rótulo indica la velocidad máxima en la que el neumático puede circular con seguridad.
- Jamás conducir en velocidad superior a 80 km/h. Evitar arranques y frenadas bruscas, como también curvas en alta velocidad.
- Sustituir la rueda de emergencia lo más rápido posible por una rueda normal. La rueda de emergencia tiene como objetivo sólo un uso breve.

- La rueda de emergencia debe ser fijada siempre con los tornillos provistos de fábrica.
- Nunca utilizar más de una rueda de emergencia.

- Después del montaje de la rueda de emergencia, la presión de los neumáticos se debe comprobar lo antes posible → pág. 204, *Presión de los neumáticos*.

 De ser posible, fijar firmemente la rueda de emergencia o la rueda cambiada en el maletero. ◀

Inscripción de los neumáticos

 Tenga en cuenta , al principio de este capítulo, en la página 200.

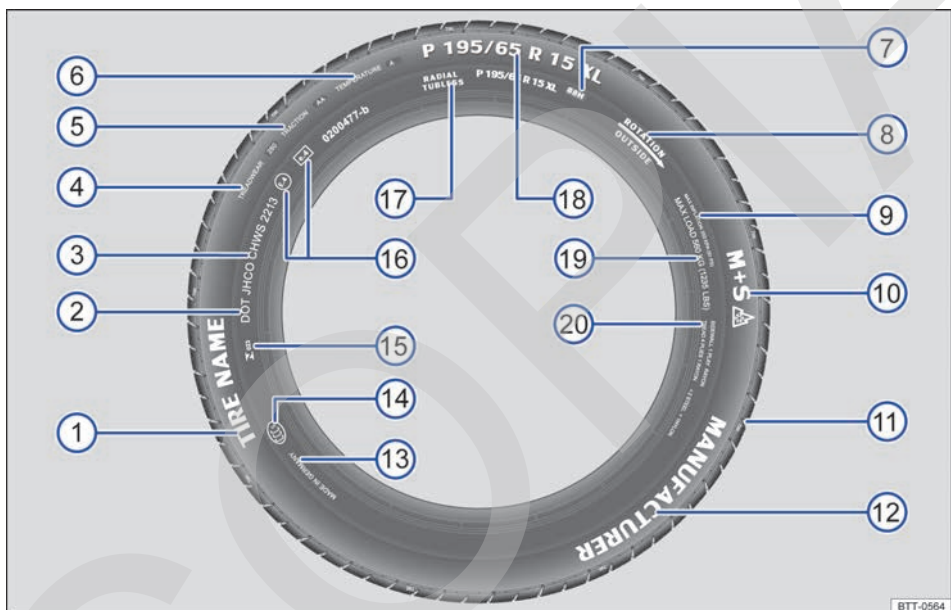



Fig. 147 Inscripción de los neumáticos internacional (ejemplo).

→ fig. 147	Inscripción de los neumáticos (ejemplo).	Significado
①	<i>Nombre del producto</i>	Denominación de los neumáticos individuales del fabricante.
②	DOT	El neumático cumple con los requisitos legales del Ministerio de Transportes de los EE.UU. con respecto a las normas de seguridad de los neumáticos (Department of Transportation).
③	JHCO CHWS 2213	Número de inscripción de los neumáticos (TIN [®]) – en algunos casos, únicamente en la parte interna de la rueda) y fecha de fabricación:

→ fig. 147	Inscripción de los neumáticos (ejemplo).	Significado	
		JHCO CHWS	Código de identificación de origen de fabricación y datos del fabricante del neumático sobre las dimensiones y características del neumático.
		2213	Fecha de fabricación: 22ª semana del año 2013.

Información para el usuario final sobre valores de comparación entre los neumáticos básicos disponibles (procedimientos de prueba normativizados) → pág. 226:

④	TREADWEAR 280	Expectativa de vida relativa del neumático básico en una prueba estándar. Un neumático con la especificación 280 se desgasta 2,8 veces más lentamente que el neumático normal, con un índice Treadwear de 100. El respectivo desempeño del neumático depende de las condiciones de uso y puede variar significativamente de los valores normales debido al comportamiento de dirección, el mantenimiento, las diferentes particularidades de la pista y las condiciones climáticas.
⑤	TRACTION AA	Capacidad de frenado del neumático en pista mojada (AA, A, B o C). Ésta se mide en condiciones controladas en pistas de pruebas certificadas. Los neumáticos marcados con C tienen una potencia de tracción baja. El índice de tracción atribuido al neumático se basa en pistas de prueba rectas y no incluye la aceleración, salidas laterales en curvas ni aquaplaning o tracción con carga máxima.
⑥	TEMPERATURE A	Resistencia del neumático a la temperatura en pruebas a velocidades más elevadas (A, B o C). Neumáticos con identificadores A y B superan los requisitos legales. La evaluación de la temperatura se basa en neumáticos con la presión correcta y excluye el exceso de presión. El exceso de velocidad, la presión incorrecta y el exceso de presión pueden ocasionar por sí solos o en conjunto un calentamiento o daños en los neumáticos.
⑦	88 H	Índice de capacidad de carga → pág. 210 y código de velocidad → pág. 210.
⑧	Rotación y flecha	Identificación del sentido de rotación del neumático → pág. 210.
	O: Outside	Identificación del lado externo del neumático → pág. 210.
⑨	MAX INFLATION 350 KPA (51 psi / 3,51 bar)	Limitación de la presión máxima de aire.
⑩	M+S o M/S o 	Indicación para neumáticos adecuados para el invierno (neumáticos para barro y nieve). Los neumáticos con clavos se identifican después del S con un E.
⑪	TWI	Indica la posición del indicador de desgaste (Tread Wear Indicator) → pág. 205.
⑫	Nombre de la marca, logotipo	Fabricante.
⑬	Hecho en Alemania	País de fabricación.
⑭		Identificación específica para China (China Compulsory Certification).

→ fig. 147	Inscripción de los neumáticos (ejemplo).	Significado	
15	☒ 023	Identificación específica para Brasil.	
16	E4 e4 0200477-b	Identificación según normas internacionales con número del país de autorización. Los neumáticos aprobados de conformidad con la norma ECE se identifican con E, los neumáticos aprobados de conformidad con la norma EG se identifican con e. A continuación, sigue el número de autorización multidígito.	
17	RADIAL TUBELESS	Neumático cinturado sin cámara.	
18	P 195 / 65 R 15 XL	Descripción del tamaño:	
		P	Identificación para vehículos de paseo.
		195	Largura del neumático de lado a lado en mm.
		65	Proporción altura/largura en %.
		R	Código del tipo de construcción radial.
		15	Diámetro de la rueda en pulgadas.
19	MAX LOAD 615 KG (1235 LBS)	Especificación de la capacidad máxima de carga por rueda.	
	SIDEWALL 1 PLY RAYÓN	Especificaciones de los componentes debajo del neumático: 1 capa Rayon (seda sintética).	
20	TREAD 4 PLIES 1 RAYON + 2 STEEL + 1 NYLON	Indicaciones de los componentes de la banda de rotación. En el ejemplo, hay 4 capas por debajo de la banda de rotación: 1 capa de Rayon (seda sintética), 2 capas de correa de acero y 1 capa de nylon.	

a) TIN es el número de serie del neumático.

Neumáticos unidireccionales

Los neumáticos unidireccionales fueron desarrollados para rodar en una única dirección. En neumáticos unidireccionales, el flanco del neumático está marcado con flechas. Mantener obligatoriamente la dirección indicada. Solamente de esta forma se garantizan las características de rodaje excepcionales referentes al acuplaneo, la capacidad de adherencia, el ruido y el desgaste.

Si, aun así, se instala un neumático en la dirección de rodadura contraria, conducir obligatoriamente con más cuidado, ya que el neumático no se está utilizando más según las determinaciones. Esto es especialmente importante en calles mojadas. El neumático debe ser sustituido o montado en la dirección de rodaje correcta lo más rápido posible.

Capacidad de carga de los neumáticos

El índice de carga indica cuántos kilogramos pueden cargarse sobre cada neumático (capacidad de carga).

80	450 kg
85	515 kg
90	600 kg
91	615 kg
93	650 kg
95	690 kg
97	730 kg
99	775 kg
100	800 kg

Código de velocidad



El código de velocidad indica con qué velocidad máxima puede rodarse un neumático.

P	máximo 150 km/h
Q	máximo 160 km/h
R	máximo 170 km/h
S	máximo 180 km/h
T	máximo 190 km/h
U	máximo 200 km/h
H	máximo 210 km/h



- V máximo 240 km/h
- W máximo 270 km/h
- Y máximo 300 km/h

Neumáticos de invierno

 **Tenga en cuenta** , al principio de este capítulo, en la página 200.

En invierno, los neumáticos de invierno mejoran nitidamente las características de conducción del vehículo. Los neumáticos de verano tienen menos efecto contra patinadas sobre el hielo y la nieve debido a su fabricación (largura, composición de la goma, modelado del perfil).

Volkswagen recomienda el uso de neumáticos de invierno o de neumáticos para todas las estaciones en todas las 4 ruedas del vehículo, especialmente cuando se esperan condiciones de invierno en las calles. Los neumáticos de invierno también mejoran el comportamiento de frenado del vehículo y ayudan a reducir la distancia de parada en condiciones de invierno. En temperaturas por debajo de los +7° C, Volkswagen recomienda la instalación de neumáticos de invierno.

Los neumáticos de invierno perderán su eficiencia para el invierno si la profundidad del **perfil del neumático** llega a un desgaste de 4 mm. De la misma manera, los neumáticos de invierno sufren una importante pérdida de sus características por **envejecimiento** – independientemente de la profundidad del perfil del neumático que aún existe.

Para el uso de neumáticos de invierno, se aplica lo siguiente:

- Observar las prescripciones legales específicas de cada país.
- Utilizar neumáticos de invierno en las 4 ruedas simultáneamente.
- Utilizar únicamente si las calles presentan condiciones de invierno.
- Utilizar únicamente los tamaños de neumáticos de invierno adecuados para el vehículo.
- Utilizar neumáticos de invierno únicamente con el mismo tipo de construcción, tamaño (diámetro) y con el mismo perfil.
- Observar el límite de velocidad según el código de velocidad → .

Algunos fabricantes de neumáticos utilizan una combinación de letras “ZR” para neumáticos con velocidad máxima permitida superior a 240 km/h. 

Límite de velocidad

Los neumáticos de invierno tienen un límite de velocidad máximo de acuerdo con el código de velocidad → pág. 208.



En caso de **Neumáticos de invierno V**, el límite de velocidad y la presión de los neumáticos dependen del motor. Consultar obligatoriamente al Concesionario Volkswagen sobre la velocidad máxima admisible y la presión necesaria de los neumáticos.

ADVERTENCIA

Las propiedades de conducción mejoradas por neumáticos para invierno en condiciones de invierno en las calles no deben incentivar a asumir un riesgo a la seguridad.

- Adecuar la velocidad y la forma de conducción a las condiciones de visibilidad, climáticas, de la pista y del tránsito.
- Nunca exceder la velocidad máxima y la carga útil admisible para los neumáticos de invierno montados.

 Montar los neumáticos de verano nuevamente después del invierno. En temperaturas por encima de los +7° C, las características de conducción de neumáticos de verano son mejores. Los ruidos de rodaje son más bajos, como también el desgaste del neumático y el consumo de combustible.

 De ser necesario, consultar un Concesionario Volkswagen con respecto a los tamaños de neumáticos de invierno permitidos. 

Tazas

Introducción al tema

ADVERTENCIA

Tazas inadecuadas y un montaje incorrecto de las mismas pueden causar accidentes y lesiones graves. 

- Las tazas montadas incorrectamente pueden soltarse durante la conducción y colocar a otros conductores en riesgo.
- No utilizar tazas dañadas.
- Garantizar siempre que no se interrumpa o reduzca el suministro de aire para refrigeración de los frenos. Esto también es válido para la instalación posterior de tazas. Una corriente de aire insuficiente puede producir una distancia de frenado considerablemente mayor.

⚠ AVISO

Desmonte cuidadosamente los tapacubos y vuelva a montarlos correctamente para evitar daños en el vehículo.

Cubrerrueda

📖 Tenga en cuenta ⚠ y ⚠, al principio de este capítulo, en la página 211.



Fig. 148 Retirar el cubrerrueda de la rueda de aleación ligera.

Para acceder a los tornillos de rueda, se debe retirar el cubrerrueda.

Retirar y colocar el cubrerrueda

- *Para quitar*, retirar el gancho extractor de la caja de herramientas de a bordo y engancharlo en un agujero de la taza → **fig. 148**.
- Retirar la taza en el sentido de la flecha .
- *Para colocar*, presionar el cubrerrueda contra la rueda hasta que encaje de forma perceptible.

El cubrerrueda sirve para proteger los tornillos de rueda y se debe encajar después del cambio de rueda.

Tapacubos integral

📖 Tenga en cuenta ⚠ y ⚠, al principio de este capítulo, en la página 211.



Fig. 149 Retire el tapacubos integral.

Retire el tapacubos integral

- Tome la llave de rueda de la caja de herramientas de a bordo → **pág. 158**.
- Remover los tornillos de la rueda. El tornillo opuesto a la válvula → **fig. 149** (A) sirve como guía en la secuencia de montaje. Por eso, retire el tornillo (A) por último y tenga cuidado que el tapacubos no se caiga al retirar los otros tornillos.

Montar el tapacubos integral

Monte primero el tornillo (A), coloque el tapacubos y, a continuación, monte los demás tornillos.

⚠ AVISO

El tapacubos integral está fijado a la rueda y no se puede desmontar sin retirar los tornillos de la rueda.

Capuchones de los tornillos de rueda

📖 Tenga en cuenta ⚠️ y ⏰, al principio de este capítulo, en la página 211.



Fig. 150 Retirar las caperuzas de los tornillos de rueda.

- Tomar el gancho extractor de la caja de herramientas de a bordo → pág. 158.
- Pase el gancho extractor por la abertura de la caperuza → fig. 150 y retírelo en el sentido de la flecha.

Los capuchones sirven para proteger los tornillos de rueda y se deben encajar completamente después de cambiar la rueda.

Al introducir las capuchones, es necesario asegurarse de que queden correctamente encajados. De lo contrario, pueden soltarse con el vehículo en movimiento.

Cambio de rueda

📖 Introducción al tema

¡Realizar un cambio de rueda por cuenta propia únicamente cuando el vehículo esté estacionado con seguridad, se esté familiarizado con las acciones y precauciones de seguridad necesarias y las herramientas apropiadas estén disponibles! De lo contrario, buscar auxilio técnico especializado.

⚠️ ADVERTENCIA

Un cambio de rueda puede ser peligroso, especialmente si es realizado al costado de la calle. Para evitar que ocurran accidentes, se deben observar las siguientes orientaciones:

- Parar el vehículo lo antes posible en un lugar seguro. Estacionar el vehículo a una distancia segura del flujo de tránsito para poder realizar el cambio de la rueda.
- Todos los pasajeros y especialmente los niños deben siempre mantenerse a una distancia segura y alejada del área de trabajo durante el cambio de la rueda.
- Encender las luces de advertencia y utilizar el triángulo de seguridad para alertar a otros conductores.
- Garantizar que el piso sea plano y firme. De ser así, utilizar un apoyo estable y con superficie larga para el gato.
- Realizar el cambio de la rueda por cuenta propia únicamente si está familiarizado con las acciones necesarias. De lo contrario, buscar auxilio técnico especializado.
- Utilizar siempre únicamente herramientas adecuadas y no dañadas para cambiar la rueda.
- Desconectar siempre el motor, ponga el freno de estacionamiento y coloque la palanca selectora en la posición D o R o, con transmisión manual, engrane una marcha para reducir el riesgo un movimiento del vehículo.
- Después de cambiar la rueda, mandar a verificar el par de apriete de los tornillos de la rueda con una llave dinamométrica calibrada.

Preparaciones para el cambio de la rueda

📖 Tenga en cuenta ⚠, al principio de este capítulo, en la página 213.

Lista de control

Ejecutar las siguientes acciones siempre en la secuencia indicada, como preparaciones para el cambio de la rueda → ⚠:

1. En el caso de un neumático pinchado, estacionar el vehículo a la distancia lo más segura posible del flujo de tránsito en un piso plano y firme.
2. Tirar del freno de estacionamiento → pág. 118.
3. En vehículos con transmisión automatizada: coloque la palanca selectora en la posición **D** o **R** con el encendido conectado. → pág. 108.
4. Apagar el motor y retirar la llave del vehículo de la cerradura de encendido → pág. 103.
5. Transmisión manual: colocar la marcha → pág. 107
6. Todos los ocupantes del vehículo deben desembarcar y permanecer en seguridad, por ejemplo, detrás del guardrail.
7. Calzar la rueda opuesta, usando una piedra o algo similar.
8. Con el maletero cargado: retirar los volúmenes de equipaje.
9. Retirar la rueda de emergencia y las herramientas de a bordo del maletero.
10. Remover los tapacubos de la rueda → pág. 211 y aflojar los tornillos de la rueda por cambiar.

⚠ ADVERTENCIA

Observar la lista de control es fundamental para la seguridad del conductor, los pasajeros y demás conductores, evitando posibles accidentes.

- Seguir siempre las acciones de la lista de control y tener en cuenta las precauciones de seguridad en ellas descritas.

Rueda de emergencia de 14 pulgadas

📖 Tenga en cuenta ⚠, al principio de este capítulo, en la página 213.

En los vehículos equipados con llantas de 15 pulgadas la rueda de emergencia del vehículo tiene una llanta de 14 pulgadas.

La rueda de emergencia deberá utilizarse temporalmente, en lugar de la rueda de 15 pulgadas, sólo durante el tiempo necesario para la reparación de la llanta o del neumático → ⚠.

Durante este período, preste atención a las siguientes precauciones: después de montar la rueda de emergencia con llanta de 14 pulgadas, la presión se debe comprobar y corregir si es necesario. Ver la presión especificada en el lado interior de la portezuela del depósito de combustible.

La rueda de 14 pulgadas debe volver a la condición de rueda de emergencia lo antes posible, después de volver a montar la rueda y el neumático habituales del vehículo, ya reparados o sustituidos. También se debe tener cuidado para no exceder la capacidad máxima de carga, especificada por el código en la lateral del neumático.

⚠ ADVERTENCIA

Un uso inadecuado de la rueda de emergencia de 14 pulgadas por un tiempo prolongado, o por la sustitución definitiva de la rueda de 15 pulgadas, puede provocar daños en el neumático, ocasionar la pérdida de control del vehículo, colisiones u otros accidentes con riesgos de lesiones graves.

- Jamás conducir a una velocidad superior a los 80 km/h con la rueda de emergencia de 14 pulgadas montada. Evitar arranques y frenadas bruscas, como también curvas acentuadas.
- Nunca utilice más de una rueda de 14 pulgadas al mismo tiempo.

Tornillos de la rueda

📖 **Tenga en cuenta** ⚠, al principio de este capítulo, en la página 213.

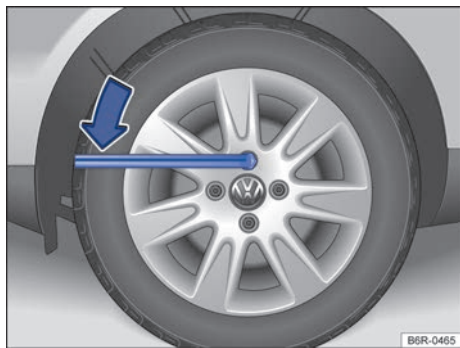

Fig. 151 Cambio de rueda: aflojar los tornillos de la rueda.

Para soltar los tornillos de la rueda, utilice sólo la llave de la rueda perteneciente al vehículo.

Mientras el vehículo no esté levantado con el gato, suelte los tornillos de la rueda aproximadamente una vuelta.

De haber dificultad para aflojar un tornillo de rueda, presionar con cuidado con el pie sobre el extremo de la llave de rueda. Para esto, afirmarse en el vehículo y adoptar una posición segura.

Soltar los tornillos de la rueda

- Encajar la llave de rueda en el tornillo de la rueda hasta el batiente → [fig. 151](#).
- Tome del extremo de la llave de rueda y gire el tornillo de la rueda aproximadamente *una* vuelta en sentido antihorario → ⚠.

Información importante sobre los tornillos de la rueda

Los tornillos de la rueda fueron diseñados específicamente para las ruedas montadas de fábrica. Por eso, para cada cambio de ruedas se deben utilizar los tornillos de la rueda correspondientes, con la longitud y convexidad adecuadas. La correcta fijación de las ruedas y el funcionamiento del sistema de frenos dependen de ello.

Par de apriete de los tornillos de la rueda

El par de apriete especificado de los tornillos de la rueda en llantas de acero y de aleación liviana es de **110 Nm**. Después de cambiar la rueda, el par de apriete debe verificarse inmediatamente con una llave dinamométrica calibrada.

Se deben cambiar los tornillos de rueda corroídos y difíciles de enroscar y se deben limpiar los orificios enroscables del cubo de rueda **antes de la comprobación** del par de apriete.

Nunca engrasar o lubricar los tornillos de la rueda o los orificios enroscables del cubo de las ruedas. Éstos pueden soltarse durante la conducción, aun con el par de apriete prescrito.

⚠ ADVERTENCIA

Los tornillos de la rueda apretados incorrectamente pueden soltarse durante la conducción y causar accidentes, lesiones graves y la pérdida de control del vehículo.

- Utilizar únicamente tornillos de la rueda que pertenezcan a la respectiva llanta.
- Nunca utilizar tornillos de la rueda diferentes.
- Los tornillos de la rueda y los orificios enroscables de los cubos de las ruedas deben estar limpios, de fácil manejo y sin aceite ni grasa.
- Utilizar únicamente la llave de rueda provista de fábrica con el vehículo para aflojar y apretar los tornillos de las ruedas.
- Mientras el vehículo no esté levantado con el gato, soltar los tornillos de la rueda aproximadamente una vuelta.
- Nunca engrasar o lubricar los tornillos de la rueda o los orificios enroscables del cubo de las ruedas. Éstos pueden soltarse durante la conducción, aun con el par de apriete prescrito.
- Si los tornillos de la rueda son apretados con un par de apriete muy bajo, los tornillos de la rueda y las ruedas pueden soltarse durante la conducción. Un par de apriete excesivo puede ocasionar daños a los tornillos de la rueda o la rosca.

Levantar el vehículo con el gato

📖 Tenga en cuenta ⚠️, al principio de este capítulo, en la página 213.

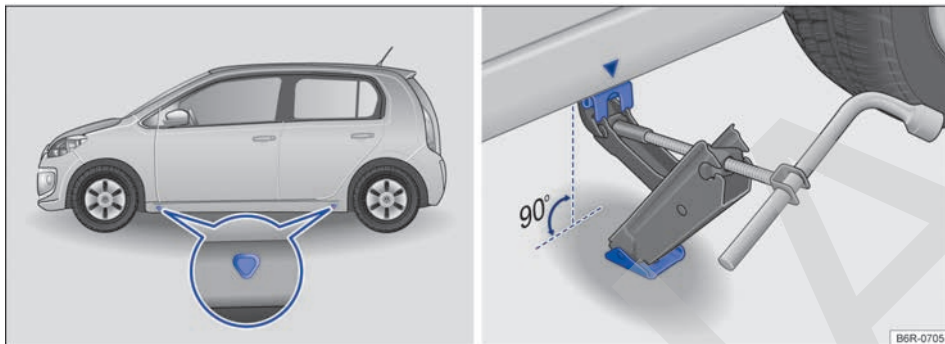

Fig. 152 Puntos de apoyo del gato y gato posicionado atrás en el lado izquierdo trasero del vehículo.

La figura → fig. 152 ilustra, como ejemplo, los puntos de apoyo del gato en los vehículos 4 puertas. Los vehículos de 2 puertas siguen el mismo concepto.

El gato únicamente puede ser posicionado en los puntos de apoyo indicados (marca en la carrocería) → fig. 152. Es válido el punto de apoyo ubicado próximo a la rueda correspondiente → ⚠️.

El vehículo sólo se debe levantar por los puntos de apoyo del gato y luego soltar los tornillos de rueda que se necesita cambiar → pág. 215.

Lista de control

Los siguientes puntos deben cumplirse en la secuencia indicada, para garantizar la propia seguridad y la seguridad de los pasajeros → ⚠️:

1. Elegir un piso plano y firme para levantar el vehículo.
2. Desconectar siempre el motor, engrane una marcha con transmisión manual o coloque la palanca selectora en la transmisión automatizada en la posición **D** o **R** → pág. 108 y ponga el freno de estacionamiento → pág. 122.
3. Asegurarse de que todos los pasajeros abandonen el vehículo.
4. Calzar la rueda opuesta, usando una piedra o algo similar.
5. Soltar los tornillos de la rueda que debe ser cambiada → pág. 215.
6. Busque debajo del vehículo el punto de apoyo del gato → fig. 152 más cercano a la rueda que debe cambiar.

7. Introducir el extremo de la llave de rueda en el ojal del gato y, sujetar la llave de rueda del lado del encaje con el hexágono interior. Levantar el gato hasta donde sea posible y colocarlo por debajo del punto de apoyo del vehículo.
8. Garantizar que la base del gato, con toda su superficie, esté sobre el piso y que la base se encuentre perpendicularmente por debajo del punto de colocación → fig. 152.
9. Alinear el gato y, simultáneamente, levantar la garra del gato hasta que se encaje en el travesaño debajo del vehículo → fig. 152.
10. Continuar levantando el gato hasta que la rueda se levante del piso.

⚠️ ADVERTENCIA

Un uso incorrecto del gato puede resultar en el deslizamiento del vehículo, provocando lesiones graves. Para reducir el riesgo de lesiones, observar lo siguiente:

- Utilizar solamente gatos liberados por Volkswagen para el vehículo. Otros gatos, inclusive de otros modelos de Volkswagen, pueden deslizarse.
- El piso debe ser plano y firme. Un piso inclinado o blando puede causar el deslizamiento del vehículo. De ser así, utilizar un apoyo estable y con superficie larga para el gato.

- En caso de un piso resbaladizo, como por ejemplo, piso de ladrillos, utilizar una base que no resbale, como por ejemplo, una alfombra de goma, para evitar el deslizamiento del gato.
- Posicionar el gato únicamente en los puntos indicados. La garra del gato debe encajarse en el perfil del larguero de forma segura → fig. 152.
- Nunca dejar una parte del cuerpo, por ejemplo, un brazo o una pierna, por debajo del vehículo levantado solamente con el gato.
- Asegurarse de que todos los pasajeros abandonen el vehículo.
- De ser necesario trabajar por debajo del vehículo, se lo debe sostener adicionalmente con caballetes adecuados.



- Nunca levantar el vehículo si el motor está en funcionamiento o si el vehículo está en un piso lateralmente inclinado o escarpado.
- Nunca prender el motor con el vehículo levantado. Con las vibraciones del motor, el vehículo puede salirse del gato.

ADVERTENCIA

Observar la lista de control es fundamental para la seguridad del conductor, los pasajeros y demás conductores, evitando posibles accidentes.

- Seguir siempre las acciones de la lista de control y tener en cuenta las precauciones de seguridad en ellas descritas.

Cambiar la rueda

 **Tenga en cuenta** , al principio de este capítulo, en la página 213.

Quitar la rueda

- Observe la lista de comprobación → pág. 214.
- Soltar los tornillos de la rueda → pág. 215.
- Levantar el vehículo → pág. 216.
- Quitar totalmente los tornillos de la rueda sueltos con la llave de rueda y guardar en una superficie limpia.
- Quitar la rueda.

Instalar la rueda de emergencia

De ser necesario, observar el sentido de rodaje del neumático → pág. 200.

- Colocar la rueda de emergencia.
- Atornille los tornillos de la rueda en sentido horario y apriételos *ligeramente*.
- Bajar el vehículo con el gato.
- Apriete todos los tornillos de la rueda firmemente con la llave de rueda en sentido horario → . Para eso, no apretar en secuencia, sino siempre alternando entre tornillos de rueda opuestos.
- Si es necesario, monte los capuchones, los tapacubos centrales o los tapacubos integrales → pág. 211.

ADVERTENCIA

Un par de apriete incorrecto o tornillos de rueda tratados incorrectamente pueden ocasionar la pérdida de control del vehículo, provocando accidentes y lesiones graves.

- Mantener todos los tornillos de la rueda y orificios enroscables de los cubos de las ruedas siempre limpios y exentos de aceite y grasa. Los tornillos de las ruedas deben ser de fácil manejo y apretados con par de apriete prescrito.





Los tornillos de la rueda deben estar limpios y girar libremente. Nunca los lubrique.



Durante el cambio de la rueda, si se constata que los tornillos presentan corrosión o están gastados, se deben sustituir, antes de comprobar el par de apriete, y se debe limpiar la rosca del cubo de rueda.

Después de cambiar la rueda

 **Tenga en cuenta** , al principio de este capítulo, en la página 213.

- De ser el caso, limpiar las herramientas de a bordo y volver a colocarlas en el maletero → pág. 158.
- Guardar la rueda de emergencia o la rueda cambiada de forma segura en el maletero.

- Lleve a verificar el par de apriete de los tornillos de la rueda lo antes posible con una llave dinamométrica → pág. 215.
- Sustituir la rueda dañada lo antes posible.



Accesorio, reposición de piezas, reparaciones y modificaciones

Accesorios y piezas de reposición

Volkswagen recomienda informarse en un Concesionario Volkswagen antes de comprar accesorios, piezas de reposición o recursos. Por ejemplo, si el vehículo necesita estar equipado con accesorios o si se deben sustituir piezas. El Concesionario Volkswagen asesora en cuestiones regulatorias y recomendaciones de fábrica con respecto a accesorios, piezas de reposición y recursos.

Volkswagen recomienda utilizar únicamente **Accesorios Volkswagen** y **Recambios Originales Volkswagen**. Para esto, Volkswagen ha establecido credibilidad, seguridad y calificación. Además, un Concesionario Volkswagen está calificado para una instalación profesional.

A pesar del monitoreo constante del mercado, los productos **no liberados por Volkswagen** no pueden ser evaluados por Volkswagen en lo que respecta a la credibilidad, seguridad y calificación para su uso en el vehículo. Por este motivo, Volkswagen tampoco se responsabiliza, inclusive en casos en que haya una aprobación por una asociación técnica de pruebas y fiscalización oficialmente reconocida, o una aprobación por un órgano oficial.

ADVERTENCIA

Las reparaciones y modificaciones realizadas de forma inadecuada en el vehículo pueden comprometer la eficacia de los airbags, como también causar fallas en el funcionamiento, accidentes y lesiones fatales.

- Jamás colocar, montar o acoplar objetos tales como portabebidas, soporte para teléfono celular y GPS (sistema de posicionamiento global) al lado o sobre las cubiertas de los módulos del airbag o en el radio de expansión del airbag.
- Objetos colocados, montados o acoplados dentro del área de expansión de los airbags podrán causar lesiones graves o fatales si se activan los airbags.

ADVERTENCIA

Piezas de reposición y accesorios inadecuados, como también trabajos, modificaciones y reparaciones realizados de manera incorrecta pueden causar daños al vehículo, accidentes y lesiones graves.

- Volkswagen recomienda utilizar únicamente accesorios liberados por Volkswagen y recambios originales de Volkswagen. Para esto, Volkswagen ha establecido credibilidad, seguridad y calificación.
- Las reparaciones y modificaciones en el vehículo deben ser realizadas únicamente por un Concesionario Volkswagen. Los Concesionarios Volkswagen poseen las herramientas necesarias, aparatos de diagnóstico, información de reparación y personal calificado.
- Instalar únicamente piezas que correspondan a la versión y a las características originales de fábrica del vehículo.
- Jamás colocar, montar o acoplar objetos tales como portabebidas, soporte para teléfono celular y GPS (sistema de posicionamiento global) al lado o sobre las cubiertas de los módulos del airbag o en el radio de expansión del airbag.
- Utilizar sólo combinaciones de ruedas y neumáticos liberadas por Volkswagen para el modelo de vehículo.

Reparaciones y modificaciones técnicas

¡En caso de reparaciones y modificaciones técnicas, se deben seguir las directrices Volkswagen estrictamente → !

Intervenciones en los componentes electrónicos y en los respectivos software pueden ocasionar fallas de funcionamiento. Debido al ajuste en red de los componentes electrónicos, las averías pueden comprometer también sistemas que no estén directamente relacionados. Esto compromete seriamente la seguridad de conducción del vehículo, por el aumento de la abrasión de las piezas del vehículo y, por último, la pérdida de funcionalidad operativa.

El Concesionario Volkswagen no puede ofrecer garantía contra daños que hayan sido causados por modificaciones técnicas y reparaciones inadecuadas.

El Concesionario Volkswagen no se responsabiliza por daños originados por modificaciones técnicas y reparaciones inadecuadas. Tales daños tampoco están cubiertos por la garantía Volkswagen.

Volkswagen recomienda que todas las modificaciones técnicas y reparaciones se realicen en los Concesionarios Volkswagen autorizados con **Recambios Originales Volkswagen**.

ADVERTENCIA

Las reparaciones y modificaciones realizadas de forma inadecuada pueden causar fallas de funcionamiento y daños al vehículo, además de comprometer la eficacia del sistema de asistencia al conductor. Esto puede ocasionar accidentes y lesiones graves.

- Las reparaciones y modificaciones en el vehículo solo deben ser realizadas por un Concesionario Volkswagen.

Reparaciones y limitaciones del sistema del airbag

¡En caso de reparaciones y modificaciones técnicas, se deben seguir las directrices Volkswagen estrictamente → !

Las modificaciones y reparaciones en el parachoques delantero, en las puertas, y en el revestimiento interior del techo o en la carrocerías únicamente se deben realizar en un Concesionario Volkswagen. Es posible que estas piezas del vehículo estén equipadas con componentes del sistema y con sensores del sistema del airbag.

Durante todos los trabajos en el sistema del airbag, como al montar y desmontar sus piezas para realizar otras reparaciones, es posible que se dañen piezas del sistema del airbag. Eso puede hacer que los airbags no funcionen o no funcionen correctamente en caso de accidente.

Para que la eficacia de los airbags no se vea perjudicada y las piezas desmontadas no causen lesiones o contaminen el medio ambiente, se deben observar las prescripciones. Los Concesionarios Volkswagen conocen esas prescripciones. ▶

Una alteración en la suspensión del vehículo puede comprometer el funcionamiento del sistema del airbag en un impacto. Por ejemplo, por medio del uso de una combinación de ruedas y neumáticos que no haya sido aprobada por Volkswagen y que rebaje el vehículo por la alteración en la rigidez de la suspensión, inclusive de los resortes, del brazo de los resortes, del amortiguador, etc., puede haber una alteración en las fuerzas medidas por los sensores del airbag y enviadas para la unidad de control electrónica. Algunas modificaciones en los resortes pueden, por ejemplo, aumentar las fuerzas medidas por los sensores y accionar el sistema del airbag en escenarios de impactos en los cuales normalmente no se activarían los airbags si no se hubiesen realizado las modificaciones. Otras modificaciones podrán reducir la fuerza medida por los sensores e impedir el disparo del airbag si necesita ser activado.

ADVERTENCIA

Las reparaciones y modificaciones realizadas incorrectamente pueden provocar fallas de funcionamiento y daños en el vehículo, además de comprometer la eficacia del sistema de airbag. Esto puede ocasionar accidentes y lesiones graves o fatales.

- Las reparaciones y modificaciones en el vehículo solo deben ser realizadas por un Concesionario Volkswagen.
- Los módulos del airbag no pueden ser reparados, pero sí sustituidos.
- Nunca instalar en el vehículo piezas de airbag desmontadas de vehículos antiguos o procedentes de reciclaje.

ADVERTENCIA

Una alteración en la suspensión del vehículo, inclusive el uso de combinaciones de neumáticos y ruedas no liberados por Volkswagen, pueden alterar el funcionamiento del sistema del airbag y aumentar el riesgo de lesiones graves o fatales en caso de accidente.

- Jamás montar componentes de la suspensión que no presenten características idénticas a los recambios originales montados en el vehículo.
- Jamás utilizar combinaciones de ruedas y neumáticos que no hayan sido liberados por Volkswagen.

 Las partes del sistema de airbag no deben reutilizarse en caso de desguace del vehículo o de algunos de sus componentes. Además del cumplimiento de las normas de seguridad vigentes, se deben respetar las normas de destino ambientalmente adecuadas. Los Concesionarios Volkswagen conocen estas disposiciones. <

Montaje posterior de aparatos de transmisión

Para la operación de aparatos de transmisión en el vehículo se necesita una antena exterior.

La instalación posterior de aparatos eléctricos o electrónicos en el vehículo afecta el tipo de licencia del vehículo. En ciertas circunstancias, esto extingue la licencia de uso del vehículo.

Volkswagen liberó la operación de aparatos de transmisión con las siguientes condiciones:

- Antena exterior montada de manera adecuada.
- Potencia de transmisión máxima de 10 W.

La banda de alcance ideal de los aparatos sólo se obtiene con una antena exterior.

Si un aparato de transmisión debe ser utilizado con potencia de transmisión mayor que 10 W, dirigirse a una empresa especializada. Una empresa especializada conoce las posibilidades técnicas de la alteración. Para esto, Volkswagen recomienda los Concesionarios Volkswagen.

Observar las determinaciones legales, como también las instrucciones y orientaciones de funcionamiento del manual de instrucciones del aparato de transmisión.

ADVERTENCIA

Un aparato de transmisión no fijado o fijado incorrectamente puede ser lanzado por el interior del vehículo por causa de una maniobra de dirección o de frenado súbita, como también en un accidente, y causar lesiones graves.

- Fijar o guardar con seguridad el aparato de transmisión siempre de manera correcta y fuera del área de expansión del airbag durante la conducción. ▶

⚠️ ATENCIÓN

Al utilizar un aparato de transmisión sin conexión con una antena exterior, los valores límites de radiación electromagnética en el vehículo se pueden exceder y, de esta forma, la salud del conductor y de los ocupantes del vehículo se puede ver afectada. Esto también es válido con una antena exterior no montada de manera correcta.

- Operar el aparato de transmisión en el vehículo sólo con una antena exterior conectada de manera correcta.

Información almacenada en las unidades de control

El vehículo está equipado de fábrica con unidades de control que, entre otras cosas, asumen la unidad de control del motor y de la transmisión. Además, las unidades de control monitorean el funcionamiento del sistema de escape y de los airbags.

Las unidades de control electrónicas también evalúan continuamente los datos relevantes del vehículo durante la conducción. En caso de averías o divergencias de los valores de referencia, esos datos son almacenados exclusivamente. Las averías son exhibidas normalmente por las luces de control del instrumento combinado.

Los datos almacenados en las unidades de control pueden ser leídos y evaluados únicamente por aparatos especiales.

Las unidades de control instaladas no graban conversaciones en el vehículo de ninguna manera.

Reprogramación de las unidades de control

En un principio, todos los datos para el control de los componentes están almacenados en las unidades de control. Algunas funciones de confort, como por ejemplo, señales intermitentes de confort, apertura individual de puertas e indicadores del display se pueden volver a programar por medio de aparatos especiales. En caso de que las funciones de confort sean reprogramadas, las indicaciones y descripciones correspondientes de esta documentación de a bordo no coincidirán más con las funciones iniciales. Volkswagen reco-

mienda que la reprogramación sea confirmada en el → cuaderno *Plan de Asistencia Técnica*, capítulo *Otros registros de la empresa*.

El Concesionario Volkswagen posee la información sobre una posible reprogramación de las unidades de control.

Lectura del registro de fallas del vehículo

En el interior del vehículo hay una toma de conexión para diagnóstico para la lectura del registro de fallas → ⚠️. Los datos sobre el funcionamiento y el estado de las unidades de control electrónicas se guardan en el registro de fallas. Se puede obtener informaciones adicionales sobre los datos almacenados en un Concesionario Volkswagen o en una empresa especializada.

La toma de conexión para diagnóstico se encuentra en el área de los pies del lado del conductor, cerca de la caja de fusibles.

El registro de fallas debe ser leído y restaurado únicamente por un Concesionario Volkswagen.

Después de corregir una falla, las informaciones al respecto de la misma se borran de la memoria. Otros contenidos de la memoria se actualizan sucesivamente.

⚠️ ADVERTENCIA

Una utilización inadecuada de la toma de conexión del diagnóstico puede causar fallas de funcionamiento y también accidentes o lesiones graves.

- Nunca lea usted mismo el registro de fallas por la toma de conexión para diagnóstico.
- La toma de conexión para diagnóstico sólo puede ser leída por un Concesionario Volkswagen o por una empresa especializada.

Uso de un teléfono celular en el vehículo

Los teléfonos móviles transmiten y reciben ondas de radio, también denominadas energía de alta frecuencia, tanto durante una llamada, como también en el modo Standby. La literatura científica especializada actual alerta que las ondas de radio pueden perjudicar el cuerpo humano si exceden determinados límites. Órganos gubernamentales y comités internacionales establecieron valores límite y directrices para que las

radiaciones electromagnéticas emitidas por teléfonos móviles estén en una franja inofensiva para la salud humana. No obstante, no existen pruebas científicas definitivas de que los teléfonos inalámbricos sean totalmente seguros.

Por este motivo, algunos especialistas apelan a una actitud preventiva en relación al uso de teléfonos móviles, y a que se tomen medidas para reducir la radiación que actúa sobre el cuerpo humano.

Al utilizar un teléfono celular no conectado a una antena exterior de teléfono en el interior del vehículo, la radiación electromagnética puede ser mayor que cuando el teléfono móvil está conectado a una antena integrada u otra antena exterior.

Si el vehículo estuviese equipado con un sistema de altavoz adecuado, que permite el uso de una serie de funciones adicionales de teléfonos móviles compatibles con Bluetooth[®], cumplirá con las determinaciones legales de muchos países que permiten el uso de un teléfono celular en el vehículo solo por medio de un sistema de altavoz.

Los teléfonos móviles deben estar en un soporte de teléfono o estar guardados con seguridad en el vehículo. Si se utiliza un soporte de teléfono, éste debe ser trabado de forma segura en la placa básica. Solamente de esta forma, el teléfono celular queda fijado de forma segura en el panel de instrumentos y siempre al alcance del conductor. La conexión del teléfono celular se puede realizar a través del soporte del teléfono.

Un teléfono celular conectado a la antena del teléfono integrada al vehículo o a una antena exterior del teléfono, reduce la emisión de la radiación electromagnética que actúa sobre el cuerpo humano. Además, de esa forma se obtiene una mejor calidad de conexión.

Si se utiliza el teléfono celular en el interior del vehículo sin el dispositivo manos libres, éste no estará fijado con seguridad al vehículo, ni tampoco estará conectado a la antena del teléfono exterior del vehículo. Además, el teléfono celular no será recargado por el soporte, y es probable que la llamada existente pueda verse interrumpida y se vea afectada la calidad de la llamada.

De esta forma, utilizar un teléfono celular en el vehículo solo si éste está conectado a un dispositivo manos libres.

Bluetooth[®] es una marca registrada de Bluetooth[®] SIG, Inc.

ADVERTENCIA

Un teléfono celular no fijado o fijado incorrectamente puede ser lanzado por el interior del vehículo por una maniobra de dirección o de frenado repentina, como también en un accidente, y causar lesiones graves.

- Fije el teléfono celular, otros aparatos, y accesorios del teléfono, como por ejemplo, soportes para teléfono móvil, bloque de notas y el GPS de manera correcta o acomódelos de manera segura durante la marcha y fuera del radio de expansión del airbag.

ADVERTENCIA

Al utilizar un teléfono celular sin conexión con una antena exterior, los valores límites de radiación electromagnética en el vehículo pueden ser excedidos y, de esta forma, puede verse afectada la salud del conductor y de los pasajeros. Esto también es válido con una antena exterior no montada de manera correcta.

- Mantener una distancia mínima de 20 centímetros entre las antenas del teléfono celular y un marcapasos cardíaco, ya que los teléfonos móviles pueden influir en la función de marcapasos cardíacos.
- No cargar teléfonos móviles encendidos en el bolso del pecho directamente sobre el marcapasos.
- En caso de sospecha de interferencia del teléfono celular con un marcapasos cardíaco o con otro dispositivo médico, desconectar el teléfono celular inmediatamente.



Soporte para teléfono celular

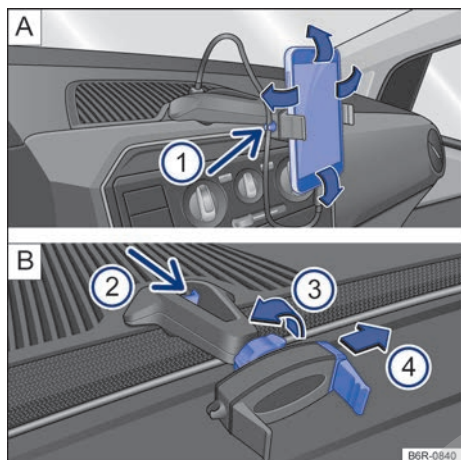

Fig. 153 En la consola central: soporte para teléfono celular y ajustes.



Fig. 154 En la consola central: cerrar la abertura del soporte para teléfono celular.

El soporte para teléfono celular puede no estar disponible para todas las versiones.

Instalar el soporte para teléfono celular

- Colocar el soporte por encima en la abertura y presionar hacia abajo, hasta que encaje de forma audible (dos clics) → ▲.

Desinstalar el soporte para teléfono celular

- Si es el caso, retirar el teléfono celular del soporte.
- Sujetar el soporte con una mano y presionar la tecla de desbloqueo → fig. 153 [B] ② (flecha).
- Quitar el soporte del panel de instrumentos por arriba.

Instalar el teléfono celular en el soporte

- Con la varilla → fig. 153 [B] ④ mover en la dirección de la flecha, e instalar el teléfono celular en el alojamiento.
- Aflojar la varilla y comprobar la fijación del teléfono celular.

Desinstalar el teléfono celular del soporte

- Sujetar el teléfono celular con una de las manos firmemente.
- Con la otra mano mover la varilla → fig. 153 [B] ④ hasta que se pueda retirar el aparato del alojamiento.
- Retirar el teléfono celular.
- Si es necesario, desinstalar el soporte del panel de instrumentos.

Entrada cargador USB

El teléfono celular se puede cargar a través de la entrada cargador USB. El tiempo de carga dependerá del tipo de aparato utilizado y de las funciones activas de dicho aparato durante el tiempo de carga. La capacidad máxima del cargador USB es de aproximadamente 2 A, pero puede variar según el aparato. .

La función de cargador USB estará disponible sólo con la ignición del vehículo conectada.

- Colocar el cable USB en la entrada cargador USB del soporte existente en el panel de instrumentos → fig. 153 [A].
- Sujetar el cable en el soporte → fig. 153 [A] ①.
- Cuando ya no se necesita, retirar el cable USB del soporte.

Ajustes

- Para liberar el movimiento del soporte, girar la traba → fig. 153 [B] ③ en la dirección opuesta de la flecha.
- Mover el soporte a la posición deseada.
- Para fijar la posición, girar la traba en el sentido de la flecha → fig. 153 [B] ③ hasta la fijación completa del soporte.

Aplicación para teléfono celular

La aplicación para teléfono celular puede no estar disponible para todas las versiones de las radios.

La aplicación para teléfono celular se puede transferir de una app-store. Para usar y conectar la aplicación es necesaria una red móvil disponible. ▶

Están disponibles las siguientes funciones a través de la aplicación:

- Indicador multifunción (MFA) expandido con instrumentos adicionales → pág. 42.
- Comando de una radio instalado de fábrica → cuaderno *Radio*.
- Navegación.
- Instructor Think Blue.
- Alerta del depósito.

ADVERTENCIA

La distracción del conductor mientras maneja el vehículo puede causar accidentes y lesiones. El uso del teléfono celular puede distraer la atención de lo que ocurre en el tránsito.

- Manipular el teléfono celular mientras conduce el vehículo constituye una infracción gravísima de tránsito.
- Conduzca siempre de forma responsable y prestando la máxima atención al tráfico.
- Seleccionar el ajuste del volumen del sonido de manera tal que se puedan escuchar las señales acústicas provenientes del exterior (por ejemplo, el sonido de las sirenas de los servicios de emergencia).
- Un volumen demasiado alto puede perjudicar la audición. Esto también sucede cuando se somete la audición incluso brevemente a volúmenes altos.

ADVERTENCIA

Un soporte no fijado o fijado incorrectamente puede ser lanzado por el interior del vehículo debido a una maniobra de dirección o de frenado repentina, como también en un accidente, y causar lesiones graves.

- Montar el soporte para teléfono celular en la abertura correspondiente en el panel de instrumentos.

ADVERTENCIA

Siempre apagar el teléfono celular en lugares con riesgo de incendio, como punto de venta de combustible. Las radiaciones electromagnéticas pueden generar chispas y de este modo provocar un incendio.

AVISO

Mover con cuidado el soporte para teléfono celular al ajustarlo y no moverlo más de ese punto.

- Un soporte no fijado o fijado incorrectamente puede soltarse de la base y ser lanzado por el interior del vehículo, causando daños al teléfono celular.

AVISO

Temperaturas ambiente muy altas o muy bajas pueden influir en el funcionamiento del teléfono celular o dañar el aparato.

- Siempre llevar el teléfono celular cuando deje el vehículo, para protegerlo de temperaturas muy altas o muy bajas o de gran incidencia de rayos solares.

AVISO



La entrada cargador USB está destinada exclusivamente a la carga de dispositivos tipo teléfono celular fijados al soporte y no para intercambiar datos con otros aparatos del vehículo. Soportes de datos como pen drive no tienen ninguna función si están conectados a la entrada cargador USB del soporte para teléfono celular.

AVISO

La humedad puede dañar la entrada cargador USB del soporte para teléfono celular en el panel de instrumentos.

- Limpiar en seco el soporte para teléfono celular. Utilizar un paño seco.

 Volkswagen recomienda siempre llevar consigo el teléfono celular al salir del vehículo para evitar que sea robado.

 El soporte para teléfono celular tiene una garantía de 3 años, con excepción de la varilla deslizante (garra) → fig. 153   que tiene garantía de 1 año. <

Puntos de apoyo para la suspensión del vehículo

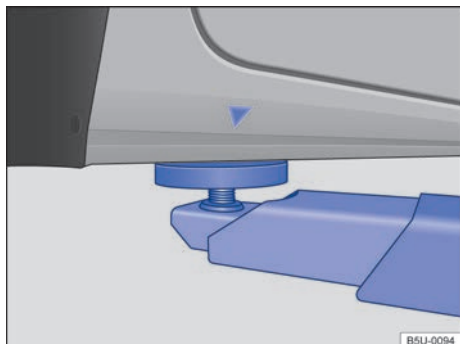

Fig. 155 Puntos de apoyo delanteros para la suspensión con plataforma elevadora o con gato.

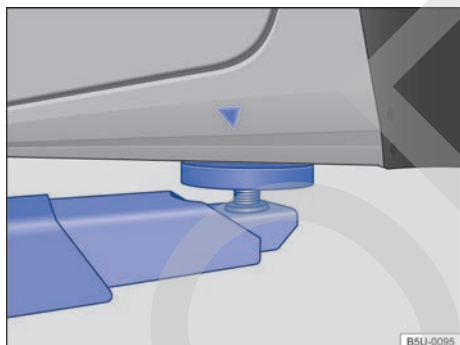

Fig. 156 Puntos de apoyo traseros para la suspensión con plataforma elevadora o con gato.

El vehículo debe ser suspendido solamente por los puntos indicados en las figuras → fig. 155 y → fig. 156. Si el vehículo no está suspendido por los puntos indicados, pueden ocurrir daños en el vehículo → ⓘ y lesiones graves → ⚠.

Las plataformas elevadoras hidráulicas no deben ser utilizadas para la suspensión del vehículo.

Se deberán tomar diversas precauciones si se suspende un vehículo mediante una plataforma elevadora o un gato. Jamás suspender un vehículo con una plataforma elevadora o con un gato si no se cuenta con la debida formación, conocimiento y experiencia para realizar la suspensión de forma segura.

Información para levantar el vehículo con el gato → pág. 213.

⚠ ADVERTENCIA

La suspensión inadecuada del vehículo con una plataforma elevadora o con un gato puede causar lesiones graves.

- Antes de suspender el vehículo, seguir el manual de instrucciones de la plataforma elevadora o del gato, como también las eventuales determinaciones legales.
- No puede haber personas dentro del vehículo durante su suspensión o con el vehículo suspendido.
- Suspender el vehículo solamente por los puntos indicados en las figuras → fig. 155 y → fig. 156. Si el vehículo no es suspendido por los puntos indicados, puede caer de la plataforma elevadora cuando, por ejemplo, se desmonta el motor o la suspensión.
- Los puntos de recepción para suspensión del vehículo deben estar apoyados sobre la mayor área posible y centrados sobre los apoyos de la plataforma elevadora.
- ¡Jamás encender el motor si el vehículo está suspendido! El vehículo puede caer de la plataforma elevadora debido a las vibraciones del motor.
- De ser necesario trabajar debajo de un vehículo suspendido, bloquear el vehículo con bloques de soporte que posean una capacidad de carga correspondiente.
- Jamás utilizar la plataforma elevadora como auxilio para embarque.
- Asegurarse siempre de que el peso del vehículo no exceda la capacidad de carga de la plataforma elevadora.

ⓘ AVISO

- Jamás suspender el vehículo por el cárter, la transmisión, el eje trasero o el eje delantero.
- Al suspender el vehículo, utilizar siempre una capa de goma para no dañar la parte inferior del vehículo. Además, se debe asegurar el pasaje libre de los brazos de la plataforma elevadora.
- Los brazos de la plataforma elevadora no deben tocar las soleras laterales u otras piezas del vehículo.

Información al consumidor

Etiquetas adhesivas y plaquetas

El compartimento del motor y algunas piezas del vehículo contienen de fábrica certificados de seguridad, etiquetas adhesivas y plaquetas con información importante sobre el uso del vehículo como, por ejemplo, en la portezuela del depósito de combustible, en el parasol del acompañante, en la columna de la puerta del conductor o en el piso del maletero.

- No quitar los certificados de seguridad, etiquetas adhesivas y plaquetas de ninguna manera, ni arruinarlas o hacerlas ilegibles.
- Si se cambiasen las piezas del vehículo con certificados de seguridad, etiquetas adhesivas y plaquetas, el Concesionario Volkswagen o la empresa especializada deberán aplicar correctamente los nuevos certificados de seguridad, etiquetas adhesivas y plaquetas correspondientes en las mismas posiciones en las piezas del vehículo nuevas.

Certificado de seguridad

Un certificado de seguridad en la columna de la puerta del conductor informa que se cumple con todos los estándares de seguridad necesarios y las especificaciones de los órganos de seguridad del tránsito del respectivo país en el momento de la fabricación. Adicionalmente, pueden estar representados el mes y el año de fabricación, como también el número del chasis.

Etiquetas adhesivas de alerta de alta tensión

Próximo al cierre de la tapa del compartimento del motor se encuentra una etiqueta adhesiva que alerta sobre la alta tensión del sistema eléctrico del vehículo.

ADVERTENCIA

El manejo inadecuado del vehículo aumenta el riesgo de accidentes y lesiones.

- Tenga en cuenta las disposiciones legales.
- Seguir el Manual de instrucciones.

AVISO

El manejo inadecuado del vehículo puede ocasionar daños al vehículo.

- Tenga en cuenta las disposiciones legales.
- Ejecutar los servicios de mantenimiento de acuerdo con el → cuaderno *Plan de Asistencia Técnica*.
- Seguir el Manual de instrucciones. <

Recepción de la radio y antena

En los aparatos de radio instalados de fábrica está instalada una antena con recepción de la radio en el techo del vehículo.

 Pueden ocurrir fallas de recepción en la banda AM de la radio cuando se operan aparatos eléctricos, como por ejemplo teléfonos móviles, en las proximidades de la antena del techo. <

Instalar la radio

Si posteriormente se coloca una radio o se cambia la radio montada de fábrica, se deben seguir las siguientes recomendaciones:

- En algunas versiones, las tomas de conexión ya existentes en el vehículo fueron previstas para las radios originales Volkswagen, a partir del modelo 2005.
- Los aparatos de radio con conexiones diferentes deberán ser conectados con cables adaptadores, que pueden ser adquiridos en los Concesionarios Volkswagen.
- Es posible que las radios **no** previstas en el Programa de Accesorios Originales Volkswagen necesiten un adaptador adicional cuando la señal de recepción sea débil.
- Se aconseja efectuar la instalación de la radio en un Concesionario Volkswagen, cuyo personal está informado sobre las especificaciones técnicas de los vehículos y sobre dónde encontrar las radios originales y las piezas de montaje necesarias del Programa de Accesorios Volkswagen, como también realizar los trabajos de conformidad con las directrices de fábrica.
- La potencia máxima de los parlantes originales de fábrica es de 20 W (RMS).
- Volkswagen recomienda que también se utilicen parlantes, juegos de montaje, antenas y kits de supresión de interferencias del ►

Programa de Accesorios Volkswagen. Estas piezas fueron especialmente concebidas para cada vehículo.

⚠️ ADVERTENCIA

Nunca cortar el cable de conexión, dejándolo sin aislamiento. Esto puede causar un incendio.

ⓘ AVISO

- Una conexión deficiente de la radio puede provocar la destrucción de componentes eléctricos importantes o afectar su funcionamiento. Eventuales interferencias como, por ejemplo, en la señal de velocidad, pueden provocar fallas en el funcionamiento del motor, ABS, etc.
- La simple conexión de la señal de velocidad a una radio con ajuste automático del volumen de otros fabricantes puede originar ese tipo de fallas.

Volumen de la radio o del sistema de navegación

La radio o el sistema de navegación cuentan con un manual de instrucciones por separado, con toda la información relevante para el funcionamiento de la radio o el sistema de navegación.

⚠️ ADVERTENCIA

El funcionamiento de la radio o del sistema de navegación con mucho volumen, principalmente con una presión sonora superior a 85 decibeles, puede provocar daños a la audición.

- Si el volumen está demasiado alto, puede que no se escuchen señales acústicas del exterior, como por ejemplo, señales de aviso de vehículos de la policía, bomberos u otros vehículos y ocasionar accidentes.

Auriculares

Al utilizar teléfono celular u otros dispositivos, observar los respectivos manuales de instrucciones, la legislación nacional y las normas sobre el uso de auriculares. Por ejemplo, en Brasil está prohibido el uso de auriculares por el conductor durante el manejo.

⚠️ ADVERTENCIA

Si el volumen está demasiado alto durante el manejo, puede que no se escuchen señales acústicas del exterior, como por ejemplo, señales de aviso de vehículos de la policía, bomberos u otros vehículos y ocasionar accidentes.

Declaración de conformidad

El respectivo fabricante declara que los productos relacionados a continuación, cumplen con los requisitos básicos y demás determinaciones y normas relevantes vigentes a la fecha de fabricación del vehículo:

Equipos de radiofrecuencia

- Inmovilizador electrónico.
- Llave del vehículo con comando remoto.

Equipos eléctricos

- Toma de corriente de 12 V.

Licencia de uso de la llave con comando remoto

La llave con comando remoto, activado por radiofrecuencia, cumple con todos los criterios de homologación y uso en Brasil.

Esa homologación debe ser la base para obtener la licencia de uso en otros países.

Licencia de uso del inmovilizador electrónico

El inmovilizador electrónico, activado por radiofrecuencia, cumple con todos los criterios de homologación y uso en Brasil.

Esa homologación debe ser la base para obtener la licencia de uso en otros países.

Datos técnicos

Datos técnicos

Introducción al tema

Se puede comprobar con qué motor está equipado un vehículo consultando el adhesivo portadatos del vehículo en el → cuaderno *Plan de Asistencia Técnica* o en los documentos de licencia del vehículo.

Las indicaciones en los documentos de licencia del vehículo siempre tienen prioridad. Todas las indicaciones de este manual son válidas para el modelo básico. Los valores indicados pueden variar según los equipos opcionales o versiones de modelos diferentes, como también en vehículos especiales y vehículos para otros países.

⚠ ADVERTENCIA

Exceder o no cumplir con los valores indicados para pesos, carga, dimensiones y velocidad máxima puede ocasionar accidentes y lesiones graves.

Datos de identificación del vehículo

📖 Tenga en cuenta ⚠, al principio de este capítulo, en la página 228.

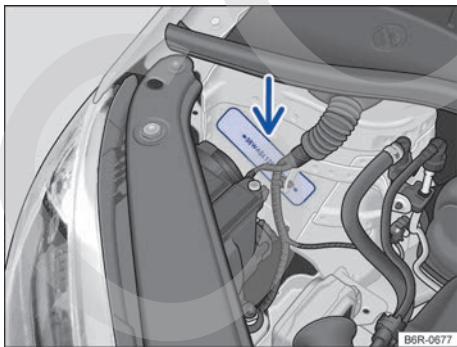

Fig. 157 En el compartimento del motor: número de bastidor.

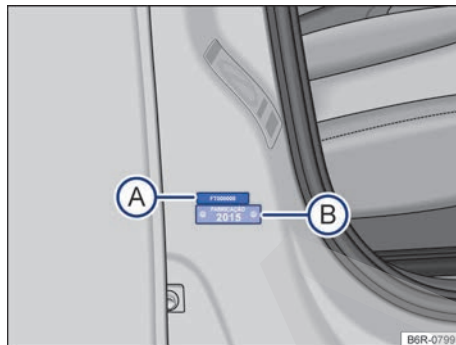

Fig. 158 En la columna de la puerta delantera derecha: etiqueta con el número de bastidor parcial (A) y placa del modelo, año de fabricación (B).

Número de bastidor (VIN - número del chasis)

El número de bastidor se encuentra en la columna de la suspensión derecha → fig. 157. Para encontrar el número de bastidor, abrir la tapa del compartimento del motor ⚠ → pág. 182.

Número de bastidor parcial (número del chasis parcial)

Las etiquetas con el número de bastidor parcial se encuentran en la columna de la puerta delantera derecha → fig. 158 (A), en la columna de la suspensión izquierda y en el travesaño del asiento del conductor. Estas etiquetas son destruidas al ser eliminadas.

Además, el número de bastidor parcial está grabado en el parabrisas, en la luneta y en los vidrios laterales.

Número de identificación del motor

El número de identificación del motor está ubicado en la parte superior de la bancada de cilindro. Para encontrar el número de identificación del motor, debe abrir la tapa del compartimento del motor ⚠ → pág. 182.

En algunas regiones, el número de identificación del motor forma parte de la documentación oficial del vehículo.

Etiqueta del fabricante

La etiqueta del fabricante está ubicada en el travesaño delantero del compartimento del motor. Para llegar a la etiqueta del fabricante, abrir la tapa del compartimento del motor ⚠ → pág. 182. ▶

Placa del modelo del año de fabricación

La etiqueta con el número de identificación del año de fabricación está ubicada en la columna de la puerta delantera derecha → fig. 158 (B). Esta etiqueta se destruye al ser eliminada.

⚠ AVISO

De ser necesario sustituir etiquetas o regrabar componentes del vehículo, solicitar la orientación de un Concesionario Volkswagen.

⚠ AVISO

La película plástica aplicada en la zona del grabado del número de bastidor (número del chasis) es una protección anticorrosiva y no impide la transferencia del número a una hoja de papel (calco del chasis). Por lo tanto, no se la debe quitar de ninguna forma - ¡riesgo de pérdida de la garantía contra perforación por corrosión!

Información del aire acondicionado

📖 Tenga en cuenta ⚠, al principio de este capítulo, en la página 228.

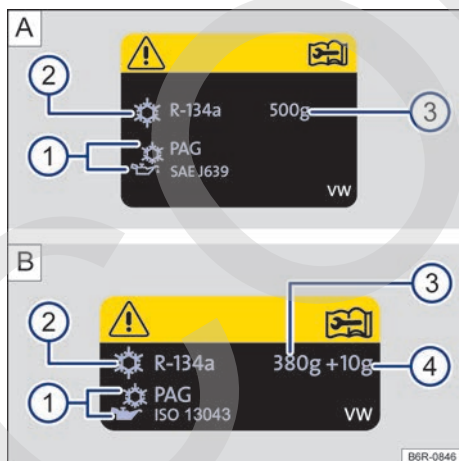

Fig. 159 (A) Información del aire acondicionado - motor MPI. (B) Información del aire acondicionado - motor TSI.

Leyenda para → fig. 159:

- 1 Especificación del aceite lubricante del aire acondicionado.
- 2 Especificación del líquido refrigerante del aire acondicionado.
- 3 Nivel de carga del aire acondicionado.
- 4 Tolerancia del nivel del aire acondicionado. <

Datos del motor

Válido solamente para Argentina

📖 Tenga en cuenta ⚠️, al principio de este capítulo, en la página 228.

Motor de gasolina

1,0 de 55 kW	
Potencia del motor	55 kW (75 cv) a 6.250 rpm
Par de apriete máximo	95 Nm (9,7 kgfm) a 3.000 rpm
Letras distintivas del motor	CWRA
Cilindros, Cilindrada	3 cilindros, 999 cm ³
Relación de compresión	10,5:1
Bujías	04C 905 606.A ^{a)}
Gasolina sin plomo u otros aditivos metálicos (por ejemplo, manganeso)	Grado 2 o Superior, i.o. mín. 91
Tipo de transmisión	Manual de 5 marchas (MQ 200) o Mecánica automática de 5 marchas (SQ 100)
Especificación del aceite del motor	según norma VW 502 00 o norma VW 508 88

^{a)} Número de pieza Volkswagen. Utilizar en su vehículo sólo bujías recomendadas por Volkswagen, para no dañar el motor y cumplir con la legislación de emisiones vigente.

Motor de gasolina

1.0 de 74 kW - TSI	
Potencia del motor	74 kW (101 cv) a 5.000 rpm
Par de apriete máximo	165 Nm (16,8 kgfm) a 1500 rpm
Letras distintivas del motor	DNBA
Cilindros, Cilindrada	3 cilindros, 999 cm ³
Relación de compresión	10,5:1
Bujías	04E 905 602 ^{a)}
Gasolina sin plomo u otros aditivos metálicos (por ejemplo, manganeso)	Grado 2 o Superior, i.o. mín. 91
Tipo de transmisión	Manual de 5 marchas (MQ 200)
Especificación del aceite del motor	según norma VW 502 00 o norma VW 508 88

^{a)} Número de pieza Volkswagen. Utilizar en su vehículo sólo bujías recomendadas por Volkswagen, para no dañar el motor y cumplir con la legislación de emisiones vigente. <

Datos del motor

📖 Tenga en cuenta ⚠️ al principio de este capítulo, en la página 228.

Motor de gasolina

1,0 de 55 kW	
Potencia del motor	55 kW (75 cv) a 6.250 rpm
Par de apriete máximo	95 Nm (9,7 kgfm) a 3.000 rpm
Letras distintivas del motor	CWRA
Cilindros, Cilindrada	3 cilindros, 999 cm ³
Relación de compresión	10,5:1
Bujías	04C 905 606.A ^{a)}
Gasolina sin plomo u otros aditivos metálicos (por ejemplo, manganeso)	Súper i.o. 95 Normal i.o. 91 ^{b)}
Tipo de transmisión	Manual de 5 marchas (MQ 200)
Especificación del aceite del motor	de conformidad con la norma VW 502 00

^{a)} Número de pieza Volkswagen. Utilizar en su vehículo sólo bujías recomendadas por Volkswagen, para no dañar el motor y cumplir con la legislación de emisiones vigente.

^{b)} Con una pequeña reducción en el desempeño y aumento del consumo de combustible, con aumento graduado de ruido del motor hasta la intervención de la regulación de detonación.

1.0 de 74 kW - TSI	
Potencia del motor	74 kW (101 cv) a 5.000 rpm
Par de apriete máximo	165 Nm (16,8 kgfm) a 1500 rpm
Letras distintivas del motor	DNBA
Cilindros, Cilindrada	3 cilindros, 999 cm ³
Relación de compresión	10,5:1
Bujías	04E 905 602 ^{a)}
Gasolina sin plomo u otros aditivos metálicos (por ejemplo, manganeso)	Súper i.o. 95 Normal i.o. 91 ^{b)}
Tipo de transmisión	Manual de 5 marchas (MQ 200)
Especificación del aceite del motor	de conformidad con la norma VW 502 00

^{a)} Número de pieza Volkswagen. Utilizar en su vehículo sólo bujías recomendadas por Volkswagen, para no dañar el motor y cumplir con la legislación de emisiones vigente.

^{b)} Con una pequeña reducción en el desempeño y aumento del consumo de combustible, con aumento graduado de ruido del motor hasta la intervención de la regulación de detonación.

Motor TOTALFLEX

1,0 TOTALFLEX 55/60 kW		
	Gasolina	Etanol
Potencia del motor	55 kW (75 cv) a 6.250 rpm	60 kW (82 cv) a 6.250 rpm
Par de apriete máximo	95 Nm (9,7 kgfm) a 3.000 rpm	102 Nm (10,4 kgfm) a 3.000 rpm
Letras distintivas del motor	CSEA	
Cilindros, Cilindrada	3 cilindros, 999 cm ³	
Relación de compresión	11,5:1	

1,0 TOTALFLEX 55/60 kW		
	Gasolina	Etanol
Bujías	04C 905.607 ^{a)}	
Combustible	Gasolina RON 95 / E20 - 27 (color azul) o Etanol E100	
Tipo de transmisión	Manual de 5 marchas (MQ 200) o Mecánica automática de 5 marchas (SQ 100)	
Especificación del aceite del motor	de acuerdo a la norma VW 508 88	

^{a)} Número de pieza Volkswagen. Utilizar en su vehículo sólo bujías recomendadas por Volkswagen, para no dañar el motor y cumplir con la legislación de emisiones vigente.

Dimensiones

📖 Tenga en cuenta ⚠️, al principio de este capítulo, en la página 228.

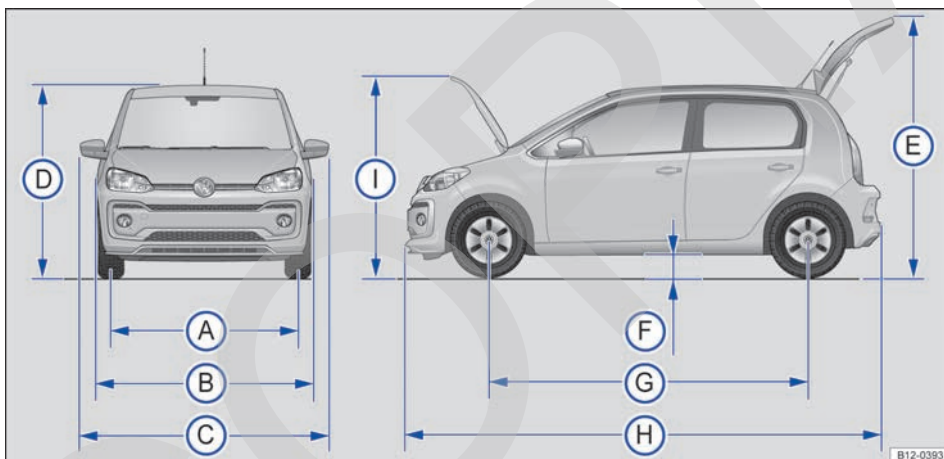

Fig. 160 Dimensiones.

Las indicaciones en la tabla son válidas para el modelo básico con equipamiento básico.

Los valores indicados pueden divergir en razón de otros tamaños de ruedas o neumáticos, equipamientos opcionales, versiones del modelo diferentes o con la instalación posterior de accesorios.

Legenda para → fig. 160: - up!

Ⓐ	Ancho de vía delantera ^{a)}	1.423 mm
	Ancho de vía trasera ^{a)}	1.424 mm
Ⓑ	Ancho del vehículo (sin los espejos retrovisores exteriores)	1.641 - 1.645 mm
Ⓒ	Ancho del vehículo (con los espejos retrovisores exteriores)	1.910 - 1.914 mm
Ⓓ	Altura de la carrocería hasta el techo ^{a)}	1.504 mm
Ⓔ	Altura con la tapa trasera abierta ^{a)}	1.988-1.991 mm
Ⓕ	Altura del espacio libre desde el suelo ^{a)}	162 mm

Leyenda para → fig. 160: - up!		
Ⓒ	Distancia entre ejes	2.421 mm
Ⓗ	Longitud del vehículo	3.689 mm
Ⓘ	Altura con la tapa del compartimento del motor abierta ^{a)}	1.650-1.651 mm
-	Diámetro mínimo de giro del vehículo	aproximadamente 9,9 - 10,6 m

^{a)} Los datos pueden variar de acuerdo con el tamaño de las ruedas y de los neumáticos.

Leyenda para → fig. 160: - up! TSI		
Ⓐ	Ancho de vía delantera ^{a)}	1.411 mm
	Ancho de vía trasera ^{a)}	1.412 mm
Ⓑ	Ancho del vehículo (<i>sin los espejos retrovisores exteriores</i>)	1.645 mm
Ⓒ	Ancho del vehículo (<i>con los espejos retrovisores exteriores</i>)	1.914 mm
Ⓓ	Altura de la carrocería hasta el techo ^{a)}	1.506 mm
Ⓔ	Altura con la tapa trasera abierta ^{a)}	1.988-1.991 mm
Ⓕ	Altura del espacio libre desde el suelo ^{a)}	163 mm
Ⓖ	Distancia entre ejes	2.421 mm
Ⓗ	Longitud del vehículo	3.689 mm
Ⓘ	Altura con la tapa del compartimento del motor abierta ^{a)}	1.650-1.651 mm
-	Diámetro mínimo de giro del vehículo	aproximadamente 9,9 m

^{a)} Los datos pueden variar de acuerdo con el tamaño de las ruedas y de los neumáticos.

Leyenda para → fig. 160: - Cross up!		
Ⓐ	Ancho de vía delantera ^{a)}	1.411 mm
	Ancho de vía trasera ^{a)}	1.412 mm
Ⓑ	Ancho del vehículo (<i>sin los espejos retrovisores exteriores</i>)	1.649 mm
Ⓒ	Ancho del vehículo (<i>con los espejos retrovisores exteriores</i>)	1.914 mm
Ⓓ	Altura máxima del vehículo (<i>con los largueros longitudinales</i>) ^{a)}	1.506 mm
Ⓔ	Altura con la tapa trasera abierta ^{a)}	1.991 mm
Ⓕ	Altura del espacio libre desde el suelo ^{a)}	163 mm
Ⓖ	Distancia entre ejes	2.421 mm
Ⓗ	Longitud del vehículo	3.694 mm
Ⓘ	Altura con la tapa del compartimento del motor abierta ^{a)}	1.651 mm
-	Diámetro mínimo de giro del vehículo	aproximadamente 9,9 m

^{a)} Los datos pueden variar de acuerdo con el tamaño de las ruedas y de los neumáticos.

⚠ AVISO

- Conducir con cuidado en estacionamientos con cordón saliente o balizas fijas. Los objetos más altos que el piso pueden dañar el parachoques y otras partes del vehículo al estacionarse o salir del lugar de estacionamiento.

- Conducir cautelosamente sobre depresiones y entradas de terrenos, rampas, cordones y otros objetos. Las partes del vehículo más bajas, como el parachoques, el espóiler y piezas del tren de rodaje, del motor o del sistema de escape se pueden averiar al pasar.

Desempeños

 Tenga en cuenta , al principio de este capítulo, en la página 228.

Motor de gasolina

Potencia del motor	CDM	Tipo de transmisión	Modelo	Velocidad máxima ^{a)}
1,0 de 55 kW	CWRA	MQ 200	up!	160 km/h
		SQ 100		163 km/h
1,0 de 74 kW	DNBA	MQ 200	Cross up!	158 km/h
			up! TSI	180 km/h

^{a)} Los valores corresponden al modelo básico. Pueden existir pequeñas variaciones de acuerdo al combustible local utilizado, los opcionales que equipan el vehículo, la carga, la presión de los neumáticos, la temperatura ambiente, la altitud, la ruta de uso del vehículo y el modo de conducción del vehículo.

Potencia del motor	CDM	Tipo de transmisión	Modelo	Aceleración 0 - 80 km/h ^{a)}	Aceleración 0 - 100 km/h ^{a)}
1,0 de 55 kW	CWRA	MQ 200	up!	8,4 s	12,7 s
		SQ 100		10,2 s	14,7 s
1,0 de 74 kW	DNBA	MQ 200	Cross up!	8,7 s	13,4 s
			up! TSI	6,4 s	9,7 s

^{a)} Los valores corresponden al modelo básico. Pueden existir pequeñas variaciones de acuerdo al combustible local utilizado, los opcionales que equipan el vehículo, la carga, la presión de los neumáticos, la temperatura ambiente, la altitud, la ruta de uso del vehículo y el modo de conducción del vehículo.

Motor TOTALFLEX

Potencia del motor	CDM	Tipo de transmisión	Modelo	Velocidad máxima ^{a)}	
				Gasolina	Etanol
1,0 TOTALFLEX 55/60 kW	CSEA	MQ 200	up!	161 km/h	163 km/h
			Cross up!	160 km/h	161 km/h
		SQ 100			163 km/h

^{a)} Los valores corresponden al modelo básico. Pueden existir pequeñas variaciones de acuerdo al combustible local utilizado, los opcionales que equipan el vehículo, la carga, la presión de los neumáticos, la temperatura ambiente, la altitud, la ruta de uso del vehículo y el modo de conducción del vehículo.

Potencia del motor	CDM	Tipo de transmisión	Modelo	Aceleración 0 - 80 km/h ^{a)}		Aceleración 0 - 100 km/h ^{a)}	
				Gasolina	Etanol	Gasolina	Etanol
1,0 TOTALFLEX 55/60 kW	CSEA	MQ 200	up!	8,4 s	8,3 s	12,7 s	12,6 s
			Cross up!	8,8 s	8,7 s	13,3 s	13,1 s

^{a)} Los valores corresponden al modelo básico. Pueden existir pequeñas variaciones de acuerdo al combustible local utilizado, los opcionales que equipan el vehículo, la carga, la presión de los neumáticos, la temperatura ambiente, la altitud, la ruta de uso del vehículo y el modo de conducción del vehículo.

 Los desempeños fueron determinados sin equipos limitadores de desempeño, como maletero del techo o guardabarros.



Indicaciones de peso específicas del vehículo

📖 **Tenga en cuenta** ⚠️, al principio de este capítulo, en la página 228.

Las indicaciones en los documentos de licencia del vehículo siempre tienen prioridad. El tipo de motor del vehículo aparece en el adhesivo portadatos del vehículo, en el → cuaderno *Plan de Asistencia Técnica* y en los documentos de licencia del vehículo.

Puede que los valores indicados difieran debido a equipos opcionales o versiones diferentes, como también en caso de vehículos especiales.

Los valores del peso en orden de marcha que figuran en la siguiente tabla son válidos para el vehículo listo para circular con líquidos, incluyendo

el abastecimiento del 90% de combustible, las herramientas de a bordo, la rueda de emergencia y el extintor de incendio → ⚠️. El peso en orden de marcha indicado aumenta debido a equipos opcionales y a la instalación posterior de accesorios, reduciendo proporcionalmente la carga permitida.

La carga está compuesta por los siguientes pesos:

- Conductor y acompañantes.
- Totalidad de equipaje.
- Carga sobre el techo, incluido el sistema de maleteros de techo.

Motor de gasolina

Potencia del motor	CDM	Tipo de transmisión	Modelo	Peso en orden de marcha	Peso bruto autorizado (PBT)	Carga admisible sobre el eje delantero	Carga admisible sobre el eje trasero	Carga autorizada sobre el techo.
1,0 de 55 kW	CWR A	MQ 200	up!	913 kg	1.370 kg	700 kg	680 kg	50 kg
		SQ 100		953 kg				
1,0 de 74 kW	DNBA	MQ 200	Cross up!	974 kg	1.410 kg	740 kg		
			up! TSI	1.003 kg				

Motor TOTALFLEX

Potencia del motor	CDM	Tipo de transmisión	Modelo	Peso en orden de marcha	Peso bruto autorizado (PBT)	Carga admisible sobre el eje delantero	Carga admisible sobre el eje trasero	Carga autorizada sobre el techo.
1,0 TOTAL-FLEX 55/60 kW	CSEA	MQ 200	up!	922 kg	1.370 kg	700 kg	680 kg	50 kg
			Cross up!	974 kg				
		SQ 100	971 kg					

⚠️ ADVERTENCIA

Si se excede el peso máximo autorizado y las cargas máxima admisible sobre los ejes se pueden provocar daños en el vehículo, accidentes y lesiones graves.

- Las cargas reales sobre los ejes jamás deben exceder las cargas autorizadas sobre los ejes.
- Tanto la carga como su distribución en el vehículo influyen en el comportamiento de la dirección y sobre la eficacia del freno. Adapte la velocidad a las necesidades.

- Respetar el peso máximo y la carga autorizada sobre los ejes es fundamental para la seguridad del conductor y los acompañantes.

📌 AVISO

Distribuya la carga siempre uniformemente y lo más atrás posible en el maletero del vehículo. Cuando se transportan objetos pesados en el maletero, se deben colocar lo más cerca posible del asiento trasero para alterar lo mínimo posible el comportamiento de dirección.

Capacidades

📖 Tenga en cuenta ⚠️, al principio de este capítulo, en la página 228.

Capacidades			
	Potencia del motor		
	1,0 de 55 kW	1,0 TOTALFLEX 55/60 kW	1.0 de 74 kW
Depósito de agua de los lavavidrios (→ pág. 184)	2,7 litros		
Depósito de combustible (→ pág. 141)	aproximadamente 50 litros, de los cuales aproximadamente 7 litros son de reserva. ^{a)}		
Cantidad de aceite del motor (→ pág. 187)	3,3 litros		4 litros

^{a)} La indicación de la reserva se activará si se reduce el nivel total del depósito a aproximadamente 8 litros de combustible.

Consumo de combustible

Válido solamente para Argentina

📖 Tenga en cuenta ⚠️, al principio de este capítulo, en la página 228.

Por razones técnicas de homologación o de tributación, los valores de consumo de combustible de algunos motores pueden ser diferentes a las siguientes indicaciones en otros países.

Potencia del motor	Letras distintivas del motor	Tipo de transmisión	Consumo de combustible
			Combinado
1,0 de 55 kW	CWRA	MQ 200	5,47 l/100 km
		SQ 100	5,29 l/100 km
1,0 de 74 kW	DNBA	MQ 200	5,48 l/100 km

Emisiones de CO₂

Válido solamente para Argentina

📖 Tenga en cuenta ⚠️, al principio de este capítulo, en la página 228.

Potencia del motor	Letras distintivas del motor	Tipo de transmisión	Emisiones de CO ₂
1,0 de 55 kW	CWRA	MQ 200	127 g/km
		SQ 100	123 g/km
1,0 de 74 kW	DNBA	MQ 200	127 g/km

Abreviaturas empleadas

Abreviatura	Significado
A	Amperio, unidad de medida para la corriente eléctrica.
A/h	Amperio hora.
ABS	Sistema antibloqueo de frenos.
bar	Bar, unidad de medida de presión.
CDM	Letras distintivas del motor.
cm ³	Centímetros cúbicos. Unidad de medida para indicación de la cilindrada.
CO ₂	Dióxido de carbono.
cv	Caballo-vapor, indicación de la potencia del motor.
Diodo luminoso	Diodo emisor de luz (Light Emitting Diode).
DRL	Luz de conducción diurna (Daytime Running Light)
E-FLEX	Sistema de arranque en caliente.
EBV	Distribución electrónica de la fuerza de frenado (Electronic Brake).
ECE	Comisión Económica para Reglamentación en Europa (Economic Commission for Europe-Regelung).
EPC	Unidad de control del motor (Electronic Power Control).
ESS	Luces de freno de emergencia (Emergency Stop Signal).
kg	Kilogramo, unidad de masa en el Sistema Internacional de unidades.
kPa	Kilo Pascal, unidad de presión y tensión del Sistema Internacional de Unidades.
kW	Kilovatio, indicación de la potencia del motor.
l	Litro, unidad de capacidad del sistema métrico.
m	Metro, unidad de medida de longitud del Sistema Internacional de unidades.
MFA	Indicador multifunción.
mm	Milímetro, unidad de longitud equivalente a un milésimo del metro.
MQ 200	Transmisión manual de 5 marchas.
Nm	Newton-metro, unidad de medida para indicación del par del motor.
°C	Grados Celsius, unidad de medida de temperatura.
PSI	Unidad de medida de presión (Pound Force per Square Inch).
rpm	Régimen del motor por minuto.
s	Segundos, unidad básica de medida de tiempo del Sistema Internacional de unidades.
SQ 100	Transmisión automatizada de 5 marchas.
trip	Cuentakilómetros parcial.
TSI [®]	Inyección directa de combustible con turboalimentación.
TWI	Indicador de desgaste del perfil (Trade Wear Indicator).
V	Voltios, unidad de medida de diferencia de potencial eléctrico.
VIN	Número de tren de rodaje (Vehicle Identification Number).
W	Vatios, unidad de medida de energía mecánica o eléctrica, de flujo térmico y de flujo energético de irradiación.

Índice alfabético

A		
Abastecer		
controles al abastecer	5	
Ablandamiento		
motor	102	
primeros kilómetros	102	
Ablandar		
neumáticos	203	
Abrir		
desde adentro	64	
desde afuera	63	
puertas	67	
tapa del depósito de combustible	141	
tapa trasera	69	
vidrios	71	
vidrios delanteros	71	
ABS		
ver sistema de asistencia a la frenada	123	
Accesorios	218	
Acciones de preparación		
batería del vehículo	197	
cambio de lámparas incandescentes	162	
cambio de la rueda	214	
Aceite		
consultar Aceite del motor	185	
Aceite del motor	185	
boca de llenado	187	
cambio	189	
comprobar el nivel del aceite del motor	187	
consumo	189	
especificación	186	
luz de advertencia	185	
reabastecer	187	
varilla de medición	187	
Aceleración	234	
Acomodar volúmenes del equipaje	130	
Actividades de preparación		
antes de cada viaje	5	
comprobar el nivel del aceite del motor	187	
reabastecer el aceite del motor	187	
trabajar en el compartimento del motor	182	
Adhesivo portadatos del vehículo	228	
Agua de los lavavidrios		
recargar	184	
verificar	184	
Airbag		
función detección de colisión	20	
Airbag frontal del acompañante delantero		
consultar sistema de airbag	18	
Airbags frontales		
consultar sistema de airbag	21	
Aire acondicionado	89, 90	
comandos	90	
difusores de aire	94	
falla de funcionamiento	92	
modo de recirculación de aire	93	
orientaciones de funcionamiento	92	
particularidades	93	
regular	92	
Ajustar		
apoyacabezas trasero	77	
asiento delantero	74	
postura correcta en los asientos	8	
Ajustar la hora	42, 47	
Ajuste		
volante	72	
Ajuste de altura del cinturón de seguridad	16	
Alerta sonora		
cinturón no colocado	10	
Alertas sonoras		
luz	79	
Alertas sonoras		
luz de advertencia y de control	53	
Alfombras	96	
Alteraciones	219, 226	
Alternador	196	
Antena	226	
Antena exterior	220	
Aparato de transmisión	220	
Apoyacabezas	76	
Apoyacabezas trasero		
ajustar	77	
desinstalar e instalar	77	
Argolla de remolque delantera	178	
Arranque en caliente	194	
Asentar		
pastillas de freno	99	
Asentar las pastillas de freno		
ver también frenos	99	
Asiento	75	
Asiento delantero	73	
Asiento para niños	22	
norma	23	
sobre el asiento trasero	25	
Asientos	7, 73	
ajustar el apoyacabezas trasero	77	
asiento delantero	74	
desinstalar el apoyacabezas trasero	77	
instalar el apoyacabezas trasero	77	
número de asientos	7	
Asientos para niños		
clasificación por peso	23	
fijación de los asientos para niños	24	
fijar con cinto de fijación superior Top Tether	29	

proteger con el cinturón de seguridad	25	Cambio de lámpara incandescente	
sistemas de fijación	24	farol de neblina	164
sobre el asiento del acompañante	24	Cambio de lámparas incandescentes	161
transportar niños en el vehículo	23	acciones de preparación	162
Asiento trasero	75	lista de comprobación	162
Auriculares	227	luz de la placa de licencia	168
Ayuda de arranque	174	Cambio de la rueda	
cable de arranque auxiliar	175	acciones de preparación	214
ejecutar	175	cambiar la rueda	217
Ayuda de arranque exterior		después de cambiar la rueda	217
consultar Ayuda de arranque	174	Cambio de linternas que utilizan diodo luminoso	169
Ayuda de cambio de carril	79	Cambio de marcha	
Ayuda para el aparcamiento		con el Tiptronic	110
consultar Control de distancia de aparcamiento	119	engranar la marcha (transmisión automatizada)	109
		engranar la marcha (transmisión manual)	107
		transmisión automatizada	109
		transmisión manual	107
		Cambio de rueda	213
		levantar el vehículo	216
		tornillos de la rueda	215
		Capacidad de carga de los neumáticos	209, 210
		Capacidades	
		aceite del motor	236
		depósito de agua de los lavavidrios	236
		depósito de combustible	141, 236
		depósito de gasolina para el sistema de arranque en frío	236
		Cargar	
		acomodar volúmenes del equipaje	130
		conducir con la tapa trasera abierta	101
		consejos generales	130
		indicador del nivel de combustible	49
		luz de control	49
		maletero	131
		maleteros de techo	136, 138
		Cargas sobre los ejes	235
		Carrocería	157
		Catalizador	146
		falla de funcionamiento	145
		luz de control	145
		Cavidades huecas	149
		Cenicero	128
		Cerradura de encendido	104
		Cerrar	
		desde adentro	64
		desde afuera	63
		puertas	67
		tapa del depósito de combustible	141
		tapa trasera	70
		vidrios	71
		vidrios delanteros	71
		Cerrar la puerta del acompañante delantero y las puertas traseras de forma manual	68
B			
Batería			
consultar Batería del vehículo	195		
Batería del vehículo	195		
acciones de preparación	197		
ayuda de arranque	175		
cargar	198		
comprobar el nivel del electrolito	197		
conectar	198		
descargarse	199		
desconectar	198		
desconexión automática de los consumidores	198		
electrolito de la batería	197		
explicación de los símbolos	195		
luz de advertencia	196		
se descarga	31, 61, 104		
sustituir	198		
ubicación	195		
Bloquear			
desde adentro	64		
desde afuera	63		
después del disparo del airbag	62		
Bloqueo de seguridad para niños	29		
Bocina	38		
C			
Caja de aguas	149		
Calefacción	90		
Calidad de los combustibles	143		
Cambiar de marcha			
recomendación de marcha	96		
Cambiar lámparas			
ver cambio de lámparas incandescentes	161		
Cambio de bombilla			
linterna trasera	166		
Cambio de la lámpara incandescente			
en el parachoques delantero	164		

Cierre centralizado	61	remolque	179
bloquear desde afuera	63	trayecto por sitios inundados	102
bloquear o desbloquear desde adentro	64	Conducción con remolque	139
desbloquear desde afuera	63	Conducción en invierno	
descripción	62	espejo	86
luz de control	62	neumáticos de invierno	211
otras funciones	62	Conducir	
sistema de alarma antirrobo	65	com conciencia ecológica	97
tecla de cierre centralizado	64	económicamente	97
Cierre mecánico		en agua salada	102
bloquear desde afuera	63	estacionar en declives	117
desbloquear desde afuera	63	estacionar en subidas	117
desbloquear o bloquear desde adentro	64	preparativos de viaje	5
Cierre o apertura de emergencia		registros de datos	221
puerta del acompañante delantero	67, 68	viajes internacionales	5
puerta del conductor	67	Conducir con conciencia ecológica	97
puertas traseras	68	Conducir económicamente	97
tapa trasera	71	Conducir economizando combustible	97
Cinturón de seguridad		Conector de diagnóstico	221
pretensor del cinturón de seguridad	17	Consejos para la conducción	
Cinturones de seguridad	9	con el vehículo cargado	130
ajuste de altura del cinturón de seguridad	16	Conservación	
cinturones torcidos	13	consultar conservación del vehículo	147
colocar	14	Conservación del vehículo	
enrollador automático del cinturón de seguridad	17	antena del vidrio	226
función antiaprisionamiento	17	asientos no regulables eléctricamente	152
indicador del estado del cinturón	10	asientos sin componentes del airbag	152
limpieza	152	cambio de las escobillas de los limpiavidrios	159
lista de control	13	cavidades huecas	149
luz de advertencia	10	compartimento de motor	149
manejo	13	componentes de plástico	152
no colocados	11	cuero natural	152
posición de la banda	15	descongelar el bombín de cierre de las puertas	149
quitar	14	elementos decorativos de madera	152
subabdominal	16	espejos retrovisores exteriores	149
Código de velocidad	210	exterior	147
Combustible		interior	152
etanol	143	juntas de goma	149
gasolina	143	lavado manual	147
información sobre el consumo de combustible	144	Lavadora de alta presión	147
nota sobre el impacto ambiental	140, 142	lavar el vehículo	147
Compartimento del motor	180	limpiar las ruedas	149
aceite del motor	185	limpiar los cinturones de seguridad	152
actividades de preparación	182	limpieza de las escobillas de los limpiavidrios	159
batería del vehículo	195	manipulación del tapizado de los asientos	152
caja de aguas	149	NT - no tela de microfibra	152
limpieza	149	panel de instrumentos	152
líquido refrigerante del motor	190	piezas cromadas	149
Comprobar el nivel del aceite del motor	187	piezas de aluminio	149
Conducción		posición de servicio de los limpiaparabrisas	159
arrancar en pendientes	112	protección de la parte inferior del vehículo	149
con transmisión automatizada	111	rellenos	152
detenerse en pendientes	111	revestimientos de tela	152
indicador del nivel de combustible	49	sistema de lavado	147
nivel de combustible muy bajo	49	vidrios	149

Conservación de piezas cromadas	149	plaqueta de fábrica	228
Conservación de piezas de aluminio	149	potencia	230, 231
Consola central	38, 39	presión de los neumáticos	204
Consumidor eléctrico	129	velocidad máxima	234
Consumidores eléctricos	129	Declaración de conformidad	227
Consumo de combustible	236	Desbloquear	
conducir económicamente	97	desde adentro	64
información	144	desde afuera	63
¿cómo se lo determina?	144	Desconexión automática de los consumidores	198
¿qué aumenta el consumo?	145	Descongelar el bombín de cierre de las puertas	149
Control automático de la luz de conducción	81	Descongelar las cerraduras	149
Control de distancia de aparcamiento	119	Desempañador de la luneta	95
activar	120	Desempeños	234
Control de distancia de estacionamiento		Desgaste de los neumáticos	206
falla de funcionamiento	120	Desuso prolongado	156
mensaje de alerta	121, 122	Difusores de aire	94
señales sonoras y visuales del control de distancia de estacionamiento en la parte trasera	121	Dimensiones	232
uso de lavadora de alta presión	147	Diodo luminoso	169
Control electrónico de la potencia del motor - EPC	145	Dirección	113
Controles al abastecer	5	dirección asistida	114
Cuadro general		electromecánica	114
estructura del menú	45	luz de control	113
instrumentos	42	Display	42, 44
palanca de los indicadores de dirección y del farol alto	79	instrumento combinado	44
Cuentakilómetros parcial	42	Distribuidor electrónico de la fuerza de frenado (EBV)	123
Cuentakilómetros total	42		
		E	
		E-FLEX	194
		EBV	
		ver Sistemas de asistencia al frenado	123
		Eléctrica	157
		Electrolito de la batería	197
		Elevación del vehículo	
		con plataforma elevadora	225
		Elevar el vehículo	
		plataforma elevadora	225
		Eliminación	
		pretensor de los cinturones de seguridad	17
		Eliminar los restos de cera	149
		Emisiones de CO2	236
		Empujar	103
		En caso de emergencia	30
		caso de falla	30
		listas de control	30
		luces de advertencia	30
		protegerse a sí mismo y al vehículo	30
		triángulo de seguridad	32
		En caso de falla	
		proteger al vehículo	30
		Encender	
		luces de advertencia y de control	108
		Encendido	
		ver motor y encendido	103

Enganche de remolque		Farol	83
conducción con remolque	139	lavavidrios	85
Enrollador automático del cinturón de seguridad	17	viajes internacionales	83
EPC - Control electrónico de la potencia del motor	145	Farol bajo	79
Equipos de seguridad	20	Farol de neblina	80
Equipos que consumen electricidad	31	Fijación con ISOFIX	
Escobilla del limpiacristal		asiento para niños	27
cambio	159	Fijación con LATCH	27
limpieza	159	Filtro de carbón activado	146
Escobillas de los limpiaparabrisas		Filtro de contaminantes	89
cambio	159	Filtro de polen	89
limpieza	159	Filtro de polvo	89
Escobillas de los limpiavidrios		Fluidos	184
cambio	159	Freno	
limpieza	159	asentar pastillas de freno	99
Espejo		cambio del líquido de frenos	193
área no visible	86	freno de estacionamiento	118
espejos retrovisores exteriores	87	indicador de freno de emergencia	31
punto ciego	86	líquido de frenos	193
Espejos retrovisores	86	luz de advertencia	117
abatir los espejos retrovisores hacia adentro	88	luz de control	117
Espejos retrovisores exteriores	87	pastillas de freno	99
abatir hacia adentro	87	servofreno	100
conservación del vehículo	149	sistema de asistencia en frenada	123
ESS - Emergency Stop Signal	31	Freno de estacionamiento	118
Estacionar	117	Función antiapriamiento del cinturón de seguridad	
Estilo de conducción económica	97	guridad	17
Etanol	143	Función Coming Home	82
combustible	143	Función detección de colisión	
indicador del nivel de combustible	49	airbag	20
Etiquetas adhesivas	226	Función DRL	
Exterior		luz de conducción diurna	81
permanencia más prolongada con el vehículo	103	Funciones de confort	
venta del vehículo	103	reprogramación	221
Extintor de incendio		Funciones de las luces	81
mantenimiento	33	Función kick-down	111
retirar	32	Función Leaving Home	82
utilizar	32	Fusibles	169
F		caja de fusibles en el compartimento del motor	173
Falla de funcionamiento		caja de fusibles en el panel de instrumentos	171
aire acondicionado	92	caja de los fusibles	170
catalizador	145	cambiar	173
control de distancia de estacionamiento	120	identificación del color	169
inmovilizador	103	preparaciones para el cambio	174
recepción de la radio	129, 226	reconocer fusibles quemados	174
retrovisores exteriores eléctricos	88	G	
sensor de crepuscular	82	Gancho para ropa	126
sensor de lluvia	86	Ganchos para bolsas	133
transmisión automatizada	112	Gasolina	143
Falla de motor	145	aditivos	143
Falla de una lámpara incandescente		combustible	143
ver cambio de lámparas incandescentes	161	indicador del nivel de combustible	49
		tipos	143

Gato	213	mando del volante multifunción	52
GRA	114	símbolos	53
Guantera		Instrumentos	42
ver Portaobjetos	125	Interior del vehículo	37
		vista general del maletero	41
		ISOFIX	27
H		J	
Habitáculo	37	Juego de llaves del vehículo	58
Herramientas		Juntas de goma	149
consultar Herramientas de a bordo	158		
Herramientas de a bordo	158	L	
acomodación	158	LATCH	
componentes	158	asiento para niños	27
I		Lavado	147
Iluminación	78	con lavadora de alta presión	147
Iluminación ambiental	81	manual	147
Indicador de encendido activado	45	Lavado del vehículo	
Indicador de freno de emergencia	31	abatir los espejos retrovisores hacia adentro	88
Indicador del intervalo de servicio	50	Lavadora de alta presión	147
Indicador del nivel de combustible	49	Lavar el vehículo	147
gasolina o etanol	49	sensores	120
luz de control	49	Lavavidrios	84
Indicador de temperatura		palanca de los lavavidrios	84
temperatura del líquido refrigerante	46	Levantar el vehículo	
temperatura exterior	44	con el gato	216
Indicador de temperatura exterior	44	gato	216
Indicadores de desgaste del neumático	205	lista de control	216
Indicadores del display		Licencia de uso de la llave con comando remoto	227
indicaciones de advertencia y de información	48	Licencia de uso del inmovilizador electrónico	227
Indicadores en el display del instrumento combinado	45	Limpiavidrios	84
Indicador InSP	51	abatir las escobillas de los limpiavidrios hacia	
Indicador INSP	51	afuera	159
Información al consumidor	226	funciones	85
Información almacenada en la unidad de control	221	levantar las escobillas de los limpiavidrios	159
Información del aire acondicionado	229	palanca de los limpiavidrios	84
Información sobre el consumo de combustible	144	particularidades	85
Información sobre el sistema de arranque en caliente	194	posición de servicio	159
Inmovilizador		sensor de lluvia	85
falla de funcionamiento	103	Limpieza	
Inmovilizador electrónico	106	consultar conservación del vehículo	147
Instalar la radio	226	Linternas que utilizan diodo luminoso	169
Instrumento combinado	42	Líquido de frenos	193
display	42, 44	especificación	193
estructura del menú	45	Líquido de protección anticongelante	190
indicador de encendido activado	45	Líquido refrigerante	
indicador del intervalo de servicio	50	consultar Líquido refrigerante del motor	190
indicadores	45	Líquido refrigerante del motor	190
instrumentos	42	boca de llenado	191
luces de advertencia	53	comprobar el nivel del líquido refrigerante del	
luz de control	53	motor	191
		especificación	190
		indicador de temperatura	50
		luz de advertencia	50
		reabastecer	191

Lista de comprobación			
cambio de lámparas incandescentes	162	encender	108
Lista de control		luz	79
antes de trabajos en el compartimento del motor	182	llave del vehículo con comando remoto	60
cinturones de seguridad	13	nivel de combustible	49
completar el aceite del motor	187	sistema de frenos	117
comprobar el nivel del aceite del motor	187	sistema del airbag	19
controles al abastecer	5	sistema de purificación de los gases de escape	145
en caso de emergencia	30	unidad de control del motor	145
en caso de falla	30	vigilancia del habitáculo	62
levantar el vehículo con el gato	216	vista general	53
preparaciones para el cambio de la rueda	214	Luz de lectura	81
preparativos de viaje	5	Luz de posición	79
seguridad en la conducción	5	Luz interna	81
tapizado de los asientos	152		
transportar niños en el vehículo	23	LL	
viajes al exterior	5	Llantas	
Los cinturones de seguridad protegen	12	limpiar	149
Luces de advertencia	30	Llantas y neumáticos	200
Luces de freno de emergencia	31	código de velocidad	209
Luz		neumáticos más antiguos	201
alertas sonoras	79	número de inscripción de los neumáticos (TIN)	208
apagar	79	número de serie	208
AUTO	81	Llave	
Coming Home	82	consultar la Llave del vehículo	58
encender	79	consulte la llave del vehículo	59
farol bajo	79	Llave con comando remoto	
farol de neblina	80	consultar la Llave del vehículo	58
funciones	81	Llave de encendido	
interruptor de las luces	79	consultar la Llave del vehículo	58
Leaving Home	82	consulte la llave del vehículo	59
luces de lectura	81	Llave del vehículo	
Luces internas	81	cambiar la pila	60
luz de conducción diurna	81	llave de reposición	58, 59
luz de control	79	Llave del vehículo con comando remoto	
luz de posición	79	luz de control	60
palanca del farol alto	79	sincronizar	61
palanca de los indicadores de dirección	79	Llave de reposición	
Luz de advertencia		consultar la Llave del vehículo	58
alternador	196	Llave de repuesto	
batería del vehículo	196	consulte la llave del vehículo	59
bloqueo de la columna de dirección	113	Llave mecánica del vehículo	59
cinturones de seguridad	10		
comprobar el nivel del aceite del motor	185	M	
encender	108	Maletero	131
líquido refrigerante del motor	50	bandeja trasera	132
presión del aceite del motor	185	consultar maleteros de techo	134, 137
sistema de frenos	117	luz del maletero	81
vista general	53	maleteros de techo	134, 135, 137
Luz de conducción	79	fijación de los soportes básicos	135
Luz de conducción diurna	81	utilizar los soportes	137
Luz de control		Mando	
bloqueo de la columna de dirección	113	control de distancia de aparcamiento	120
cargar	49	Mando del panel de instrumento	51
catalizador	145		
cierre centralizado	62		

Mando del panel de instrumentos		Número de asientos	7
Mando a través de la palanca de los limpiavidrios	51	Número de bastidor	228
Mandos del volante multifunción	55	Número de identificación	228
Manijas de las puertas		Número del chasis	228
externas	35		
Manillas de las puertas		O	
interiores	40	Octanaje	143
Mantenimiento del extintor de incendio	33	Operación en invierno	
Mantenimiento del vehículo		consumo de combustible	98
cuero sintético	152	Orientaciones generales	5
limpiar el portaobjetos	152	Orientaciones para conducción	
módulo del airbag (panel de instrumentos)	152	rueda de emergencia	207
Menú Configuración	47		
Menú principal	46	P	
Modificaciones	219	Palanca del farol alto	79
Modificaciones en el vehículo	218	Palanca de los indicadores de dirección y del farol alto	79
etiquetas adhesivas	226	Panel de instrumentos	37
plaquetas	226	limpieza	152
Modificaciones técnicas	219	sistema de airbag	18, 152
etiquetas adhesivas	226	Parado en el tránsito	
plaquetas	226	proteger al vehículo	30
plataforma elevadora	225	Parasoles	89
Modo de recirculación de aire	93	Par de apriete	
apagar temporalmente	93	tornillos de la rueda	215
desconectar	93	Park Pilot	119
funcionamiento	93	Particularidades	
Montados y acoplamientos	219	abatir los espejos retrovisores hacia adentro	88
Montaje posterior		agua bajo el vehículo	93
aparato de transmisión	220	control de distancia de aparcamiento	120
teléfono del vehículo	220	disminución del volumen de radio	121, 122
Motor	157	el motor se sacude	142
ablandamiento	102	empujar	103
funcionamiento irregular del motor	142	estacionar	117, 122, 233
ruidos	106	funcionamiento irregular del motor	142
Motor nuevo	102	interrupciones más demoradas	61
Motor y encendido	103	limpiavidrios	85
cerradura de encendido	104	recepción de la radio	226
desconectar el motor	106	remolcar	176, 178
inmovilizador electrónico	106	tirar	103, 176
llave del vehículo no autorizada	106	Particularidades con la marcha atrás colocada	97
puesta en marcha del motor	105	Pedales	8, 96
toma de corriente de 12 V	129	Peso en orden de marcha	235
		Pesos	235
N		Peso total	235
Neumáticos		Piezas de reposición	218
ver llantas y neumáticos	200	Pila	
Neumáticos de invierno	211	cambiar la llave del vehículo	60
límite de velocidad	211	Piso variable del maletero	132
Neumáticos más antiguos	201	expandir hacia abajo	132
Neumáticos nuevos	203	expandir hacia adelante	132
Neumáticos unidireccionales	210	Placa del modelo	228
Nota sobre el impacto ambiental		Plaqueta de fábrica	228
combustible	140, 142	Plaquetas	226
NT - no tela de microfibra	152		

Plataforma elevadora	225	Reloj	42
Portabebidas	127	Reloj digital	42
consola central delantera	127	Remolcar	176
consola central trasera	127	barra de remolque rígida	177
Portabotellas		el propio vehículo	177
consultar portabebidas	127	particularidades	176, 178
Portaobjetos	124	prohibición de remolque	177
consola central	126	transmisión automatizada	177
consola central delantera	125	transmisión manual	177
guanteras	125	Remolque	
lado del pasajero delantero	125	argolla de remolque delantera	178
otros portaobjetos	126	conducción con remolque	139
piso variable del maletero	132	consejos para conducción	179
Posición de la banda del cinturón	15	Reparaciones	218, 219
Posición de la banda del cinturón de seguridad subabdominal	16	etiquetas adhesivas	226
Posición de servicio de los limpiaparabrisas	159	plaquetas	226
Postura en el asiento		plataforma elevadora	225
postura incorrecta	7	sistema del airbag	219
Preparativos de viaje	5	Repostar	
Presión de los neumáticos	204	etanol	141
comprobar	204	gasolina	141
rueda de emergencia	204	Reprogramación de las unidades de control	221
Pretensor del cinturón de seguridad	17	Respaldo del asiento trasero	
Pretensor de los cinturones de seguridad		plegar hacia adelante	75
eliminación	17	plegar hacia atrás	75
servicio y eliminación	17	Retirar el extintor de incendio	32
Principio físico de una colisión frontal	10	Retirar el hielo	149
Procedimientos de preparación		Retirar la nieve	149
comprobar el líquido refrigerante del motor	191	Retrovisores	87
reabastecer líquido refrigerante del motor	191	retrovisor interior	87
Profundidad del perfil	205	Retrovisores exteriores	
Protección de la parte inferior del vehículo	149	falta de funcionamiento	88
Protección solar	88	Retrovisor interior	87
Puerta del conductor		Rueda de emergencia	207
vista general	40	orientaciones para conducción	207
Puerta del depósito de combustible	141	remover	207
Puertas	67	Rueda de emergencia de 14 pulgadas	214
bloqueo de seguridad para niños	29	Ruedas	202
cierres o apertura de emergencia	67	elementos decorativos atornillados	202
		identificación	202
R		Ruedas y neumáticos	
Radio	226	ablandar	203
Recepción de la radio		almacenar los neumáticos	201
antena	226	balanceo de las ruedas	206
falta de funcionamiento	129, 226	cambiar la rueda	213
Recipiente para reserva	140	capacidad de carga de los neumáticos	210
Recomendación de marcha	96	código de velocidad	210
Recursos	184	consultar Ruedas y neumáticos	200
Registrar datos	221	daños en los neumáticos	206
Registro de fallas	221	datos técnicos	208
Registros de datos durante la conducción	221	desgaste de los neumáticos	206
Regular		evitar daños	201
aire acondicionado	92	falta de balanceo	206
		falta en el montaje de las ruedas	206
		guardar la rueda cambiada	207
		identificación	208

indicadores de desgaste del neumático	205	Sistema de información Volkswagen	46, 47
inscripción de los neumáticos	208	Sistema del airbag	
neumáticos de invierno	211	bloquear el vehículo después del disparo	62
neumáticos nuevos	203	descripción	19
neumáticos unidireccionales	201, 210	en caso de disparo de los airbags	20
penetración de cuerpos extraños	206	función	19
presión de los neumáticos	204	limitaciones	219
profundidad del perfil	205	luz de control	19
rotación de las ruedas	201	reparaciones	219
rueda de emergencia	207	Sistema de lavado	147
rueda de emergencia de 14 pulgadas	214	Sistema de lavado automático	147
ruedas	202	Sistema de purificación de los gases de escape	145
sustituir los neumáticos	203	luz de control	145
tapas de las válvulas	205	Sistema de ventilación y calefacción	
Ruidos		comandos	90
motor	106	consultar también aire acondicionado	89
neumáticos	211	instrucciones de uso	92
sistemas de asistencia al frenado	124	Sistema regulador de velocidad	114
		manejar	115
S		Sistemas	
SAFE (inmovilización)	106	control automático de la luz de conducción	81
Seguridad en la conducción	5	control de distancia de aparcamiento	119
Sensor crepuscular		distribuidor electrónico de la fuerza de frenado (EBV)	123
falla de funcionamiento	82	EVB	123
Sensor de lluvia	85	GRA	114
falla de funcionamiento	86	sistema regulador de velocidad	114
Sentarse		Sistemas de asistencia	
ajuste la posición del volante	72	ayuda de aparcamiento	119
postura correcta en los asientos	8	control de distancia de aparcamiento	119
respaldo del asiento trasero	75	distribuidor electrónico de la fuerza de frenado (EBV)	123
Servofreno	100, 123	GRA	114
Símbolos		sistema regulador de velocidad	114
ver Luz de advertencia	53	Sonido de alerta	
ver Luz de control	53	velocidad	46
Sistema		Soporte para teléfono celular y entrada cargador USB	223
ABS	123	Substitución de lámparas incandescentes	
sistema antibloqueo de frenos (ABS)	123	del farol delantero	163
Sistema antibloqueo de freno (ABS)	123	Suministro	
Sistema de airbag	18	con etanol	141
airbags frontales	21	con gasolina	141
conservación del vehículo	152	Sustitución de piezas	218
limpieza del panel de instrumentos	152	T	
Sistema de alarma	65	Tacómetro (cuentarrevoluciones)	42
riesgos de falla de la alarma	66	Tapacubos de la rueda	
vigilancia del habitáculo	66	capuchones de los tornillos de rueda	213
Sistema de alarma antirrobo	65	cubrerrueda	212
descripción	65	tapacubos integral	212
Sistema de arranque en caliente		Tapa del compartimento del motor	
información sobre el sistema de arranque en caliente	194	abrir	182
Sistema de asistencia		cerrar	182
sistema antibloqueo de frenos (ABS)	123		
Sistema de asistencia en frenada	123		
Sistema de frenos	123		
avería	100		

Tapa del depósito de combustible		Trayecto por sitios con agua salada	102
etanol	141	Trayecto por sitios inundados	102
gasolina	141	Treadwear	209
Tapa del maletero		Triángulo de seguridad	32
consultar Tapa trasera	68		
Tapas de las válvulas	205	U	
Tapa trasera	68	Unidad de control del motor	145
abrir	69	luz de control	145
bloquear	63, 70	Unidades de control	221
cerrar	70	reprogramación	221
cierre o apertura de emergencia	71	Utilizar el extintor de incendio	32
conducir con la tapa trasera abierta	101		
desbloquear	63, 69	V	
Tapizado de los asientos	152	Varilla de medición del nivel de aceite	187
conservar y limpiar el cuero natural	152	Vehículo	
cuero sintético	152	bloquear desde afuera	63
limpiar el tapizado	152	bloquear o desbloquear desde adentro	64
limpiar la cubierta de tela	152	cargar	130
limpiar NT - no tela de microfibra	152	desbloquear desde afuera	63
lista de control	152	desbloquear o bloquear desde afuera	63
manipulación del tapizado de los asientos	152	parar en declives	117
Tazas	211	parar en subidas	117
Teléfono celular	221	protección en caso de falla	30
Teléfono vehicular	220	Velocidad máxima	234
TIN	208	Venta del vehículo	4
Tipos de combustible	142	en otros países / continentes	103
Tiptronic	110	Ventilación	90
Tirar	103, 176	Verificación y recarga	180
particularidades	176	Viajes internacionales	
Toma de corriente	128	farol	83
12 voltios	129	lista de control	5
Tornillos de la rueda	213, 215	Vidrio eléctrico	
par de apriete	215	ver Vidrios	71
Tornillos de rueda		Vidrios	71
capuchones	213	Vidrios eléctricos	
Tracción	209	abrir	71
Transmisión	157	botones	71
Transmisión automatizada		cerrar	71
arrancar en pendientes	112	Vidrios mecánicos	
conducción	111	abrir	71
detenerse en pendientes	111	cerrar	71
falla de funcionamiento	112	Vigilancia del habitáculo	66
función kick-down	111	luz de control	62
remolcar	177	Vista general	
Transmisión manual		lado del conductor	37
remolcar	177	lado del pasajero delantero	39
Transportar		luces de advertencia	53
acomodar volúmenes del equipaje	130	luces de control	53
conducción con remolque	139	maletero	41
conducir con la tapa trasera abierta	101	parte inferior de la consola central	39
ganchos para bolsas	133	parte superior de la consola central	38
maleteros de techo	134, 136, 137, 138	puerta del conductor	40
orientaciones para conducción	101	revestimiento interior del techo	40
Transportar niños en el vehículo	23	vista frontal	34
lista de control	23		
Transporte de niños en el vehículo	22		

vista lateral	35
vista trasera	36
Vista general del vehículo	
vista frontal	34
vista lateral	35
vista trasera	36
Vistas externas	34
Volante	
ajuste	72
tracción unilateral	206
vibración	206
Volante multifunción	37, 52, 54
Volumen de la radio	227

Otros signos

¿Qué ocurre con ocupantes sin cinturón de seguridad?	11
--	----